

76902



NOV. 1959

76902

MEMORIA DESCRIPTIVA  
que se acompaña a  
la solicitud de un  
MODELO DE UTILIDAD por VEINTE AÑOS en ESPAÑA, a favor de DON  
RAFAEL GOMEZ-LECHON PONS, de nacionalidad española, domiciliado  
en Valencia, Paseo de la Pedina, 75  
por  
"NUEVA CAJA ARMABLE Y DESMONTABLE"

-----  
-----  
-----  
-----

76902



La Invención a que se refiere la presente Memoria constituye una novedad industrial con características y ventajas que la hacen merecedora del privilegio de explotación exclusiva por ella solicitado, de acuerdo con las prescripciones del Estatuto vigente sobre Propiedad Industrial de fecha 26 de julio de 1929, texto refundido publicado el 30 de abril de 1930

La caja que nos ocupa es de las que comprenden una lámina enteriza sobre la que se han practicado hendidos y troquelados que delimitan distintas zonas o partes, constituidas cada una de ellas, respectivamente, del fondo, laterales y tapa, como asimismo de los medios de sujeción o retención de las mismas en posición armada.

La caja en cuestión se compone de una base cuadrangular cuyos laterales doblándose por hendido quedan situados en posición vertical. Inicialmente dos de los laterales se elevan para formar dos carenes enfrentadas y éstas paredes presentan en su centro una abertura por las que se hacen pasar las prolongaciones de los laterales que completan los cuatro de la caja. Estas prolongaciones extendidas sobre los primeros laterales por la parte exterior de la caja se introducen por la ranura central y atraviesan el receptáculo de la caja dividiéndola en dos compartimientos y uniéndose dos de estas prolongaciones o puestas, al menos, por medio de engarces apropiados.

La caja descrita, aparte de que debido a su especial constitución es susceptible de obtener varios departamentos interiores, siendo en principio durante el armado de la caja dos de ellos, presenta como novedad el hecho de estar obtenida a partir de una lámina enteriza.

En los dibujos que se acompañan se representa la caja en cuestión en varias posiciones. Así, en la figura 1a, vemos

76902



35 la planta a partir de la cual se obtiene la caja, estando señala-  
lada con el -1- el fondo; los laterales -2- y -3- que presentan  
aberturas en su centro -4- y -5-, siendo solidarios estos late-  
rales de las tapas -6- y -7- que presentan extensiones -8- y  
-9- susceptibles, según su extensión de constituirse en divisoras  
de los compartimientos iniciales. Los laterales -10- y -11- están  
dotados de prolongaciones extremas -12- y -13- que, pasando por  
detrás de los laterales -2- y -3-, penetran por las ranuras -4-  
-5- para constituirse en tabique divisor central del receptácu-  
lo de la caja.

40 En la figura 2ª se representa un ejemplo del montaje o  
armado de la caja donde puede verse como las prolongaciones  
-13-, pasando por las ranuras del lateral -2- se constituyen en  
parte de la división central del receptáculo de la caja.

45 En la figura 3ª se muestra el envase cerrado.

Durante el transporte de la caja en cuestión puede ésta  
estar totalmente desplegada, ocupando entonces un espacio  
muy reducido por hallarse constituida por una simple lámina.

50 El montaje de la caja descrita es de lo mas sencillo  
puesto que no precisa para ello de pegamentos ni grapas de nin-  
guna clase, e incluso la unión central del tabique divisor es-  
tá provisto de medios de engarce obtenidos por troquelado en  
las propias extensiones laterales.

55 Hecha la descripción precedente es necesario añadir que  
los detalles de realización de la idea expuesta pueden variar  
sin que por ello cambie la esencia de la invención, que es la  
que se desprende de los párrafos que anteceden y lo que se rei-  
vindica en la siguiente

NOTA

60 En resumen: El Modelo de Utilidad que se solicita ha

76902



NOV. 1959

de recaer sobre las reivindicaciones siguientes:

65 1ª.-NUEVA CAJA ARMABLE Y DESMONTABLE, caracterizada esencialmente por el hecho de estar constituida a partir de una lámina troquelada y hendida constitutiva de las partes integrantes de la caja, dos de cuyos laterales, solidarios de media tapa cada uno de ellos, presentan una abertura central que permite el  
70 paso de las extensiones extremas de los laterales opuestos adyacentes para constituirse estas extensiones en tabique divisor central; estando eventualmente prolongados cada una de las medias tapas en aletas de extensión igual a la profundidad del receptáculo de la caja para constituirse en divisoras de los compartimientos inicialmente formados.

75 2ª.- Se reivindica por último como objeto sobre el que ha de recaer el Modelo de Utilidad que se solicita "NUEVA CAJA ARMABLE Y DESMONTABLE".

80 Todo tal y como queda descrito y reivindicado en la presente Memoria que consta de cuatro hojas escritas a máquina por una sola cara y dibujos que se acompañan.

Madrid, 7 de noviembre de 1959

ALFONSO UNGRIA

pp

76902

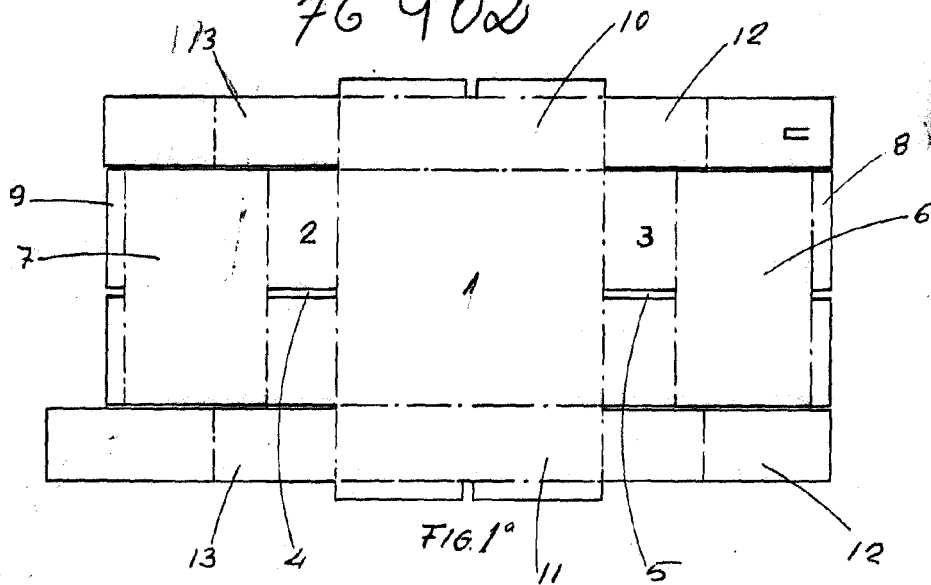

FIG. 1°

76902

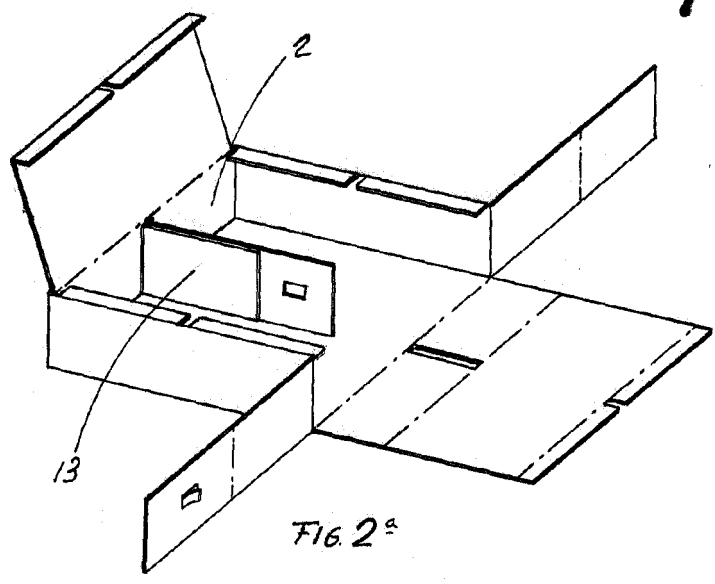

FIG. 2°

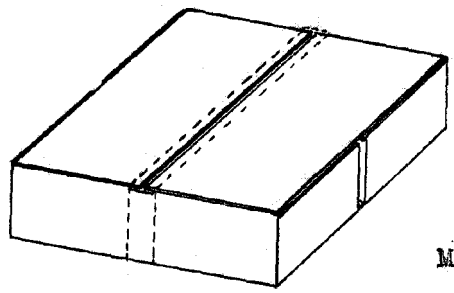

FIG. 3°

ESCALA VARIABLE  
Madrid 7 noviembre 1959  
ALFONSO UNGRIA