



76879

MEMORIA DESCRIPTIVA

que se acompaña a una solicitud de modelo de utilidad por veinte años, para España y sus Posesiones, por NUEVO JUEGO DE SOBREMESA, a favor de don José Luis Magaña Sánchez, de nacionalidad española, residente en Talavera de la Reina, calle de Alfárez nº 33.

- - - - -

El presente modelo de utilidad, recae sobre un nuevo juego de sobremesa, para la formación de quinielas deportivas con carácter de mero pasatiempo, en el que pueden tomar parte por turno y simultáneamente varios jugadores.

Para mejor ilustración de la presente memoria, se acompaña una hoja de dibujos en el que se muestra la planta del juego citado; pero haciéndose constar que los dibujos citados solamente se acompañan a título de ejemplo meramente ilustrativo, y sin carácter limitativo, ya que caben variantes de realización dentro del cuadro general de la invención, sin que éste se altere, en especial en cuanto a formas ejecutivas.

76879,6N



15

20

25

30

35

40

Según dichos planos, el modelo consta de un tablero con un campo de planta cuadrada, que tiene en sus aristas unas cajas con tapas de corredera (1-2-3-4) para guardar fichas; de los vértices de sus ángulos, parten cuatro canales (5-6-7-8) que siguen la línea de las bisectrices geométricas del cuadrado, y que son intersectadas en el centro por una doble circunferencia (10) dividida en sectores, en los que figuran las indicaciones clásicas de las quinielas deportivas. El centro de la doble circunferencia, y por tanto, del tablero de juego, (C), va dotado de un corto eje vertical sobre el que gira una aguja o flecha que recorre el sector graduado (10) antes citado. Esta aguja (11) o flecha, puede estar montada loca sobre su eje, para ser accionada a mano, o puede ir montada solidaria del citado eje, que recibirá en este caso, cualquier impulso por medios mecánicos, siendo ésto indiferente a los fines de la invención.

En uno de los extremos de los 4 campos triangulares en que las canales antes citadas dividen la superficie de juego, se ha previsto, paralelo a la caja de fichas, un espacio rectangular (9) para la formación de la quiniela clave, de acuerdo con la actuación sucesiva de los jugadores.

Finalmente se hace constar que en el presente modelo de utilidad cabe cualquier variante de realización que no altere el espíritu de lo descrito, así como las diversas combinaciones posibles entre sus distintos órganos y piezas, sin que por ello se altere el cuadro general de la invención, pudiéndose fabricar en toda clase de formas, materiales y dimensiones adecuadas, sin limitación.

- - - -



76879

6

N O T A - Descrito suficientemente lo que antecede, sólo resta consignar que lo que se declara propio, nuevo y útil del solicitante es lo contenido en las siguientes:

45

REIVINDICACIONES

50

1 - Nuevo juego de sobremesa, caracterizado por estar constituido por una superficie cuadrada que constituye el campo de juego, que en sus bordes presenta unas cajas con tapas de corredera, y que tiene cuatro canales que siguen las bisectrices geométricas de los ángulos del cuadrado; cuyos canales están cortados en sus centros, coincidente con el del campo, por una doble circunferencia dividida en sectores con indicaciones numéricas; previéndose en el centro del conjunto, un eje vertical con una flecha girable sobre las circunferencias descritas, por medios adecuados.

55

60

2 - Nuevo juego de sobremesa, caracterizado porque en uno de los cuatro campos en que las canales dividen la superficie de juego, y junto al borde del mismo, se prevé un espacio adecuado para formar una quiniela clave con arreglo a los turnos consumidos por los jugadores.

3 - NUEVO JUEGO DE SOBREMESA.

65

Todo según queda descrito en la presente Memoria, que consta de tres hojas foliadas y mecanografiadas por una sóla cara, con un total de sesenta y siete líneas y hoja de planos que se acompaña.

Madrid, 6 de noviembre de 1959

p.a.

Marañón

768796N

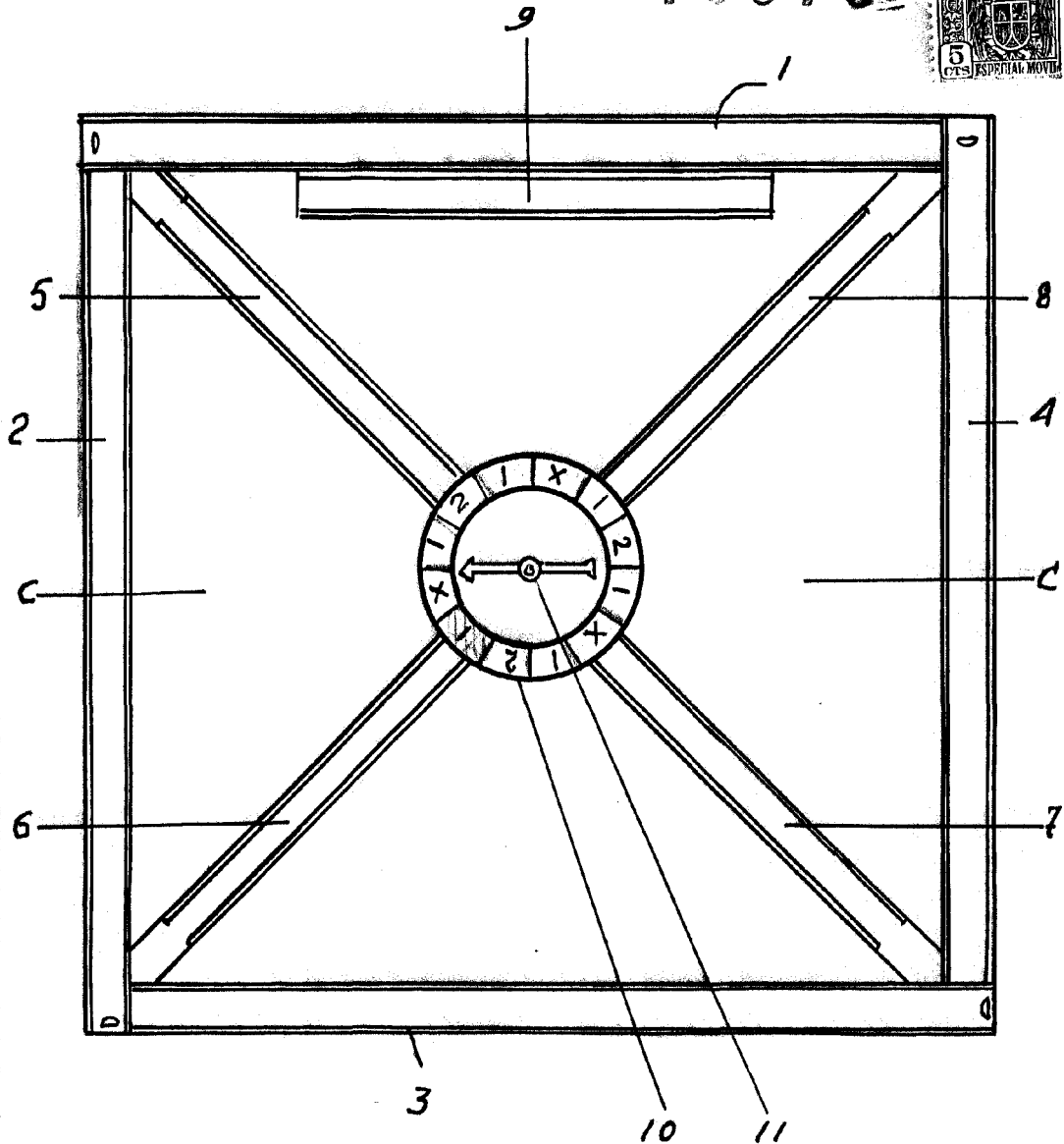

MADRID 6 NOV^{bre} 1959

Chacay

ESCALA VARIABLE