

76873

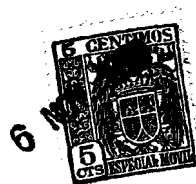

76873

MEMORIA DESCRIPTIVA

====

Correspondiente a un Modelo de Utilidad por veinte años, para todo el territorio español, colonias y protectorados, por: "MUEBLE-BAR", a favor de DON NESTOR BASTERRECHEA ARZADUN, de nacionalidad española, residente en IRUN.- Avda. de Francia, n.º 35.-

====

El presente modelo de utilidad describe y reivindica un mueble-bar consistente en un cubo armado y con patas, cuyas paredes verticales se abaten para convertirse en otros tantos asientos y en el que la plataforma inferior está concebida para alojar botellas, copas, vasos, etc.

5

La elección de materiales que intervienen tanto en el armazón, como en el resto del mueble-bar, obedecen a una intención estética, por lo que dichos materiales, pueden ser múltiples.

10

Las características del mueble bar son: Su carácter eminentemente nuevo y funcional, ya que ocupa muy distinta superficie, si está cerrado o abierto, lo que permite el almacenamiento de muchas unidades

76873



15

en poco espacio.

Para mejor comprensión del objeto de este modelo, se acompañan dos hojas de planos a título de ejemplo sin carácter limitativo. En la hoja 1ª del plano se ha representado en esquema, en la

20

Fig. 1ª una vista en alzado del mueble-bar, y en la

Fig. 2ª una vista en planta del mismo.

25

En la hoja segunda del plano se ha representado en la Fig. 3ª una perspectiva del mueble-bar, con las paredes verticales y patas abatidas.

30

Haciendo referencia a estas figuras tenemos que -1- es la tapa superior del mueble, apoyada sobre los ángulos -2- que se prolongan bajo la plataforma -8- formando las paletas del mueble. Los costados se abaten abriéndose en sentido radial y formando los asientos solidarios del mueble. Para ello estos costados disponen de unas bisagras -4- en los laterales de la base -8- y unos asientos acolchados -5- con facultad de desplazarse sobre los mismos. Cada costado dispone de dos patas -6- que giran en el punto -7- de unión al costado; estas patas se plegan a lo largo de los costados cuando éstos se levantan y encajan entre los perfiles que forman las aristas verticales del mueble.

35

40

La plataforma superior -1- puede ser fija, sujetando los perfiles de los costados, o bien puede construirse de forma que al abrir los costados se desprenda.

El número de costados puede variar desde tres hasta seis, por ejemplo, ya que un número mayor no es aconsejable porque el acercamiento de los costados entre sí

76873



45

en su función de asiento, molestaría para la colocación de las piernas.

50

Por ello el cuerpo del mueble puede ser un prisma de base triangular, cuadrada, pentagonal o exagonal, sin que por ello las características varíen, no limitando con ello el número de lados.

55

Descrito suficientemente el objeto de este modelo de utilidad, se hace constar que cualquier modificación que se introduzca, ya sea en su forma, dimensiones, proporciones, clase de material empleado o disposición de los distintos elementos que lo integran, se considerará como propia del presente modelo, siempre que no altere su esencialidad característica.

N O T A

Se declaran de novedad las siguientes

60

R E I V I N D I C A C I O N E S  
=====

65

1ª.- Mueble-bar, caracterizado por estar constituido por un cuerpo prismático, cuyos costados verticales se abaten convirtiéndose en asientos en torno a la plataforma inferior, a la cual se hallan unidos por medio de bisagras.

70

2ª.- Mueble-bar, según la reivindicación anterior, caracterizado porque cada costado dispone de dos patas complementarias que giran en su punto de unión con el mismo, de forma que cuando el costado se levanta hasta encajar entre los perfiles que constituyen las aristas del mueble, las patas se plegan sobre el borde de los costados quedando ocultas en el cuerpo del mueble.



76873

75

3<sup>a</sup>.- Mueble-bar, según las reivindicaciones anteriores, caracterizado porque los perfiles que forman las aristas del mueble, se prolongan bajo la plataforma inferior formando las patas centrales soportes del mueble, que en la parte superior aparece cubierto por su correspondiente tapa apoyada en las aristas.

80

4<sup>a</sup>.- MUEBLE-BAR.

Todo ello según se describe y reivindica en la presente memoria que consta de cuatro hojas mecanografiadas por una sola de sus caras, debidamente numeradas, e ilustradas con los planos adjuntos.

85

Madrid, 6 de Noviembre de 1.959.-

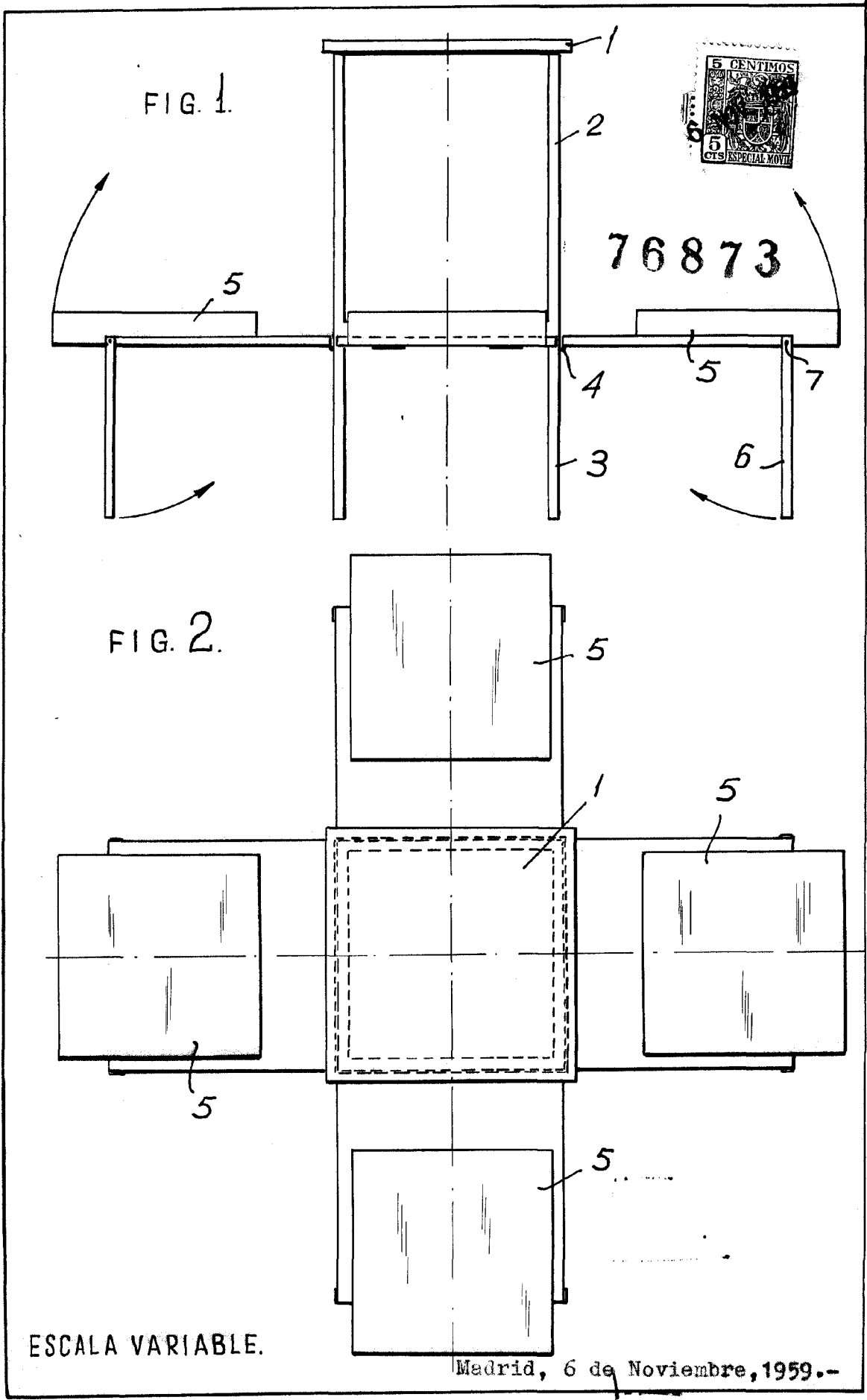

ESCALA VARIABLE.

Madrid, 6 de Noviembre, 1959.--

76873



FIG. 3.

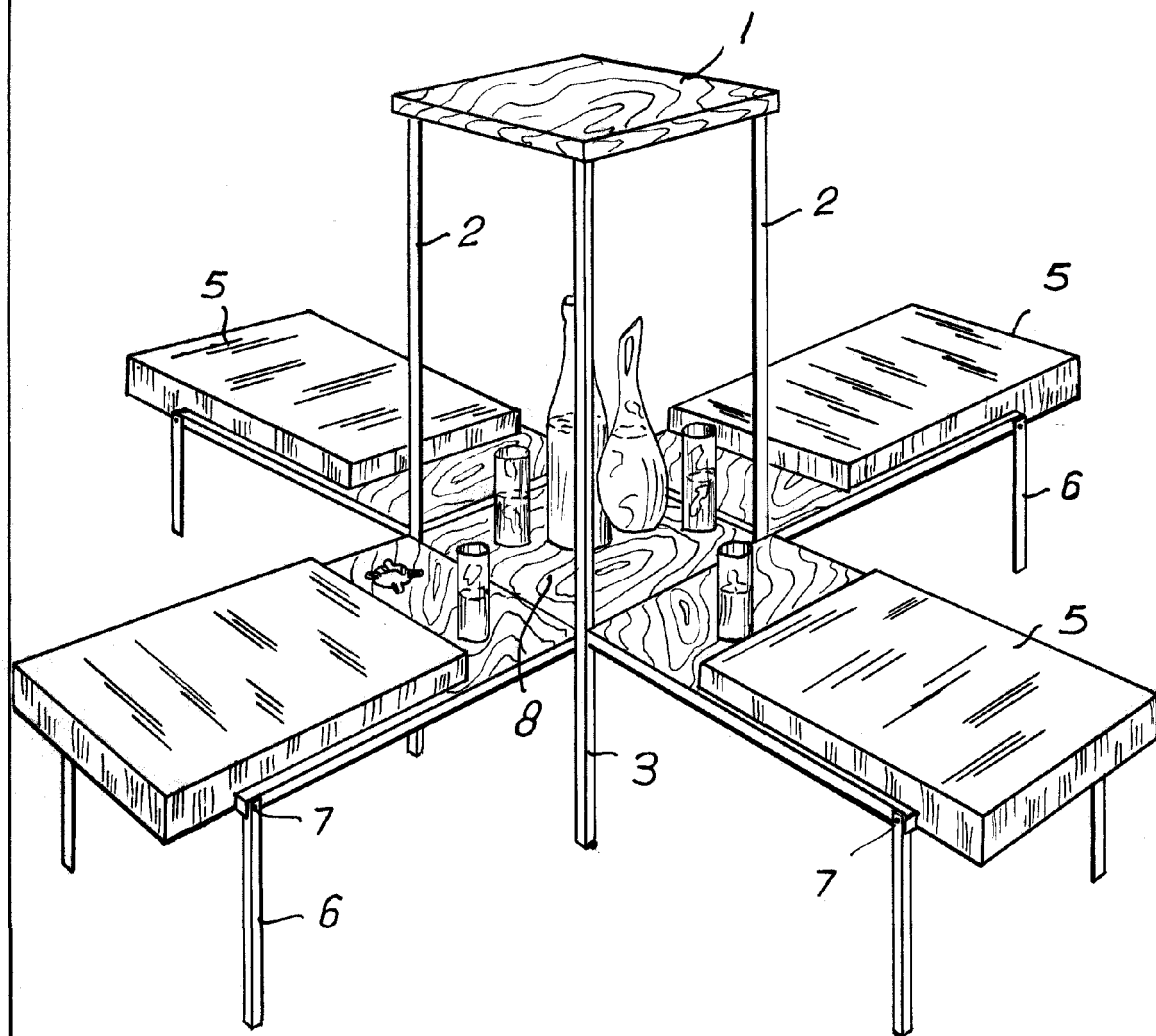

Madrid, 6 de Noviembre de 1.959.-

ESCALA VARIABLE.