



1 76831

MODELO DE UTILIDAD
POR VEINTE AÑOS
EN ESPAÑA

Solicitado a favor de D. Francisco Barbará Ruga, de nacionalidad española., domiciliado en BARCELONA, Ayda. José Antonio nº. 399

p o r

==;==;==;==;==;"TACO PARA TELARES,PERFECCIONADO"==;==;==;==;

~~~~~

MEMORIA DESCRIPTIVA  
=====

En el presente Modelo de Utilidad vamos a referirnos a un taco para telares, perfeccionado.

El nuevo taco para telares objeto de este Modelo es aplicable a toda clase de telares y especialmente a los que utilizan tacos de cajón con dos guías, tacos de puente central con una guía y tacos de espada tipo cuchara de una o dos guías.

Tiene la ventaja este nuevo taco que se reivindica de reunir las ventajas combinadas del cuero y del plastico por cuanto en sus características se han estudiado preferentemente los puntos que exigen una mayor dureza.

5

10



por exigirlo así sus condiciones de trabajo.

15

Consecuencia de las características enunciadas, tiene la ventaja este nuevo taco, de ser de una duración prácticamente ilimitada, siendo además su precio de coste sumamente reducido y considerablemente inferior al precio de coste de otros tipos similares actualmente conocidos.

20

A causa de todo ello no cabe duda que este nuevo taco para telares perfeccionado, ha de resultar de gran utilidad práctica de modo que su solicitante se hace merecedor al privilegio de exclusividad que el presente Modelo supone, produciendo además un efecto nuevo al conseguir con su utilización una considerable economía de material y una gran mejora económica.

25

Consiste esencialmente el nuevo taco para telares perfeccionado que se reivindica, en disponer en los teladros en los cuales trabajan las guías, unos casquillos de material plástico antifricción de gran dureza.

30

Para que la idea general anteriormente expuesta pueda ser más fácilmente comprendida en la descripción que sigue nos vamos a referir a la lámina de dibujo que se acompaña que nos muestra un caso de realización práctica del nuevo taco para telares perfeccionado, naturalmente que tratándose de un ejemplo aclaratorio el dibujo en cuestión deberá interpretarse en su más amplio sentido y sin carácter limitativo alguno.

35

40

En el referido dibujo se representa una vista en planta del nuevo taco perfeccionado, aplicado a un tipo de taco cajón, indicándose por -1- el taco cajón, por -2- la guía, por -3- las aberturas para sujetar los tiratacos, y por -4- las guías agujas en las cuales se ha



acoplado mediante rosca los casquillos antifricción -5-.

45

Con esta realización, sencilla pero altamente práctica, se logra entre otras la ventaja primordial de suprimir la lubricación, imprescindible en las guías de agujas de los tacos corrientemente usados, con cuya característica además de conseguir una mayor duración se evita el inconveniente tan frecuente en la industria, de ocasionar manchas en los tejidos.

50

Evitandose asimismo en alto grado la propensión a la rotura de los tacos, en la parte de las guías sujeta a mayor trabajo, consiguiendose una mejora de rendimiento inigualada hasta la fecha en productos similares.

55

Descrita suficientemente la naturaleza y constitución de este nuevo taco perfeccionado, se ha de hacer constar que podrá realizarse en diversidad de formas tamaños y materiales así como que podrán introducirse variaciones secundarias que no alteren la esencialidad de su objeto que se pone de manifiesto con la siguiente

60

N O T A  
= = = =

Los puntos nuevos no conocidos ni practicados en España sobre los cuales se desea recaigan las reivindicaciones del presente Modelo de Utilidad son:

65

1ª.- Taco para telares, perfeccionado, caracterizado porque en los taladros en los cuales trabajan las guías, se disponen unos casquillos de material antifricción y de gran dureza, formando un solo cuerpo con el taco mediante el roscado de los mismos.

70

2ª.- TACO PARA TELARES, PERFECCIONADO, de conformidad en un todo en lo esencial y fines industriales

76831



a lo descrito en la precedente Memoria Descriptiva y gráficamente representado en el adjunto plano para su mejor comprensión.

Esta memoria consta de CUATRO hojas mecanografiadas por una sola cara a doble espacio en 73 líneas.

Madrid, 3 Noviembre 1959

Por autorización del interesado.

JOSE LOPEZ  
P. P.

D. F<sup>co</sup> Barbará Ruga

Hoja única



76831

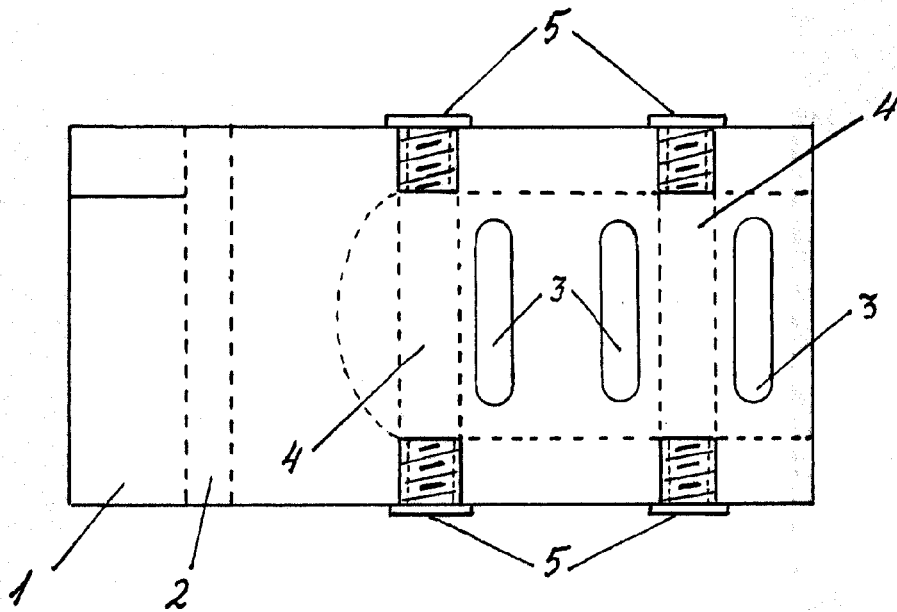

*Escala variable  
Madrid Noviembre 1959*

JOSE LOPEZ  
P. P.