

76754

76754



Memoria Descriptiva

---

Correspondiente a un MODELO DE UTILIDAD que por un periodo de veinte años, para toda España, se solicita a favor de

D. Enrique PLAZAOLA MARTINEZ DE CESTAFE

de nacionalidad española, con domicilio en Vitoria, Avenida de Sancho el Sabio nº 15, para

"UN EMBALAJE RETORNABLE"

---

El presente Modelo de Utilidad tiene por objeto la protección en España de un tipo de embalaje de retorno, que por sus características difiere de los similares utilizados hasta la fecha, siendo su principal característica la de permitir utilizarse cuantas veces sea menester, sin el más mínimo quebranto de su estructura, pues no lleva clavos, tornillos, ni otros elementos análogos que limitan la vida del envase a un periodo de uso determinado, aparte del inconveniente de su transporte una vez vacío, ya que ocupan el mismo volumen que con la carga o contenido.

76754 314



Para una mayor claridad pasamos a describir el modelo de utilidad, haciendo referencia al plano que unido a la presente memoria se acompaña.

15            Está constituido por un bastidor rectangular, al cual  
van articulados por medio de bisagras los testeros y laterales,  
lo que permite puedan abatirse sobre el bastidor cuando el envase  
está vacío. Los testeros llevan acoplado un cierre tipo cangrejo  
coincidente con la tapa, que es independiente del conjunto. El bas-  
tidor lleva igualmente en la parte correspondiente a los testeros  
20 un enganche para el cierre con la tapa, cuando el envase esta ple-  
gado, es decir vacío.

La Figura 1ª. representa la caja completamente cerrada  
dispuesta para transportar la mercancía que contiene en su inte-  
rior. Se halla completamente cerrada, con cierres tipo cangrejo que  
25 pueden precintarse con hilo de acero y un plomo aplastado.

La Figura 2ª. representa a la caja a medio cerrar o prime-  
ra fase de su pliegue, y sin tapa

La Figura 3ª representa a la caja en otra fase más avan-  
zada de su pliegue, con dos laterales abatidos.

30            La Figura 4ª representa a la caja completamente plegada  
y precintada, dispuesta para el retorno a su punto de origen, apre-  
ciándose como antes se indicaba, que su volumen con respecto a la  
posición normal, o sea de uso, es notablemente inferior proporcio-  
nando así una facilidad en su transporte de retorno y una economía.

35            Lo expuesto puede ser objeto de modificaciones de detalle  
siempre que las mismas no alteren ni cambien de un modo esencial  
la naturaleza del modelo de utilidad. Podrá variar la clase de ma-  
teriales a emplear, tamaños y formas, tipo de cierre y coloridos.

-----  
N O T A  
-----

.../..

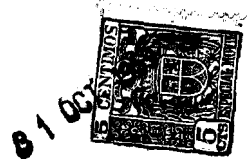

40

Descrito que queda el Modelo de Utilidad, se considera que su objeto debe de recaer sobre las siguientes

REIVINDICACIONES

76754

45

Primera: UN EMBALAJE RETORNABLE caracterizado por constituirlo un bastidor rectangular, al cual van articulados los planos que forman los testeros y laterales, lo que permite puedan abatirse sobre el bastidor cuando el envase está vacío,

50

Segunda: UN EMBALAJE RETORNABLE caracterizado por la reivindicación primera y por que independientemente del conjunto descrito, lleva la tapa, provista de cierres articulados, ajustable en las dos posiciones del embalaje, o sea con los testeros y laterales alzados, o abatidos.

55

Tercera: UN EMBALAJE RETORNABLE caracterizado por las reivindicaciones anteriores y porque tanto en el bastidor como en los testeros, van dispuestos elementos de cierre coincidentes con los de la tapa, para facilitar el cierre perfecto del embalaje en las dos posiciones a que se hace referencia en reivindicación anterior.

Cuarta: UN EMBALAJE RETORNABLE.

Tal y como queda descrito en la presente memoria que consta de tres hojas mecanografiadas, escritas por una sola cara y del plano que unido a la misma se acompaña.

Madrid a 29 de Octubre de 1959

Juan del Valle

P.P.

A large, stylized handwritten signature in black ink, which appears to read 'Juan del Valle', written over the typed name and 'P.P.'.

Enrique Plazaola

Fig. 1

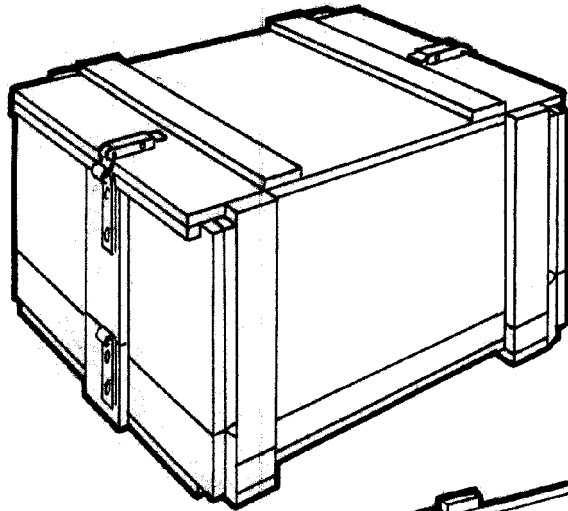

75754

Fig. 2

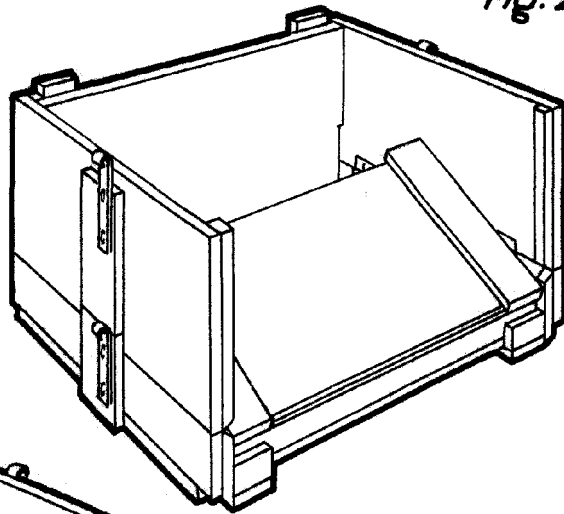

Fig. 3

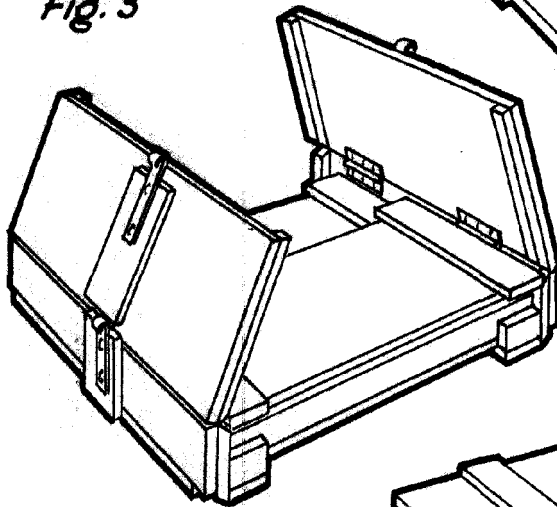
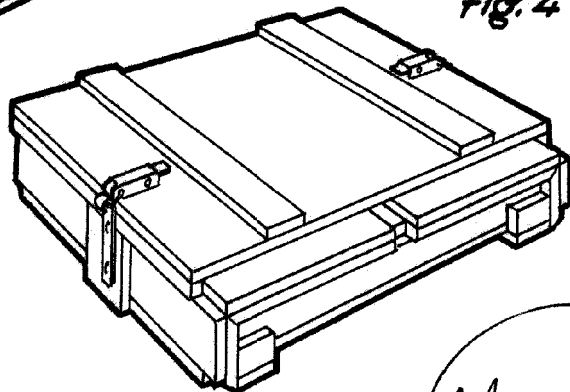

Fig. 4



Escala variable

Madrid 29 Octubre 1958

JUAN DE VASCO  
E.E.