





15 en el plástico la correspondiente rosca hembra que los  
acaja. Y como esto, al menos en la industria de la jugue-  
teria es prohibitivo, por los elevados costes y consumo  
de mano de obra en que se incurre, necesariamente se ha-  
ce obligatorio el empleo de otros medios de unión menos  
perfectos y apropiados, sobre todo para obtener la pro-  
piedad de que los artículos sean de rápido montaje y si  
se desea, fácilmente desmontables.

20 El nuevo tornillo a que nos estamos refiriendo -  
ofrece la particularidad de que sus filetes de rosca, aun-  
que adoptan forma helicoidal, tienen un amplio paso, a  
modo de solenoide alrededor de la espiga, dándole a dicha  
espiga o vástago del tornillo el aspecto y forma de una  
columna salomónica, cuyas espiras tienen una sección apro-  
ximada a la de un triángulo isósceles apoyado en el cuer-  
25 po de la espiga por su lado mayor. En este tornillo, las  
espiras que lo integran finalizan antes de llegar a la -  
punta, en la cual hay una estrecha zona cilíndrica lisa  
y a continuación una punta trococónica también lisa.

30 Debido a que las espiras ofrecen una oblicuidad  
poco inclinada y de larga pendiente en relación con el  
eje teórico central de la espiga del tornillo, la especie  
de columna salomónica que se forma y la sección de las  
espiras, este nuevo tornillo puede alojarse en un orificio  
35 liso y sin espiras helicoidales de rosca, con tal de que  
el tornillo entre ajustado en dicho orificio y con el lo-  
mo de las espiras rozando las paredes lisas del orificio.

40 Para facilitar la comprensión de las caracterís-  
ticas generales expuestas en los precedentes párrafos, se  
acompaña una lámina de dibujos en la que se representa -



un caso de realización práctica de uno de estos tornillos, el cual debe interpretarse ampliamente y sin carácter restrictivo alguno, dada su condición de mero ejemplo.

45 En los referidos dibujos sus figuras representan como sigue:

Fig. 1 - vista en alzado del tornillo.

Fig. 2 - alzado del tornillo aplicado a un saliente tubular de cualquier objeto.

50 Fig. 3 - sección vertical por A-B, de la figura 2.

Fig. 4 - detalle en sección, muy aumentada, de una porción de cuerpo de la espiga y de varias espiras.

55 Las diversas partes del ejemplo de los dibujos, se señalan en ellos con las siguientes acotaciones numéricas: -1- es la cabeza, que puede adoptar la forma que aparece en el dibujo, de cabeza ranurada, o la de forma exagonal u octogonal, siendo -2- las espiras que, como puede apreciarse, tienen un amplio paso y están orientadas con gran oblicuidad, teniendo su sección forma de -  
60 triangulo isósceles con su lado mayor por base de unión al cuerpo -3- de la espiga (fig. 4). En esta espiga se señala con -4- una zona lisa en el extremo y con -5- la punta troncocónica.

65 En las figuras 2 y 3 se representa el tornillo alojado en un apéndice tubular -6- de plástico, que emerge de cualquier objeto, pero esto no quiere decir que el tornillo haya de emplearse siempre en estos apéndices tubulares ya que es aplicable en cualquier orificio. Tanto  
70 si se aplica a dichos tubos -6-, como en el cuerpo de un



75

80

85

90

95

objeto, el orificio -7- no precisa que tenga practicadas espiras de rosca hembra, puesto que, según ya se ha dicho, basta que el lomo de las espiras o filetes de rosca -2- entre ajustado en las superficies internas, para que la forma helicoidal de las espiras favorezca la penetración del tornillo, por simple roce de las espiras con las superficies internas lisas del orificio, deslizamiento que lo mismo sirve para hacer penetrar el tornillo, que para extraerlo, operaciones estas que se efectúan bastante rápidamente, por la forma salomónica de la espiga y sus espiras. Además de esto las zonas lisas -4- y -5- facilitan también la penetración.

Finalmente conviene consignar la posibilidad de que el tornillo descrito se fabrique en variedad de tamaños, materiales y con distinto tipo de cabezas, siempre que no se altere lo esencial, que se expone en la siguiente

N O T A  
=====

Los puntos no conocidos ni practicados en España, que se presentan para su reivindicación en este Modelo de Utilidad, son:

1º.- Nuevo tornillo, caracterizado porque los filetes de amplio paso están dispuestos con una oblicuidad poco inclinada y de larga pendiente, en relación con el eje teórico de la espiga, a modo de solenoide alrededor de dicha espiga dándole una forma de columna salomónica, teniendo sus espiras sección de triángulo isósceles en el cual el lado mayor se apoya en el cuerpo de la espiga, cuyas espiras finalizan en una zona cilíndrica lisa que



100 junto con la punta troncocónica favorecen la penetración,  
de tal modo que debido a la forma y disposición mencio-  
nada de los diletos de rosca, el tornillo resulta ajusta-  
ble en orificios de cuerpos de plástico y similares, des-  
provistos de filetes de rosca hembra, con tal de que los  
105 lomos de las espiras rocen las paredes internas del ori-  
ficio de ajuste y penetren a presión. Y

2º.- "NUEVO TORNILLO", de conformidad en un todo  
en lo esencial y fines industriales a lo descrito en la  
precedente Memoria Descriptiva y gráficamente representa  
110 do en los adjuntos planos para su mejor comprensión.

Esta Memoria consta de CINCO hojas escritas o me-  
canografiadas por una sola cara a doble espacio en 110  
líneas.

Valencia, 27 de Octubre de 1959

Por autorización de la interesada

JOSE LOPEZ  
P.P.





Fig. 1

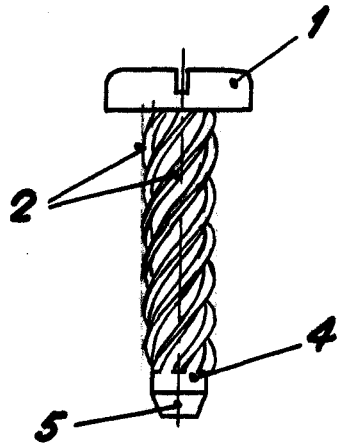
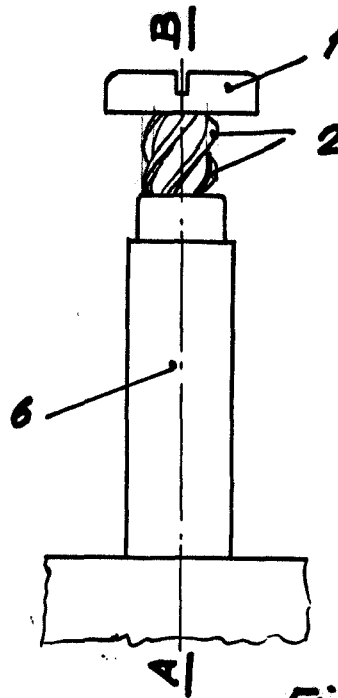
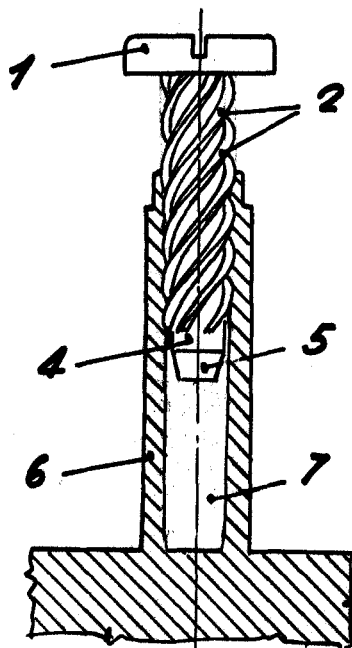

Fig. 2



76739

Fig. 3



Sección A-B

Fig. 4

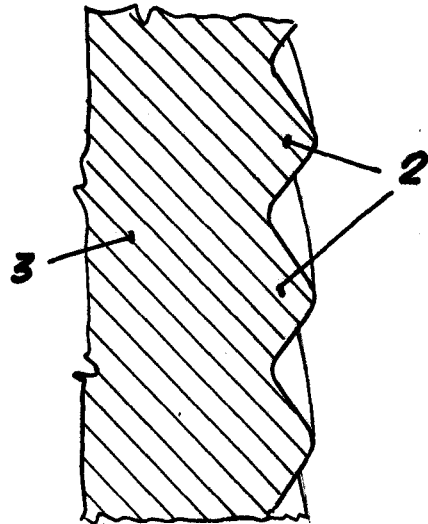

ESCALA VARIABLE  
VALENCIA, 24 OCT. 1959

P.A.  
JOSE LOPEZ  
P.P.