

76712

25 NOV. 1959



24. 1959

76712

MEMORIA DESCRIPTIVA

para solicitar

MODELO DE UTILIDAD

EN ESPAÑA

por VEINTE años

por el Sr. **METAL CONTAINERS LIMITED**, entidad británica, establecida en Seymour House, 17, Waterloo Place, Pall Mall, Londres, Inglaterra, por:

CADUCADO

"UN CUELLO ROSCADO PARA UN RECIPIENTE"

El presente invento se refiere a cuellos roscados para recipientes y concierne más particularmente a cuellos roscados para recipientes de metal tales como latas, botes, bidones y similares, aunque no está limitado a los mismos.

5

Un objeto del invento es proporcionar una construcción mejorada de un cuello para un recipiente destinado a tener aplicado sobre el mismo un tapón roscado, y otro objeto del invento es proporcionar un cierre mejorado para el mismo.

El invento puede emplearse ventajosamente para recipientes

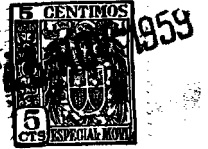

que han de ser cerrados por un tapón roscado normal; sin embargo, la construcción de cuellos roscados según el invento es particularmente adecuada para su empleo con lo que es conocido como una obturación a prueba de ingerencias, es decir en el que se proporciona una obturación que retiene el cierre sobre el cuello roscado y que tiene que ser rota antes de que pueda quitarse el tapón. La obturación puede estar formada por un miembro separado, o puede estar constituida por una parte integral con el miembro de cierre tal como un tapón roscado por si mismo.

Según el invento el cuello roscado comprende un miembro tubular que tiene una rosca externa sobre al menos parte de su longitud y que está destinado a ser asegurado en una extremidad a una parte de pared del recipiente que rodea un orificio del recipiente, estando provisto dicho miembro tubular de un saliente externo, que se extiende lateralmente hacia fuera, entre la parte roscada y dicha extremidad destinada a ser asegurada a dicho recipiente.

El citado saliente puede estar constituido por un collar, un hombro, una pestaña lateral, un talón, un escalón o similar destinado a proveer un apoyo a tope para una parte vuelta hacia dentro que forma la obturación a prueba de ingerencias.

Para cerrar el recipiente puede aplicarse un tapón roscado normal al cuello roscado; sin embargo, la construcción según el invento se presta admirablemente a la aplicación de un tapón roscado que tenga una falda que se extienda alrededor y más allá del saliente externo. La prolongación de la citada falda puede tener perforaciones o dientes, o una parte debilitada similar o línea de debilitamiento, formados entre su parte roscada y su borde libre. Cuando se desea precintar el tapón roscado sobre el cuello roscado, por ejemplo después de llenar el recipiente,



la parte extendida de la falda puede ser vuelta o hecha girar bajo el saliente externo del cuello roscado por debajo de la parte roscada del mismo. Cuando el tapón es desatornillado se quiebra la parte debilitada dejando parte de la falda extendida en torno al cuello roscado dando así una indicación positiva de que el cierre ha sido abierto u objeto de ingerencia.

Según una característica adicional del invento el miembro de cuello tubular puede ser de paredes dobles, comprendiendo la pared tubular interna dicha extremidad destinada a ser asegurada a la parte de pared del recipiente, y estando formado el miembro tubular externo con dicha parte roscada y dicho saliente, estando las dos paredes conectadas entre sí en una extremidad por medio de una pestaña de la pared tubular interna, que se extiende hacia fuera. Entre otras ventajas, la formación del cuello de la manera descrita permite un pico de vertido uniforme sin obtenerse roscas en su pared. Además, en esta construcción de cuello roscado el saliente externo puede estar formado por el borde inferior del miembro tubular externo.

Anteriormente, los cuellos para recipientes metálicos han sido soldados en la mayoría de los casos a la parte de pared del recipiente que rodea al orificio en el mismo. Sin embargo, con ciertos tipos de recipientes metálicos se prefiere la unión del cuello por una operación de costura. Aunque la construcción descrita en el párrafo anterior permitirá que, bajo ciertas condiciones, sea usada una junta de costura, particularmente una junta de costura doble, en muchos otros casos se encuentran dificultades al usar dicha junta. Por lo tanto, además según una característica adicional del invento la parte del cuello roscado que ha de ser asegurada a la parte de pared del recipiente puede extenderse radialmente hacia fuera más allá de la circunfe-



5 rencia del miembro tubular, de la rosca sobre el mismo y del saliente externo del mismo. De este modo puede hacerse y/o acabarse la costura por medio de herramientas corrientes de yunque superior e inferior sin que sea necesaria la aplicación de herramientas divididas u otros miembros.

 El invento proporciona también una combinación de cuello roscado de la construcción descrita con un tapón roscado adaptado al mismo, y que preferentemente incorpora una obturación a prueba de intrusión.

10 A fin de que el invento pueda ser fácilmente comprendido y llevado a la práctica será ahora descrito en más detalle con referencia a los dibujos adjuntos que muestran algunas realizaciones preferidas del invento.

 En estos dibujos:

15 La figura 1 es una sección axial de una realización del invento.

 La figura 2 es una vista similar a la figura 1 pero que muestra una construcción alternativa, y

20 La figura 3 es una sección axial de otra realización del invento.

 Haciendo referencia a la figura 1, el cuello roscado según el invento comprende un miembro tubular 11 que tiene roscas externas 12 sobre al menos parte de su longitud. En esto que en esta realización el miembro tubular está hecho de material laminar, tal como, por ejemplo, hoja de lata, el cuello roscado posee también roscas internas pero puesto que sólo es necesario que el cuello roscado esté destinado a cooperar con un tapón roscado es innecesaria la rosca interna, y de hecho, la pared de la superficie interna del cuello podía ser lisa y cilíndrica.

30 La extremidad inferior 13 del cuello roscado está destina-



da a ser asegurada a una parte 14 de la pared del recipiente que rodea un orificio 15 del recipiente. A este fin está provista de una pestaña 16, que se extiende en sustancia radialmente, que está conectada a la parte 14 de la pared del recipiente por medio de una costura doble 17, del modo que será descrito en lo que sigue.

Entre la parte roscada 12 y la extremidad 13 el cuello roscado está formado con un saliente externo, que se extiende hacia fuera lateralmente, en este caso en forma de una pestaña lateral 18 que mira hacia abajo.

El recipiente puede ser cerrado por medio de cualquier tipo normal de tapón roscado; sin embargo, la construcción de cuello roscado según el invento es particularmente adecuada para su empleo con una obturación a prueba de intrusiones, mas particularmente un tapón roscado a prueba de intrusiones.

El tapón roscado aplicado al cuello roscado como se muestra en la figura 1 comprende una parte roscada 19 y una parte cilíndrica de falda 20 que se extiende por debajo del saliente externo o pestaña lateral 18. La parte de falda 20 está formada con una parte debilitada, en la realización mostrada en el dibujo en forma de una línea de debilitamiento 21 entre su parte roscada 19 y su borde libre.

Después de llenar el recipiente se aplica el tapón roscado al cuello roscado; las roscas del tapón pueden estar formadas previamente, pero pueden también formarse después de la aplicación del tapón al cuello roscado, por ejemplo por medio de una operación de giro, laminación o de prensado. Evidentemente, la parte de falda 20 se extiende como un cilindro recto.

Cuando se ha aplicado el tapón al cuello roscado y se ha

76712



5 atomillado a fondo, el borde marginal inferior 22 de la parte de falda es vuelto hacia dentro alrededor y por debajo de la pestaña lateral 18 como se muestra en los dibujos. Esto puede lograrse por medio de cualquier operación corriente, tal como una operación de giro, de laminado o de presión.

10 Cuando se desatornilla el tapón, la línea de debilitamiento 21 se rompe o fractura dejando a la parte inferior 20 de la falda, que en este caso particular tiene una sección transversal en forma de Z, sobre el cuello dando así una indicación positiva, visible y en la mayoría de los casos también audible, de la apertura o ingerencia con el cierre.

15 La línea de debilitamiento 21 está formada en una parte de talón 23 que se extiende radialmente hacia fuera, y con preferencia, en el lado inferior del mismo, de modo que después que ha sido desatornillado el tapón no posee un borde cortante agudo sin protección, puesto que el borde a lo largo del cual se rompió el tapón está vuelto hacia dentro.

20 En las construcciones corrientes los cuellos de este tipo han sido en la mayoría de los casos soldados a la pared del recipiente; muchos usuarios de tales recipientes, sin embargo, - prefieren que el cuello sea unido al propio recipiente por medio de una operación de costura, como se muestra por ejemplo en la realización según la figura 1. La costura doble 17 puede ser formada proveyendo a la pestaña 16 de un borde vuelto hacia arriba que tiene una sección transversal en forma de U, y formando el 25 borde marginal del material 14 de la pared que rodea al orificio 15 con un borde formado correspondientemente que tiene una sección transversal en forma de una U invertida. El cuello se introduce dentro del orificio del recipiente desde el interior del 30 recipiente hacia fuera, y las partes en forma de U que se aplican



70712

25

entre sí son plegadas, aplastadas y cerradas entre sí por una operación de prensado o laminado u otra operación adecuada para cerrar la costura como se muestra en el dibujo.

5 Según una característica adicional del presente invento la parte del cuello que ha de ser asegurada a la parte de pared del recipiente, es decir, el aro o borde marginal de la pestaña 16 que va a ser unido al borde marginal del material 14 de la pared, se extiende radialmente hacia fuera más allá de la circunferencia del miembro tubular 11, de las roscas externas 12 sobre el mismo y del saliente externo o pestaña lateral 18 del mismo. De este modo puede hacerse y/o acabarse la costura 17 por medio de herramientas corrientes, por ejemplo herramientas de yunque superior e inferior, axialmente movibles, sin que sea necesario el empleo de herramientas divididas o miembro similares.

10 La construcción alternativa mostrada en la figura 2 corresponde sustancialmente a la de la figura 1, siendo la diferencia principal que el saliente externo, que se extiende lateralmente hacia fuera, tiene aquí la forma de un talón 18^a que se extiende en sustancia radialmente. El tapón roscado tiene una parte de falda 20 que acaba en una pestaña 23^a, que se extiende radialmente, cuya parte periférica 22^a está vuelta hacia abajo y hacia dentro por encima y por debajo del talón circunferencial 18^a del cuello proporcionando de este modo la obturación a prueba de intrusión en cooperación con el lado inferior del talón 18^a.
15 En esta realización la línea de debilitamiento está formada por una pluralidad de orificios 21 en el lado superior del talón o parte inferior de sección en canal 22^a, 23^a del tapón roscado. Cuando se desatornilla el tapón se rompe esta parte y permanece sobre el talón 18^a dando de este modo una indicación clara, particularmente audible (si el cuello roscado y el tapón roscados
20
25
30



están hechos de chapa metálica) de que el cierre del recipiente ha sido tocado indebidamente o abierto.

5 En este caso, el tapón roscado queda con un borde roto que se extiende hacia fuera, pero puede eliminarse o al menos reducirse grandemente el peligro provocado por el mismo construyendo el tapón de un material blando tal como aluminio en vez de hoja de lata, por ejemplo.

10 De nuevo aquí, la parte de cuello que ha de ser asegurada a la parte de pared del recipiente por medio de la costura 17 sale radialmente hacia fuera a una posición mucho más allá de la circunferencia del miembro tubular 11, de las roscas 12 en el mismo y del talón 18^a del mismo.

15 En la realización mostrada en la figura 3 el cuello es de dos paredes y comprende una pared tubular externa 11^a formada con las roscas externas 12 y una pared tubular interna 11^b que tiene la extremidad 13 destinada a ser asegurada a la parte 14 de la pared del recipiente que rodea el orificio 15; las dos paredes están conectadas entre sí por medio de una pestaña 24, que se extiende hacia fuera, de la pared tubular interna, o de 20 una pestaña, que se extiende hacia dentro, de la pared tubular externa.

También aquí, la unión del cuello al recipiente se efectúa por medio de una doble costura 17 que se extiende mas allá de la circunferencia del miembro de pared tubular externo 11^a 25 permitiendo así que se forme o complete la costura con la ayuda de una simple operación de prensado, hacia arriba y hacia abajo, sin que se requiera el empleo de ningún miembro de herramienta dividida.

30 El saliente externo que ha de actuar como apoyo a tope para el borde vuelto hacia dentro del tapón a prueba de ingeren-

78712



cia en esta realización, tiene la forma de un borde 18^b que constituye la terminación inferior de la pared tubular externa 11^a.

5 La pared tubular interna 11^b en su extremidad libre tiene un ensanchamiento 24 hacia fuera para facilitar el vertido del contenido al salir del recipiente.

Pueden hacerse varias modificaciones alternativas y adiciones sin salirse del alcance del invento como se define en las reivindicaciones adjuntas.

10

- N O T A -

Los puntos que como característica de novedad se presentan en España para que sean objeto de este Modelo de Utilidad por VEINTE años, son los siguientes:

15 1º.- Un cuello roscado para un recipiente, que comprende un miembro tubular que tiene roscas externas sobre al menos parte de su longitud y destinado a ser asegurado en una extremidad a una parte de pared del recipiente que rodea un orificio del recipiente caracterizado por la provision de un saliente externo, que se extiende lateralmente hacia fuera, entre la parte roscada de dicho cuello y dicho extremo destinado a ser asegurado al citado recipiente.

20 2º.- Un cuello roscado según se reivindica en el punto 1, caracterizado porque dicho miembro tubular es de paredes dobles, comprendiendo la pared tubular interna la citada extremidad destinada a ser asegurada a la parte de pared del recipiente, y estando la pared tubular externa formada con dicha parte roscada y con dicho saliente, estando las dos paredes conectadas
25
30 entre si en su extremidad por medio de una pestañia, que se ex-

76712



tiende hacia fuera, de la pared tubular interna.

3^a.- Un cuello roscado según se reivindica en el punto 2, caracterizado porque dicha pared tubular tiene un ensanchamiento hacia fuera en su extremidad libre.

5 4^a.- Un cuello roscado según se reivindica en cualquiera de los puntos precedentes caracterizado porque la parte del cuello que ha de ser asegurada a la parte de pared del recipiente se extiende radialmente más allá de la circunferencia del miembro tubular, de las roscas sobre el mismo, y del saliente del mismo.
10

5^a.- La combinación de un cuello roscado según se reivindica en cualquiera de los puntos precedentes con un tapón roscado que tenga una falda que se extienda por debajo y por detrás de dicho saliente del cuello roscado.

15 6^a.- La combinación según se reivindica en el punto 5, caracterizada porque la falda del tapón está formada con una parte debilitada entre su parte roscada y su borde libre.

7^a.- Un cuello roscado para un recipiente.

20 Tal y como se ha descrito en la Memoria que antecede, representado en el dibujo que se acompaña y con los fines que se han especificado.

Esta Memoria consta de diez hojas escritas a máquina por una sola cara.

Madrid, 25 NOV. 1959

P.A.A.

Alberto de Elzaburu
Por Poderes

AVS

76712

I/I

76712 25



FIG. 1

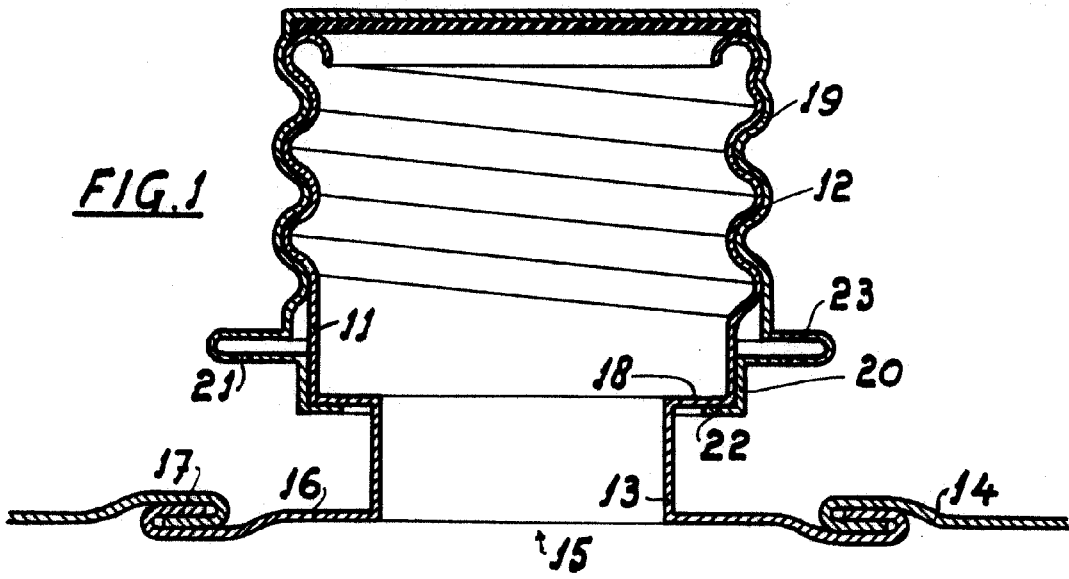

FIG. 2

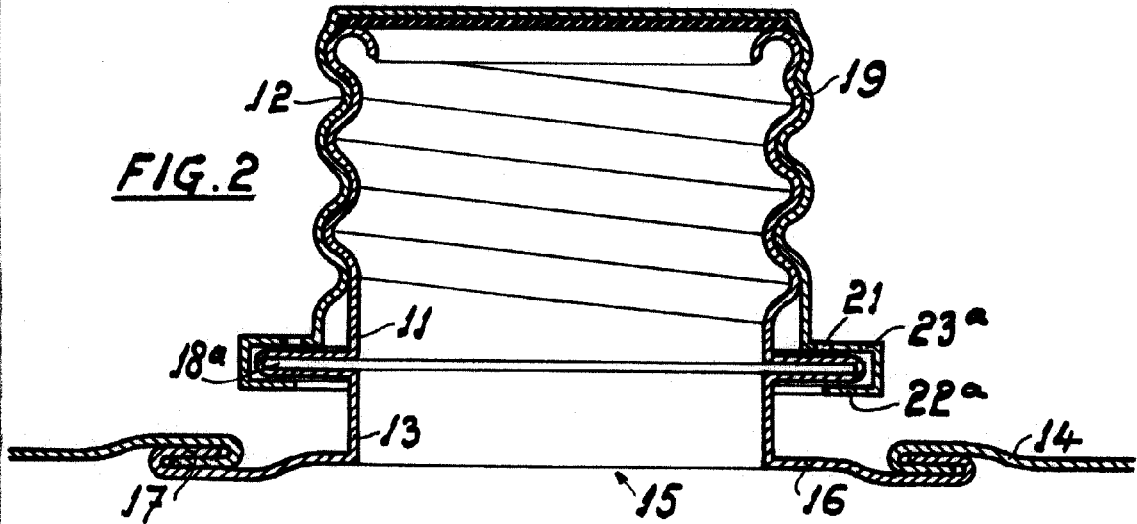
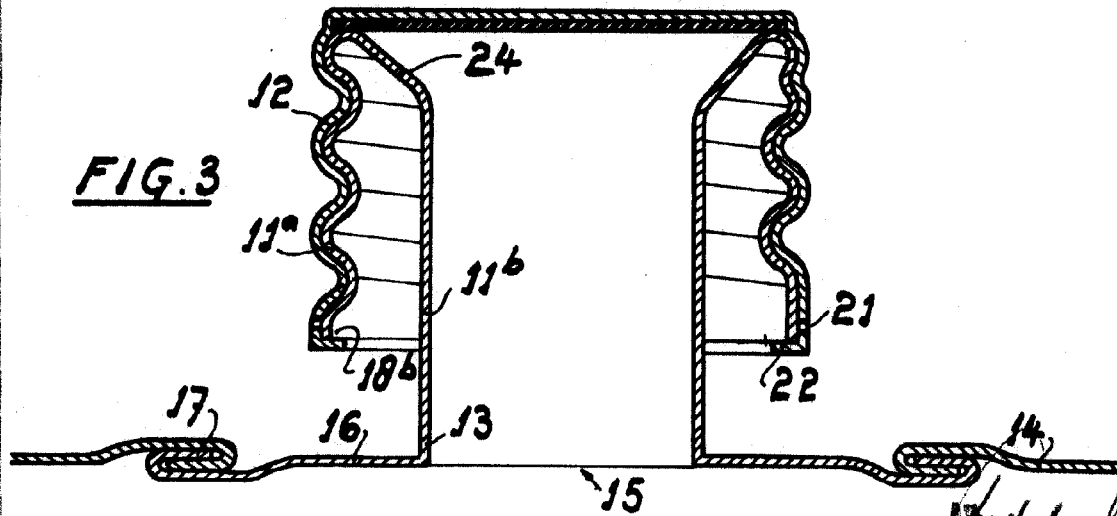

FIG. 3



Handwritten signature or mark.