



2900

MODELO UTILIDAD

76686

MEMORIA DESCRIPTIVA  
sobre:  
" DISPOSITIVO DE CIERRE AUTOMATICO "

Solicitante: Don JULIO LOZANO CHAVES, de nacionalidad española, residente en Madrid, Colon, 3.

La presente memoria se refiere a un dispositivo de cierre, de tipo de candado, en el que el proceso de apertura se realiza mediante la introducción de una moneda o una ficha preparada simplemente por una perforación central, y que al ser introducida en la recámara, actúa sobre el mecanismo de apertura que automáticamente y por la acción de un muelle comprimido, se abre totalmente, y con la particularidad de que en este proceso de apertura, se acciona también automáticamente un contador indicador del número de veces que se ha empleado el mecanismo de referencia.

La esencialidad de la invención, radica en el desli-

76686

29



15 zamiento de un pivote central sobre el que se cala la ficha  
o chapa adecuada de un diametro y grueso establecido para el  
aparato y que incluso puede estar dotada de ranuras en sus su-  
perficies con el objeto de llegar a la consecuencia de una ma-  
20 de lo cual, al ser empujado este pivote para la introducción  
de la ficha correspondiente en el cajetín, engarza en forma  
análoga la garganta superior en otra ranura superior, lo que  
ocasiona que la ficha que ya ha penetrado, pueda caer libre-  
mente al almacén en el que se deposita hasta posterior empleo.

25 Naturalmente, la introducción total de la ficha en el  
cajetin correspondiente, se efectúa a través de una ranura  
de las dimensiones adecuadas para dar paso solamente a la  
ficha precisa construida con este solo objeto, ocasionando  
esta operación y solamente hasta la caída libre de la mis-  
30 ma, un empuje en un trinquete que libera un talón del brazo  
del elemento exterior de cierre, el cual, al ser empujado  
para volverlo a su posición de cerrado, se retiene por la  
acción del trinquete anteriormente mencionado.

35 Para la mejor comprensión de cuanto antecede, se acom-  
paña una hoja de planos en los que se representa esquemática-  
mente el dispositivo de cierre automático que a continuación  
y con referencia a los mismos dibujos, se describe detalla-  
damente.

40 En la figura primera, se representa un corte que per-  
mite apreciar en planta, los mecanismos que lo componen.

La figura segunda, ilustra, en alzado y seccionado, el  
mismo mecanismo.



45 En la figura tercera se representa una realización práctica a título de ejemplo no limitativo, ya que la forma exterior será variable de acuerdo con el uso a que se destine el aparato.

50 Según queda representado, -1- es el pivote provisto de la doble garganta y que sobresale de -2-, tapa del almacén o depósito, por quedar la garganta inferior encajada en la ranura -3- de que está provista y precisamente según el eje longitudinal del alojamiento central que coincide, en la planta, con la ranura -3'- de la tapa superior -4- del cajetín que cubre a la ficha -5- en el momento en que se ha accionado con la mano del usuario para lograr la introducción por la ranura -6-, después de lo cual, la ficha cae libremente por el espacio -7-, pero habiendo actuado antes contra la palanca -8- articulada en -9-, haciendo vencer la resistencia que opone a este movimiento el muelle laminar -10-, consiguiéndose con esto que el gatillo -11- libere la entalladura practicada en el brazo -12- que es el que en definitiva actúa como elemento de cierre, y que en este momento por la acción del muelle comprimido -13-, se impulsa al exterior hasta que el brazo opuesto queda libre, en cuyo momento el cierre queda liberado.

65 Cada uno de los movimientos de apertura del brazo -12-, ocasiona un movimiento en el sistema de contador -14-, con lo que es posible en cualquier momento establecer la verificación de las aperturas realizadas, quedando este mecanismo, así como el almacén -7-, cerrados por una portezuela -15- que asegura la retención de las fichas usadas hasta el momento de posterior apertura para su ulterior empleo.

70

Descrita suficientemente la naturaleza y objeto del

76686

2900



75

modelo de utilidad que se solicita y en el que podrán ser variables aquellos detalles accesorios o secundarios que no alteren, cambien o modifiquen la esencialidad propuesta, se hace constar que el privilegio de concesión por veinte años deberá recaer sobre "DISPOSITIVO DE CIERRE AUTOMATICO" de acuerdo con las siguientes:

REIVINDICACIONES

80

1ª.- Dispositivo de cierre automático, esencialmente caracterizado la disposición de su superficie superior en dos planos paralelos cada uno de los cuales dispone de una ranura longitudinal que se superpone sobre la correspondiente a la del otro plano, y en las que encajan las gargantas circulares de un pivote cilíndrico talladas a la misma separación que la determinada por la separación de los planos, las cuales quedan encajadas en las ranuras, de forma tal que la posición del pivote permanece inalterable en altura durante el desplazamiento lateral del mismo.

85

90

2ª.- Dispositivo de cierre automático, según la reivindicación anterior y caracterizado porque la separación entre los planos paralelos superiores queda cerrada, con la única exclusión de una ventana de forma adecuada para el paso de una ficha redonda horadada en el centro y calada sobre el pivote deslizante, siendo el diámetro y grueso de esta ficha siempre el mismo y preciso para el paso por la ventana, pudiendo ser las superficies de esta ficha ranuradas y con encaje perfecto en unas entalladuras de los bordes de la ventana de paso, a partir de la cual, el plano inferior queda interrumpido para permitir la libre caída de la ficha a un depósito o almacén situado inferiormente.

95

100

3ª.- Dispositivo de cierre automático, según las reivindicaciones anteriores y caracterizado por disponer en el espacio determinado por los dos planos superiores, un resor-

76686



105 te articulado e impulsado por un muelle laminar situado en  
forma tal que la ficha en su recorrido anterior a la libre  
caída, entra en contacto con un apéndice de que dispone el re-  
corte, venciendo en este momento la acción del muelle lami-  
nar y levantando así un talón de retención en muesca de un  
110 brazo deslizante axialmente por efecto de un muelle compri-  
mido, con la particularidad de que exteriormente este bra-  
zo deslizante queda curvado según la rama de un candado y  
constituyendo este brazo el elemento de cierre y retención.

115 4ª.- Dispositivo de cierre automático, según las rei-  
vindicações anteriores y caracterizado porque el brazo  
deslizante que constituye el elemento de cierre accionado  
en cada uno de sus desplazamientos, de apertura, un conta-  
dor colocado convenientemente en el estuche o caja que  
contiene los anteriores mecanismos, y que dispone de una  
120 tapa de cierre del almacén de recepción de las fichas em-  
pleadas, así como del mecanismo del contador.

5ª.- "DISPOSITIVO DE CIERRE AUTOMATICO".

Según queda substancialmente descrito en la presente  
memoria que consta de cinco hojas escritas a máquina por  
una sola cara, acompañada de una hoja de dibujos.

Madrid, 29 octubre 1959.

JULIO LOZANO CHAVES,

P.P.

FRANCISCO GARCIA GARDERIZO

*Ch. S. Lozano*

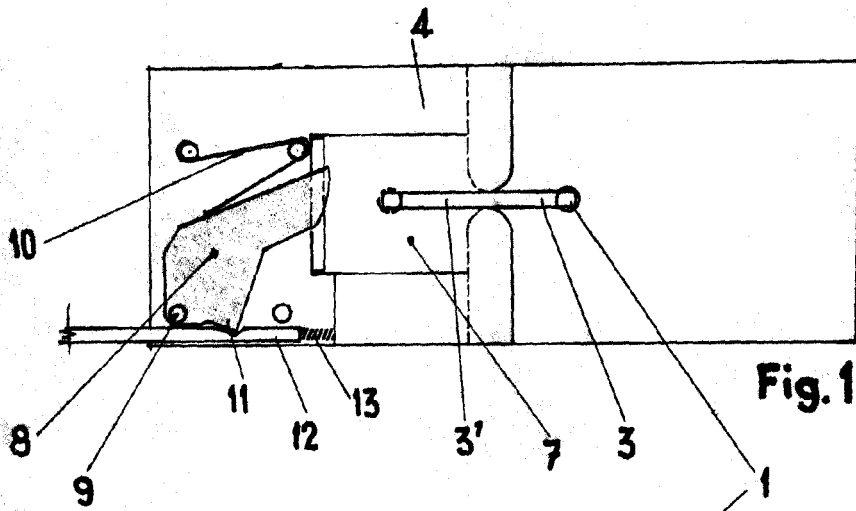

Fig. 1

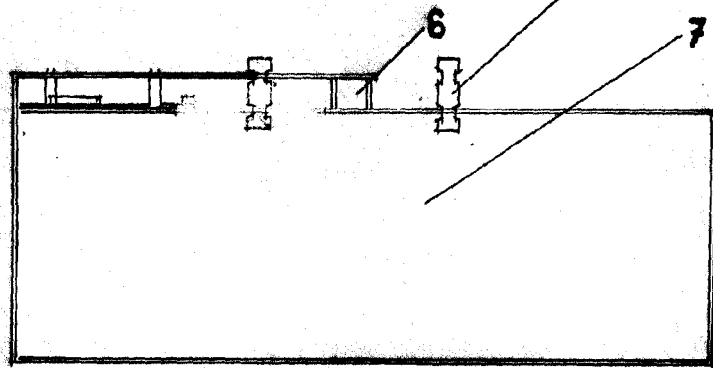

Fig. 2

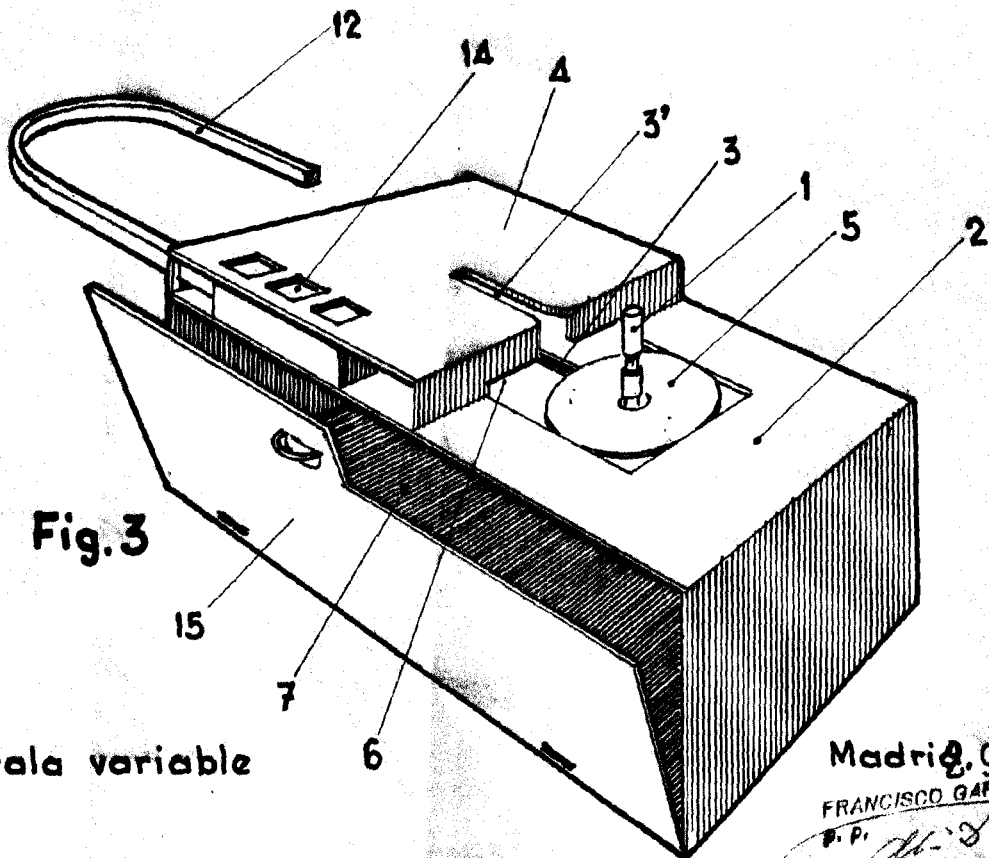

Fig. 3

Escala variable



2900

76686

Madrid, 9 OCT 1959  
 FRANCISCO GARCIA CABRERIZO  
 P. P.

*M. S. Foguera*