



76673

P A T E N T E   D E   M O D E L O   D E   U T I L I D A D

por VEINTE AÑOS

a favor de Don José GIMENEZ Sanchez, de nacionalidad española, domiciliado en Barcelona, calle de Alcolea, número 95, p e r :

"DISPOSICION PERFECCIONADA, APLICABLE, DE MANERA PARTICULAR AL MONTAJE DE ESPEJOS RETROVISORES".

---

M E M O R I A   D E S C R I P T I V A

1            El presente Modelo de Utilidad tiene por objeto una nueva disposición o sistema de solidarización entre piezas, que permite la realización de un cierto juego entre las mismas, con recuperación elástica de la posición primitiva, en cuante cesa la fuerza exterior. Este sistema se  
5            ha estudiado de manera concreta para su aplicación al montaje de los brazos soporte de los espejos retrovisores sobre el zócalo o base, a través del cual se efectua la unión



70673

del conjunto al vehículo correspondiente. En esta aplicación, el referido sistema permitirá que el brazo soporte del espejo retrovisor, oscile sobre el soporte con respecto a su posición inicial, recuperando rápidamente la misma, per la elasticidad del montaje. Gracias a ello, se verán notablemente amortiguados los golpes que pueda recibir o dar el retrovisor, golpes que pueden producirse con evidente frecuencia dado que el retrovisor constituye un elemento que, por su función, debe sobresalir en mayor o menor grado, de la carrocería del vehículo a que se halla solidarizado.

Con el fin de facilitar la descripción de lo que constituye la esencialidad de la disposición que se registra, en lo sucesivo la exposición se referirá al dibujo adjunto, en el que, en corte convencional alzado, se ha representado un ejemplo concreto de realización práctica de la misma. Ni que decir tiene que el referido dibujo se da tan solo a título ilustrativo y aclaratorio, sin que en ningún caso pueda ser tomado con carácter limitativo.

Refiriéndose, pues, al expresado dibujo:

De acuerdo con la disposición que nos ocupa, el brazo soporte 1 del espejo retrovisor, presenta un reborde 2, en su extremidad inferior, a través del cual se apoya sobre la base superior del zócalo 3, que se unirá por cualquier medio adecuado a la carrocería o a un punto o pieza cualesquiera del vehículo de que se trate. De la base o extremidad inferior del brazo soporte 1, sobresalen unos vástagos o tirantes 4, que atraviesan la base superior del zócalo por unos correspondientes orificios 5, de tipo celise o calculados con holgura, que la misma presenta. Estos tirantes atraviesan un



76673

disco o pieza laminar 6 que puede moverse libremente por el interior hueco del zócalo o base 3, rosándose finalmente a sus extremidades unas correspondientes tuercas 7, que retienen al disco 6. La forma y dimensiones de los vástagos 4, orificios 5, reborde 2, disco 6 e interior hueco del zócalo 3, se calculan de manera que, dentro de ciertos límites, permitan la oscilación del brazo 1 sobre el zócalo con respecto a la posición primitiva, de reposo, del conjunto. Para prestar mayor guía a estas oscilaciones, aumentando al propio tiempo la seguridad de fijación del brazo sobre el zócalo, puede proveerse en la parte inferior de aquél un resalte o cuerpo sobresaliente 8, troncopiramidal, dispuesto para encajar en un correspondiente alojamiento practicado en la base 3, calculándose, desde luego, la forma y dimensiones de este encaje para permitir la oscilación del brazo antes referido.

Por último, se dispone un resorte helicoidal 9 que por una extremidad se fija a la parte central del disco 6, y cuya otra extremidad encaja y queda fijada en un correspondiente alojamiento 10, que conforma por su parte interior la base superior del zócalo 3. Este resorte trabaja a compresión y torsión, obligando al disco 6, y por tanto al brazo 1, al que se transmite el movimiento a través de los vástagos 4, a recuperar rápidamente la posición inicial correcta, en cuanto cesa la fuerza exterior que lo ha desplazado de la misma.

Finalmente, es de hacer constar que, según es lógico, en la realización práctica de la nueva disposición que ha quedado descrita, cabrá introducir cuantas variaciones y modificaciones pueda considerarse que revisten carácter



20 OCT

accesorio o circunstancial, relativamente a lo que constituye la esencialidad de la misma.

N O T A

76673

SE REIVINDICA:

5           1 - Disposición perfeccionada, aplicable, de manera particular, al montaje de espejos retrovisores, de acuerdo con la cual, la extremidad inferior del brazo soporte del espejo presenta solidarizados unos vástagos que atraviesan la base superior del zócalo -que por su parte se  
10           fijará por cualquier medio al vehículo de que se trate a través de unos orificios adecuadamente dimensionados, fijándose por su extremidad a un disco que puede moverse por el interior hueco del zócalo, y a cuya zona central se halla solidarizada la extremidad de un resorte  
15           que por su otra extremidad encaja en un correspondiente alojamiento dispuesto en la parte interior de la base superior del zócalo; cuyo resorte actúa a compresión y torsión obligando al conjunto a recuperar la posición inicial en cuanto cesa la fuerza que le ha impulsado a oscilar  
20           sobre el zócalo.

2 - Disposición perfeccionada, aplicable, de manera particular, al montaje de espejos retrovisores.

Consta la presente Memoria Descriptiva de cuatro hojas mecanografiadas, escritas por una sola cara, numeradas del 1 al 4 y con sus líneas numeradas, a su vez, de cinco en cinco y de dibujos, anexos.

Barcelona, 20 octubre 1959.  
P.A.

LEONCIO DEL RÍO CURROS

P. R.  
*Leoncio Del Rio*



20.00

76673

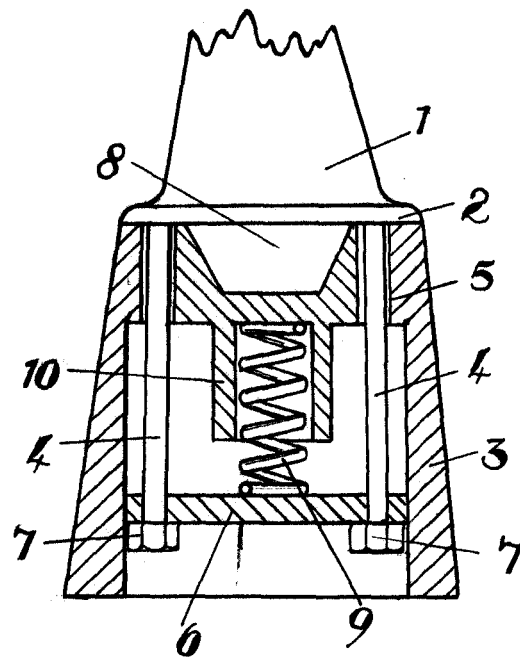

Barcelona, 20 Octubre 1959.

P.A.

*Jose Rio*