

15 OCT.



76608

M O D E L O
D E
U T I L I D A D

a favor de Otto FELTS de la ROCA, de nacionalidad española, residente en Barcelona, calle Provenza, 275, pral., por "DISPOSITIVO PARA LA PRESENTACIÓN DE OBJETOS"

- . -

MEMORIA DESCRIPTIVA

La presente invención se refiere a un dispositivo para la presentación de objetos, particularmente apto para muestrarios, catálogos y fines propagandísticos.

- Muchas veces la presentación de artículos se
5. lleva a cabo mediante fotografías o dibujos representativos, que nunca pueden dar una idea clara y precisa del artículo, ya que se prestan a falsas interpretaciones. Por otra parte, cuando se efectúa la presentación de los artículos u objetos directamente, su acondicionamiento
 10. resulta poco práctico, porque en realidad se carece de

15 OCT.



[76608

un dispositivo adecuado para ello.

Mediante el dispositivo objeto de la invención, se solventan los inconvenientes expuestos, toda vez que es de cómodo manejo, permitiendo exponer los objetos sin afectar a su visibilidad y resulta de fabricación económica.

5. El dispositivo en cuestión está constituido esencialmente por una lámina de material y dimensiones apropiadas, dotada de unos orificios, a través de los cuales está enchufada, por la cara posterior, una pieza dotada en su extremo trasero de un ensanchamiento de contorno mayor que la abertura, mientras el extremo anterior está provisto de dos apéndices elásticos vueltos uno hacia el otro, sobresalientes por la cara delantera y que cierran un contorno de anchura apropiada, el cual abraza una zona del objeto. Los extremos libres de los apéndices en cuestión son redondeados a fin de facilitar la entrada del objeto, que se efectúa a presión.

10. Para la mejor comprensión de cuanto queda descrito en la presente memoria, se acompaña un dibujo en el que tan sólo a título de ejemplo, se representa un caso práctico de realización del objeto de la invención.

15. En dicho dibujo, la figura 1 es una vista en perspectiva del dispositivo en posición de uso; y la figura 2 corresponde a una vista, asimismo en perspectiva, de su despiece.

20. El dispositivo descrito está constituido en el aludido dibujo por una lámina -1-, dotada de unos

25.

70008

15 OCT.



- orificios -2-, de forma alargada, en los cuales está enchufada, por la cara posterior, una pieza plana -3- dotada en su extremo trasero de unas aletas sobresalientes -4- de sus bordes que actúan de tope e impiden el paso total de la citada pieza -3-. El extremo anterior de la repetida pieza -3- está provisto en su extremo delantero de dos apéndices elásticos -5-, que sobresalen de la abertura -2-, vueltos el uno hacia el otro, abarcando un contorno de anchura de forma apropiada, abierto sólo por la pequeña separación existente entre los extremos libres de dichos apéndices -5-, los cuales son redondeados. En el presente caso dicho contorno es circular y puede recibir el cuello de un pequeño frasco -6- que contenga, por ejemplo, una muestra de perfume.
5. Como se comprende fácilmente los apéndices elásticos -5- rodean una zona del cuerpo a presentar, el cual puede ser enfrentado en el interior del contorno que abarcan, a través de la separación entre ambos, quedando retenido merced a la elasticidad de dichos apéndices y facilitando aquella penetración el hecho de que los extremos sean redondeados.
10. La presentación del objeto es, mediante el dispositivo descrito, sumamente vistosa, ya que en nada afecta a su visibilidad, lo cual permite observar con toda comodidad las cualidades y características del mismo.
15. Serán independientes del objeto de la invención, los materiales empleados en la construcción de

20. Como se comprende fácilmente los apéndices elásticos -5- rodean una zona del cuerpo a presentar, el cual puede ser enfrentado en el interior del contorno que abarcan, a través de la separación entre ambos, quedando retenido merced a la elasticidad de dichos apéndices y facilitando aquella penetración el hecho de que los extremos sean redondeados.

25. Serán independientes del objeto de la invención, los materiales empleados en la construcción de

15 OCT.



76608

los distintos elementos que la integran, formas y dimensiones de los mismos y cuantos detalles accesorios puedan presentarse siempre y cuando no afecten a su esencialidad.

- . -

N O T A

5. Se reivindica como objeto del presente modelo de utilidad:
1. Dispositivo para la presentación de objetos, que está constituido esencialmente por una lámina de material y dimensiones adecuadas, provista de unas aberturas, a través de las que está enchufada, por la cara posterior de la misma, una pieza DOTADA en su extremo trasero de un ensanchamiento mayor que la abertura correspondiente, mientras que el extremo delantero presenta dos apéndices elásticos, que sobresalen por la cara anterior de dicha lámina vueltos uno hacia el otro, encerrando un contorno de dimensiones adecuadas y cuyos apéndices abrazan una zona del objeto, retenido gracias a la elasticidad de los mismos.
- 10.
- 15.
20. 2. Dispositivo para la presentación de objetos.
- Todo ello según queda descrito y reivindicado

76608

15 OCT.



en la presente memoria descriptiva que consta de cinco horas foliadas, escritas a máquina por una sola cara.

Barcelona, a 15 de octubre de 1959

Otto FELTS de la ROCA

p.a.

I. PONTI

76608

16 OCT.



Fig. 1

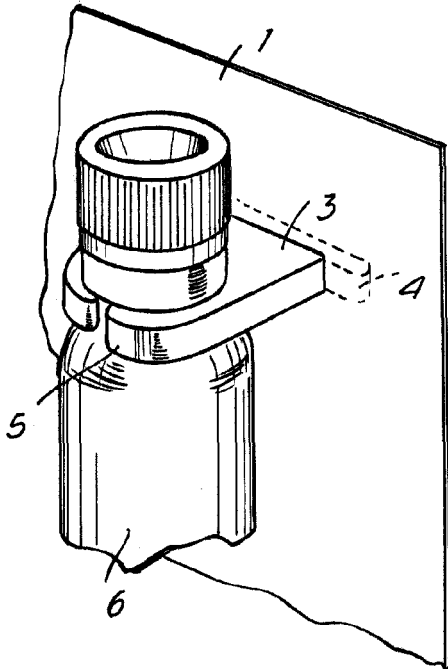
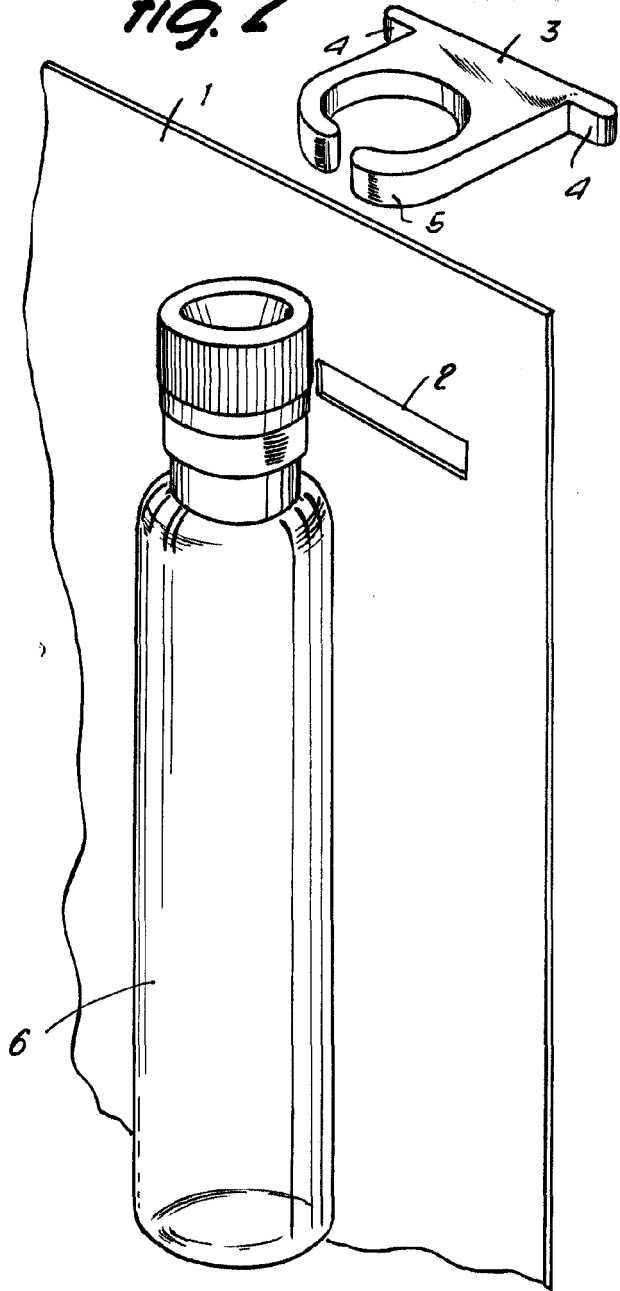

Fig. 2



6197

Barcelona, 15 Octubre 1959
Otto Fells de la Roca

p.a.

L.P.O.O.