



76603

PATENTE  
DE  
REGISTRO DE MODELO DE UTILIDAD

por "Un envase contenedor de estuches de agujas de coser cla-  
sificadas" - - - - -

a favor de: ALBERTO BASSAT, Sociedad Anónima, de nacionalidad  
española, domiciliada en BARCELONA, calle Espronceda, nº 203.

- - - - -

MEMORIA DESCRIPTIVA

El modelo de utilidad a cuyo registro se refiere la pre-  
sente memoria descriptiva está constituido por un envase aco-  
gedor de una agrupación de estuches contenedores de agujas de  
coser en forma clasificada por su numeración, el cual presenta  
5 las ventajas que en el curso de la descripción que a continua-  
ción se hace quedando manifiesto.

Está caracterizado esencialmente el envase que se regis-  
tra como modelo de utilidad por el hecho de estar constituido  
por una caja paralelepípedica fabricada de cartulina u otro  
10 material laminar análogo, en el interior de la cual están es-  
tablecidos diferentes compartimientos determinados por ondu-  
laciones de un material de revestimiento interno del propio en-  
vase, capaces de acoger cada uno un estuche cilíndrico en el



cual se hallan clasificadas, en compartimientos separados agrupaciones de agujas de un mismo número.

5 Caracteriza asimismo al envase de que se trata el hecho de presentar una porción de su pared delantera inmediata al borde superior de la misma que resulta inclinable hacia afuera en forma de aleta que dá mayor paso al estuche que sea retirado del envase, aleta que es sujetable por una guarda apendicular de cierre que arranca del borde superior de la pared posterior del envase puede ser doblada sobre el mismo de modo que establezca  
10 una retención de los estuches alojados en el envase, al quedar enganchada una lengüeta terminal de la propia guarda en una hendidura practicada en la pared delantera del envase, debajo de la citada aleta inclinable.

15 La descripción de un caso de ejecución práctica del modelo, representado solamente a título de ejemplo en el dibujo adjunto, permitirá hacerse perfecto cargo de cual es la estructuración esencial del envase que lo constituye, así como de las ventajas que este presenta respecto a los otros envases con análogos fines hasta ahora empleados.

20 Como queda perfectamente de manifiesto en el dibujo, el envase que constituye el modelo de utilidad se compone de un recipiente paralelepípedo 1 de mucha mayor anchura que grosor, fabricado de cartulina y dotado en la parte alta de su pared delantera 2 de una porción 3, a modo de aleta, inclinable, para  
25 poder dar mayor amplitud a la boca del envase y facilitar con ello la extracción de los estuches.

La pared posterior del recipiente está prolongada por una porción 4 de igual extensión que la boca del envase articulada a dicha pared por una dobladura 5 y que está continuada, a su vez, por otra porción 6 aplicable a dicha pared delantera gracias a

76603



otra dobladura 7, de modo que pueda introducirse en una hendidura 8 de tal pared una aleta de enganche 9. La configuración de las diferentes partes del estuche está determinada por dobladuras de la hoja laminar y el perfil del borde de tales partes.

En el interior del recipiente paralelepípedo o caja 1 está dispuesta adosada a la pared posterior una guarnición 10 de material ondulado que forma a su vez ondulaciones mayores 11 que dan lugar a paramentos cóncavos en los cuales se inmovilizan los estuches cilíndricos 12 con tapa 13 giratoria y perforada en 14 para permitir el paso individual de una de una de las agujas de los citados estuches clasificadores.

Como se comprende, cuando la porción 4 queda aplicada a la boca del envase, la porción 6 aplicada a la pared delantera 2 y la lengüeta 9 introducida ajustadamente en la hendidura 8 queda el envase perfectamente cerrado, dando la posibilidad de sellarlo para entregarlo al comercio.

La relativa elasticidad de la guarnición ondulada 10 asegura la inmovilización de los estuches 12 en el envase sin dificultar no obstante su extracción.

Podrán ser como es natural variables sin que se altere por ello la esencialidad del modelo, las formas y las dimensiones que manteniendo la estructuración esencial presenten los estuches fabricados de acuerdo con el mismo, los materiales laminares u ondulados empleados en la constitución de sus partes, las prácticas manuales o mecánicas empleadas en su producción, los acabados que se den a los envases y en general cuantas circunstancias puedan concurrir en la producción o en la aplicación de los mismos siempre que por ser de condición secundaria, accidental o accesoria respecto a la esencialidad del



modelo no sean determinantes de sensible alteración de la misma.

N O T A

Por la patente de registro de modelo de utilidad a que se refiere la presente memoria descriptiva se REIVINDICA la propiedad y la explotación exclusiva de:

5 1.- Un envase contenedor de estuches de agujas de coser clasificadas, esencialmente caracterizado por el hecho de estar constituido por una caja paralelepípedica fabricada de cartulina u otro material laminar análogo, en el interior de  
10 la cual están establecidos diferentes compartimientos determinados por ondulaciones de un material de revestimiento interno del propio envase, capaces de acoger cada uno un estuche cilíndrico en el cual se hallan clasificadas en compartimientos separados.

15 2.- Un envase contenedor de estuches de agujas de coser clasificadas, tal como el especificado en 1, caracterizado por el hecho de presentar una porción de su pared delantera, inmediata al borde superior de la misma, que resalta inclinable hacia afuera en forma de aleta que dá mayor paso al estuche que  
20 sea retirado del envase, aleta que es sujetable por una guarda apendicular de cierre que arrancando del borde superior de la pared posterior del envase puede ser doblada sobre el mismo de modo que establezca una retención de los estuches alojados en el envase, al quedar enganchada una lengüeta terminal de la  
25 propia guarda en una hendidura practicada en la pared delantera del envase, debajo de la citada aleta inclinable.

3.- "Un envase contenedor de estuches de agujas de coser clasificadas".

CONSTA.



76603

Consta la presente memoria descriptiva de cinco hojas foliadas, escritas por una sola cara.

Barcelona, 14 de Octubre de 1959.

P. p. de: ALBERTO BASSAT, Sociedad Anónima,

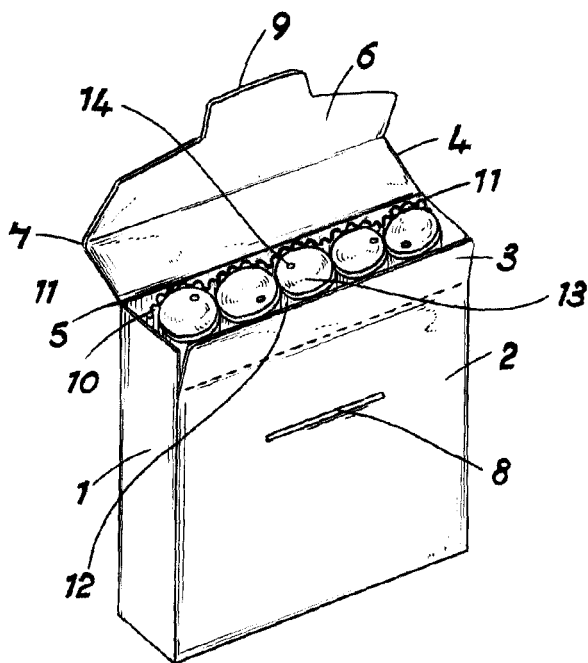

*[Handwritten signature]*