

10596



76596

MODELO DE UTILIDAD

por 20 años

por "UNA BANDEJA ADAPTABLE A LOS BRAZOS DE LAS BUTACAS",
a favor de D. Federico Olano Emparán y D. Pedro Mayol Ferrer-Vidal, de nacionalidad española, domiciliados en Barcelona, Junqueras, 16, 13ª C.

=====

MEMORIA DESCRIPTIVA

Por este Modelo de utilidad se describe una bandeja adaptable a los brazos de las butacas diseñada con el fin de poder sostener en ella los servicios para café, copas de licor y platillos para aperitivos o merienda y demás análogos de cualquier categoría, facilitando así su con-

5. sumición en la misma butaca que se ocupa.

En los dibujos, que a título de ejemplo se adjuntan a esta memoria, se representa, una ejecución concreta de dicha bandeja.



En los dibujos, -1- es la bandeja para el servicio individual, su forma, material y ornamentación puede ser variable. Su esencialidad consistirá en que dicha bandeja, como se observa en la figura 2, presenta por su cara inferior y preferentemente en la parte central de sus márgenes -2-, las pestañas -3- que sostienen a los ejes de giro -4- de sendas paletillas -5- de forma general trapezoidal, las cuales, por la reacción de los resortes -6- arrollados sobre los citados ejes -4-, tienden a mantener plegadas 10. dichas paletillas -5- contra la cara inferior de la bandeja -1-.

Estas paletillas -5- tienen por misión amordazar lateralmente al brazo -7- del sillón -8-, manteniendo horizontal y fijada a la bandeja que sostendrá todo el servicio al 15. alcance de la persona que ocupe el sillón.

Interesa por tanto que la fuerza de los resortes -6- sea suficiente para mantener fija y horizontal a la bandeja -1- aunque la persona que ocupe la butaca gesticule y se mueva, o incluso se levante.

20. Las paletillas, o la bandeja misma está provista de unos topes elásticos -9- que amortigüen el choque de las paletillas contra la parte inferior de la bandeja para evitar que se rompan una u otras y útiles siempre para amortiguar el ruido que se produciría cuando se retirara la 25. bandeja del sillón.

Es asimismo conveniente que la forma de las paletillas además de trapezoidal sea algo abarquillada en sus extremos libres para mejor afianzar el todo a los brazos de los sillones y además que por sus caras externas presenten unos 30. relieves a modo de asas -10- para facilitar su apertura.

A los efectos del actual Modelo serán variables todos



cuantos detalles no afecten, alteren, cambien o modifiquen la esencia de la bandeja aquí descrita.

N O T A.

Se reivindica como objeto de este registro por Modelo

5. de utilidad:
 - 1.- Una bandeja adaptable a los brazos de las butacas, que esencialmente presenta por su cara inferior dos sólidas paletillas articuladas, con sendos ejes de giro dispuestos a ambos lados de la bandeja sostenidos por
10. relieves perforados a este fin previstos y solidarios con la propia bandeja; sirviendo tales ejes de giro, para centrar y sostener a las espirales de sendos resortes elásticos que tienden a mantener a aquellas paletillas adaptadas contra la superficie inferior de la bandeja.
15. 2.- La propia bandeja de la reivindicación anterior, caracterizada porque la distancia entre los dos ejes de giro de las paletillas sea mayor que el ancho de los brazos de la butaca a que se destine, de forma que al sujetar la
20. bandeja a uno de los brazos, dichas paletillas queden algo convergentes hacia sus bordes extremos libres.
- 3.- La propia bandeja de las reivindicaciones anteriores, caracterizada porque las paletillas presenten por sus caras externas y vistas, unos relieves a modo de asas para facilitar su apertura.
25. 4.- La propia bandeja de las reivindicaciones anteriores, caracterizada porque para evitar el choque violento y sonoro de las paletillas contra la cara inferior de la bandeja al separar a ésta del brazo del sillón, estén previstos unos topes de material elástico fijos a sus caras internas.
30. Sean cuales fueren las circunstancias que concurren en la esencialidad del Modelo de utilidad definido en las ante-

76596

- 3 OCT



riores reivindicaciones, cuyo objeto es:

5.- "UNA BANDEJA ADAPTABLE A LOS BRAZOS DE LAS BUTACAS".

Consta la presente memoria de cuatro hojas foliadas, mecanografiadas por una sola cara y del dibujo adjunto.

5. Barcelona, tres de octubre de mil novecientos cincuenta y nueve.

P.A. de D. Federico Olano Emparán y
D. Pedro Mayol Ferrer-Vidal,

L. DURÁN COBRETJER
P. F.

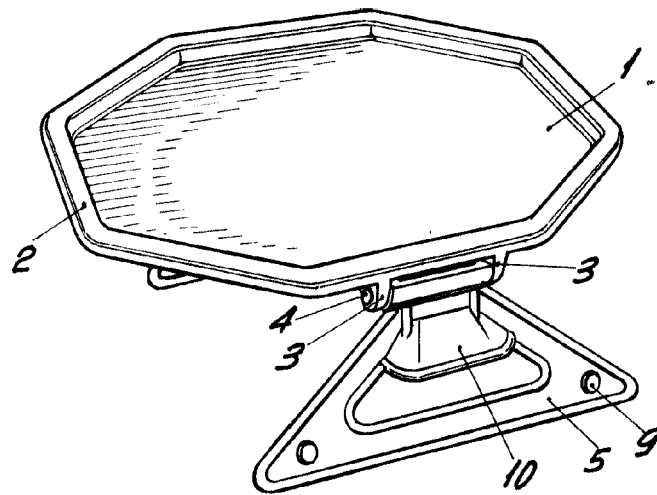

Fig. 1

76596

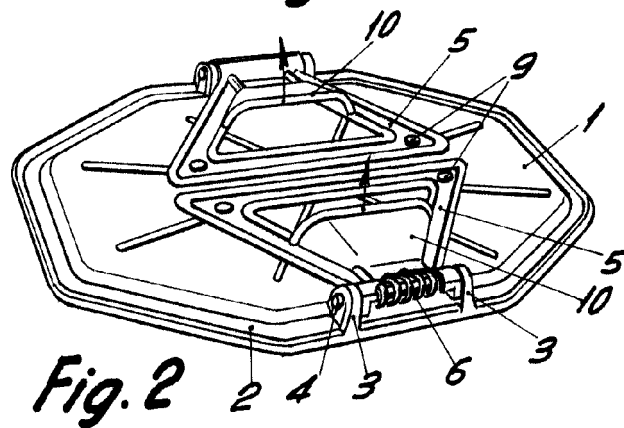

Fig. 2

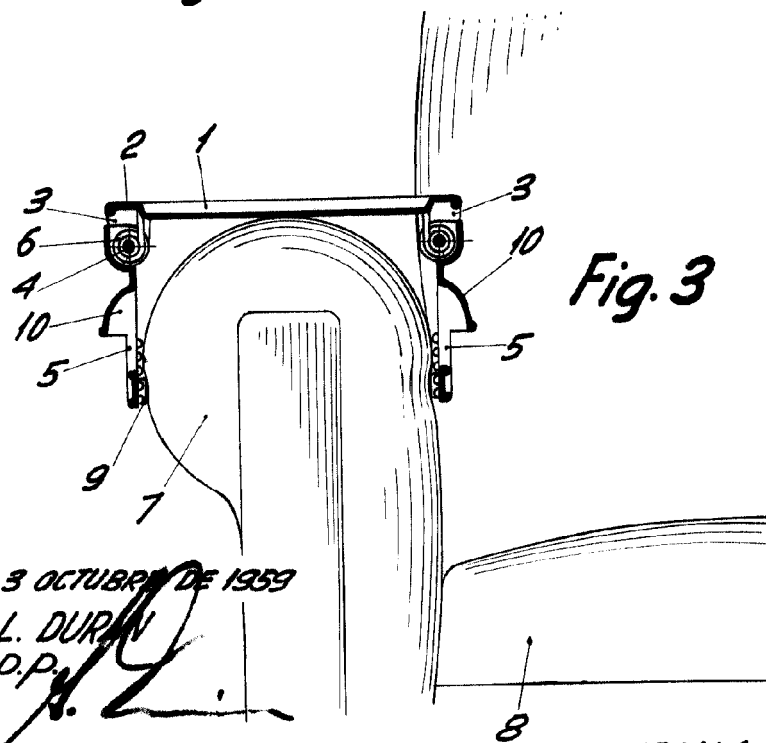

Fig. 3

BARCELONA, 3 OCTUBRE DE 1959

L. DURAN
P.P.

ESCALA VARIABLE