

23 06



7655 11

MODELO DE UTILIDAD  
POR VEINTE AÑOS  
EN ESPAÑA

Solicitado a favor de DON LORENZO MIRALLES JIMENEZ DE LA ESPADA,  
de nacionalidad española, domiciliado en Valencia, Calle Sanchez  
Sivera nº 3,

por

\*\*\* " DISPOSITIVO-MUESTRARIO DE COLORES PARA COSMETICA " \*\*\*

MEMORIA DESCRIPTIVA

El Modelo de Utilidad a que se refiere la presente Memoria  
Descriptiva y adjuntos dibujos, tiene por objeto garantizar la  
exclusiva fabricación y venta en España y sus territorios depen-  
dientes, de un nuevo dispositivo-muestrario de colores para cos-  
mética, que por su originalidad y utilidad, supone para su titu-  
lar mérito suficiente para que le sea otorgado el privilegio de  
exclusividad que se recaba mediante el presente expediente.

76551

23 00



10

En los productos de cosmética, especialmente en los lápices para los labios, la elección del color la verifica la mujer tras un examen comparativo de varios tonos entre sí, frotando levemente los lápices sobre el dorso de la mano, para analizar el contraste del color con su cutis.

15

Para facilitar la elección de colorido o tono dentro de una gama, se han ideado y vienen usándose distintos tipos de muestrarios, si bien todos ellos no son más que reproducciones de los colores que, frecuentemente, difieren luego del matiz o tonalidad que realmente tiene el lápiz seleccionado.

20

Precisamente queda eliminado este inconveniente con nuestro dispositivo-muestrario, por cuanto la señora puede contemplar al mismo tiempo todos los lápices que integran el muestrario, permitiéndole escoger el de su agrado para su comprobación o prueba, o bien para su adquisición directa.

25

Es más, la propia señora puede cómodamente retirar el lápiz escogido del propio muestrario, o, una vez identificado el tono favorito mediante el color de la base del lápiz, pedirlo al vendedor, con la seguridad de que adquiere, precisamente, el tono que deseaba.

30

Para mejor comprensión de la descripción que seguidamente vamos a realizar, hemos considerado conveniente acompañar una hoja de dibujos, en la que se ofrece un ejemplo gráfico de realización del nuevo dispositivo-muestrario, bien entendido que esta aportación solamente tiene el carácter de ejemplo y por ello deberá ser considerada con el más amplio criterio.

35

La figura 1 de la hoja de planos, muestra en alzado al dispositivo, la figura 2 es una sección A-B del mismo también en alzado; y las figuras 3 y 4 son dos vistas en planta, superior e inferior, respectivamente, del mismo dispositivo-muestrario.



40

Refiriéndonos mediante anotaciones a las antedichas figuras, vemos que el dispositivo consta de una base -1-, ligeramente troncocónica, abierta por abajo, y que en su parte superior posee una plataforma -2-, circular, la cual tiene practicados, formando círculo, una pluralidad de orificios circulares -3-, pasantes, cuyo diámetro permite el paso de los lápices -4-, colocados en posición invertida (véase figura 2), pero sirven de escalón de retención a las bases -5- de aquellos, cuyas bases tienen colores distintos (siempre un color de base determina la totalidad del lápiz).

45

50

Esta base -1- lleva superpuesta una cubierta circular -6-, transparente, en forma de cazoleta invertida, cuya pared -7- resbala sobre la plataforma -2-, dejando albergada en su interior a la totalidad de las bases -5- de los lápices -4-.

55

La cubierta -6- es solidaria de un botón estriado -8-, que se encuentra montado sobre un vástago -9-, que atraviesa a la base -1- por su centro, y el cual posee en su otro extremo a la cabeza -10-. Este vástago central -9-, tiene posibilidades de giro, y cuando se juega sobre el botón o mando -8-, gira la cubierta -6- solidaria de aquel.

60

La repetida cubierta -6-, consta de un entrante -11-, que, en el giro de aquella, va dejando al descubierto las bases -5-, (véase figura 3), si bien solamente puede retirarse un lápiz cada vez.

65

Como quiera que la anchura del entrante -11-, solamente permite coger un lápiz, si la cubierta -6- se gira de forma que el entrante quede situado entre dos bases -5- consecutivas, resulta evidente que, aun cuando invertamos la posición del dispositivo-muestrario, no se saldrá ni caerá ningún lápiz, puesto que todos ellos, quedarán sostenidos por la cubierta transparente -6-.

70

Con este muestrario, se actúa de la siguiente forma: Situado el entrante -11- de la cubierta -6- entre dos bases -5- de lápices consecutivos, se invierte el dispositivo, quedando vi-



75 sible la parte inferior del dispositivo, tal y como se representa en la figura 4. Hecha por la señora la elección de su color predilecto, se devuelve el dispositivo a su posición normal, y entonces basta hacer coincidir el entrante -11- sobre la base -5- del lápiz escogido, para poder cómodamente retirar éste, bien para su directa adquisición o bien para comprobar la tonalidad.

80 Suicientemente descrita la naturaleza y ventajas de este nuevo muestrario, sólo nos resta manifestar que serán variables los materiales, tamaños, formas y coloridos de sus diferentes partes, así como sus aplicaciones, ya que podría ser utilizado para otras materias que no fueran precisamente lápices para labios, sin que por estas causas quedara desvirtuada su naturaleza, que queda concretada en la siguiente,

N O T A  
- - - - -

85 Los puntos nuevos y de propia invención, que se reivindiccan en el presente Modelo de Utilidad, son:

90 1a- DISPOSITIVO-MUESTRARIO DE COLORES PARA COSMETICA, caracterizado por estar constituido por una base troncocónica de pequeña altura, abierta por su planta inferior, y cuya parte superior está constituida por una plataforma circular, en que hay una pluralidad de orificios circulares pasantes, dispuestos formando un círculo y todos ellos de igual diámetro, que permiten el paso a los lápices de cosmética, pero no a sus bases, cuando se colocan en posición invertida en dichos orificios.

95 2a- Dispositivo-muestrario de colores para cosmética, caracterizado porque consta de una cubierta transparente circular, en forma de cazoleta invertida, con un entrante en un punto de su contorno, y cuya cubierta es solidaria, en su giro sobre la



100

base de la reivindicación anterior, de un botón estriado que se encuentra montado, también solidariamente, sobre un vástago que actúa de eje de giro, y que atraviesa a la base troncocónica por su centro.

105

3º- Dispositivo-mostrario de colores para cosmética, caracterizado porque la cubierta transparente de la precedente reivindicación, retiene a los lápices que se hallaban en posición invertida, aún cuando se invierta el muestrario, siempre que el entrante no coincida con uno de ellos, y cuya posición invertida permite realizar la elección de colorido, y seguidamente, al volver el muestrario a su posición inicial, el citado entrante de la cubierta, permitirá retirar el lápiz elegido, cuando se le haga coincidir con éste, mediante el giro adecuado de la cubierta. Y

110

115

4º- " DISPOSITIVO-MUESTRARIO DE COLORES PARA COSMETICA ", de conformidad en un todo en lo esencial y fines industriales a lo descrito en la precedente Memoria Descriptiva y gráficamente representado en las figuras del Plano adjunto, para su mejor comprensión.

Esta Memoria consta de CINCO hojas, mecanografiadas por una sola cara, a doble espacio, en 117 líneas.

Valencia, a 21 de Octubre de 1959

Por autorización del interesado

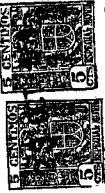

78661

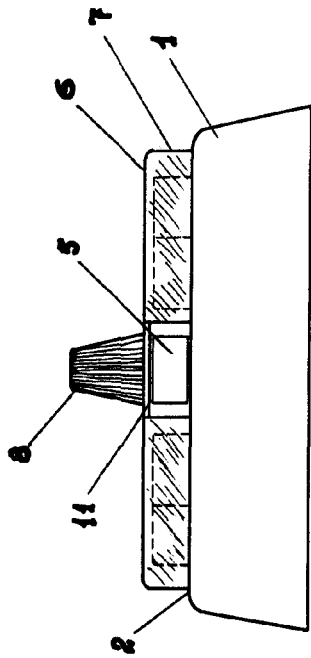
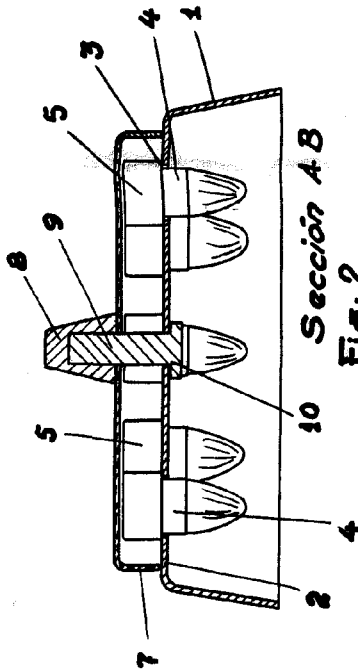

Fig. 1



Sección A-B  
Fig. 2

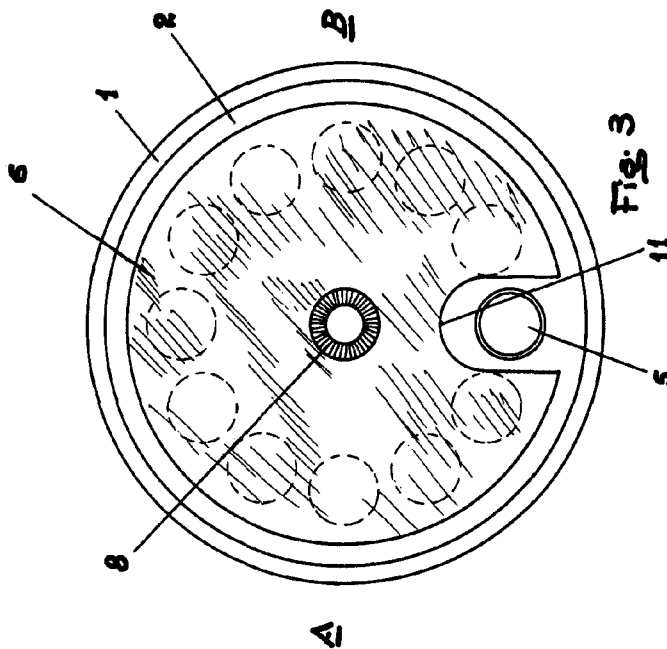

Fig. 3

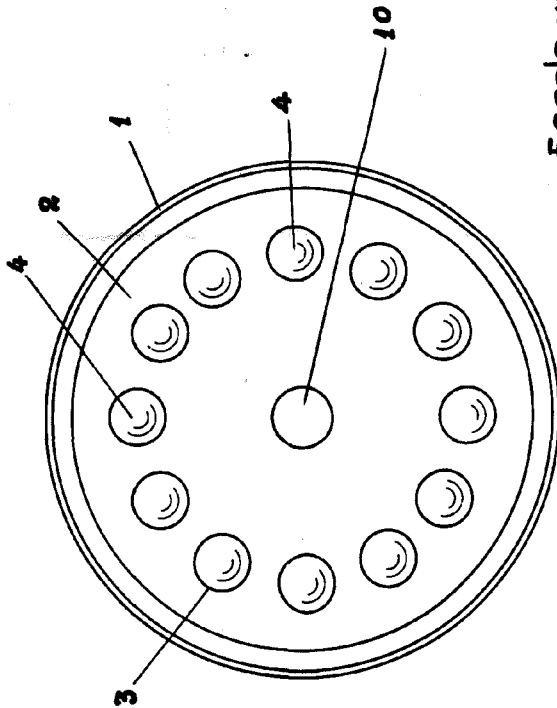

Fig. 4

Escala variable  
Valencia Octubre 1959.  
P.A.

*Signature*