

28 SEP



78562

MODELO DE UTILIDAD

por "Un dispositivo de mando a mano del starter, sustitutivo del automatico en determinados tipos de carburadores"

a favor de Don José Pujol Sucarrats, de nacionalidad española, domiciliado en Barcelona, Avenida Virgen de Montserrat, nº 235.

MEMORIA DESCRIPTIVA

Los carburadores automaticos para motores de explosion se basan en regular la amplitud del paso de entrada de aire en el mismo, con automatismo gobernado en determinados carburadores por la distension de un muelle en espiral influenciado por la temperatura del aire de entrada en contacto con el mismo, cuya distension en mayor o menor grado y vuelta a su posicion normal, obliga con intermediacion de una pieza giratoria en accion de palanca, el desplazamiento longitudinal del starter.

Con tales carburadores automaticos ocurre que por causas inherentes a su funcionamiento, la distension y vuelta a

28 SEP



765/2

punto del muelle de regulación, se vea dificultada y aun a veces  
 impedida dando lugar a que el carburador funcione mal o que no  
 funcione, respectivamente. Debido a ello es muy frecuente la  
 sustitucion del carburador automatico por otro que no lo sea,  
 requiriendo un estudio de adaptacion del nuevo carburador y  
 efectuar un relativamente importante gasto.

Con el dispositivo objeto del presente modelo de  
 utilidad se evita la sustitucion del carburador automatico que  
 de origen lleve ya el motor, suprimiendole su automatismo y de-  
 jandole apto para ejercer su funcion como un carburador normal  
 gobernado a mano, con la ventaja de caracter tecnico de que el  
 carburador continua siendo el mismo sin que por tanto varien  
 sus caracteristicas particulares respecto al motor a que va apli-  
 cado, y de caracter economico por solucionarse el problema me-  
 diante una simple sustitucion de piezas.

En la hoja de dibujos que acompaña a la presente  
 memoria, aparece representado el dispositivo que nos ocupa, apli-  
 cado a un carburador automatico cuyo starter se desplaza longi-  
 tudinalmente, mostrandole: Fig. 1, de frente; Fig. 2, de lado;  
 siendo las Figs. 3 y 4, vistas de detalle.

Constituye el dispositivo de mando, de referen-  
 cia, una pieza 1 en forma de cazoleta cilindrica en cuya base  
 circular 2 hay practicado un agujero 3 de dimensiones apropia-  
 das para permitir el paso y alojamiento en él, de la uña levan-  
 tada 4 de la pieza gisatoria 5 que normalmente, en los carbura-  
 dores automaticos, mueve al starter 6, cual pieza, viniendo mon-  
 tada en lugar correspondiente del carburador en donde con el au-  
 tomatismo de éste va colocada la caja cilindrica porta-muelle  
 y estando sostenida de manera identica por el puente 7, presenta  
 las perforaciones 8 y 9 normales para el paso de aire a su tra-



76512

vés y una cola 10 en la que engancha un cable 11 convenientemente montado para su maniobra a mano a efectos de hacer girar a la pieza 1 que obliga a su vez el giro de la pieza 5 y en consecuencia el desplazamiento del starter 6 con los efectos a ello consiguientes.

En la ejecución práctica del dispositivo según queda descrito, podrán variar cuantos detalles constructivos y configurativos no afecten, cambiándola o modificándola, a su propia esencialidad.

N O T A

Se reivindica como objeto del presente modelo de utilidad:

12.- Un dispositivo de mando a mano del starter, sustitutivo del automático, en determinados tipos de carburadores, caracterizado por constituirle una pieza en forma de cazoleta cilíndrica en cuya base circular hay practicado un agujero en el que se aloja la uña levantada de la pieza que en los carburadores automáticos mueve al starter, cual pieza, viniendo montada en el mismo lugar y con los mismos elementos que la caja porta-muelles en los automáticos, presenta perforaciones para el paso del aire y una cola en la que engancha un cable convenientemente montado para su maniobra a mano a efectos de hacer girar

28 SEP



76542

a la pieza-cazoleta que a su vez produce el desplazamiento longitudinal del starter.

2º.- UN DISPOSITIVO DE MANDO A MANO DEL STARTER, SUSTITUTIVO DEL AUTOMATICO EN DETERMINADOS TIPOS DE CARBURADORES.

5

Y todo cuanto afecte a la esencialidad de lo mostrado en el adjunto dibujo y descrito en la presente memoria que consta de cuatro hojas foliadas y mecanografiadas por una sola cara.

10

Barcelona, 28 de Septiembre de 1.959

Don José PUJOL SUCARRATS

p/a.



FIG. 1

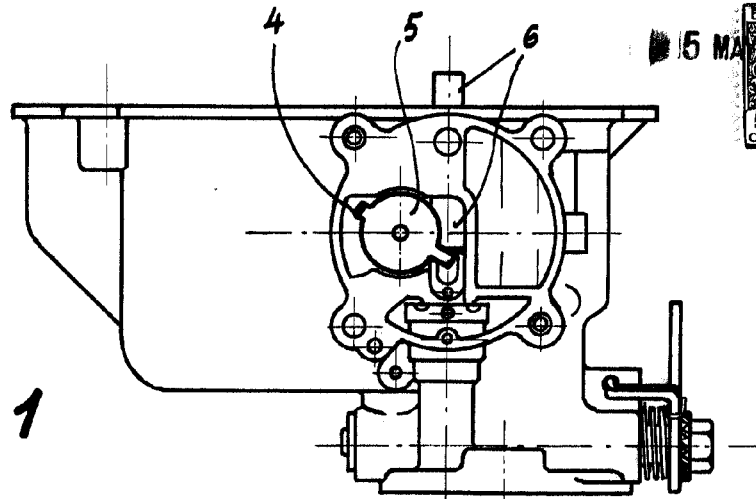

FIG. 2

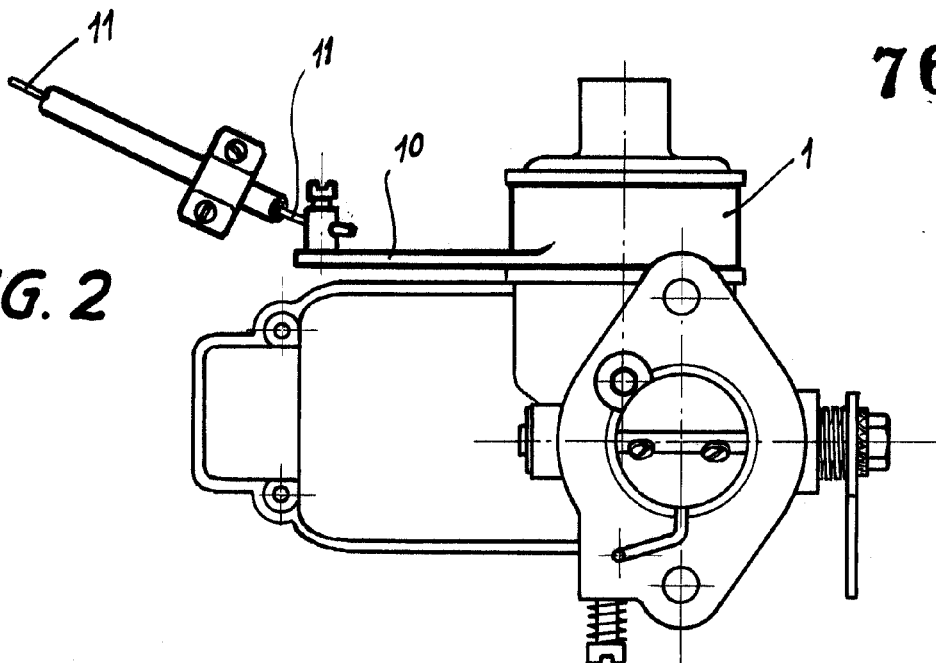

FIG. 3

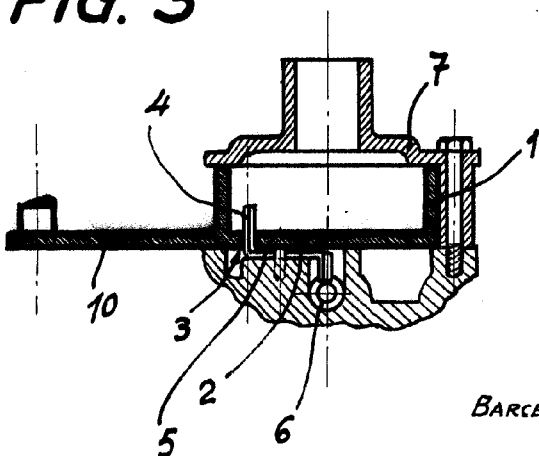
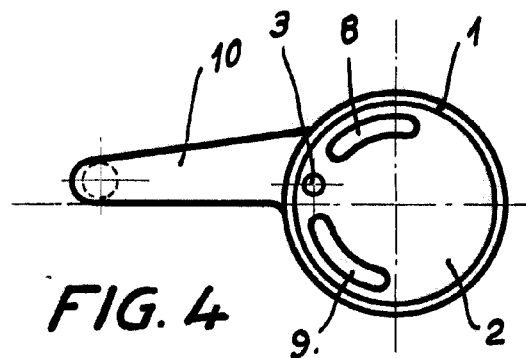

FIG. 4



BARCELONA, 5 DE MAYO DE 1959.  
P.A.