



76471

MODELO DE UTILIDAD

por "UN NUEVO ENVASE PARA CAMELOS", a favor de Don José ROBERT JUVAL, de nacionalidad española, residente en Barcelona, calle Santaló, nº 41. - - - - -

\*\*\*\*\*

MEMORIA DESCRIPTIVA

El presente Modelo hace referencia a un nuevo envase para caramelos, que estando destinado principalmente a tipos de caramelo cuya mayor venta se efectúa en lugares al aire libre o espectáculos públicos, y en grandes cantidades, por lo que la contaminación con el polvo es más intensa.

Con tal motivo, el recurrente, añade como preservación higiénica, en el caso que se expone, al primitivo envolvente del caramelo, pegado y humedecido, un segundo envoltorio, que por ser hidrófugo y más amplio, protege a la masa contenida, de un modo más efectivo y de mejor presentación comercial.



76471

La característica esencial del envase, es la de estar compuesto por una sola pieza del material de que se trate, cortada con arreglo a un patrón, que con los oportunos dobleces y la intervención de los pegamentos adecuados, alcanza a envolver totalmente a la masa o cuerpo del caramelo, dejando solamente fuera, el palito asidero que como es sabido, distingue especialmente a esta clase de caramelos.

En el gráfico que se adjunta, aparece reproducido un caso de realización del envase, con lo que se dá una idea más amplia y se facilita su descripción.

En la Fig. 1, se representa la plancha cortada de papel celofán, película de plástico o material análogo por su naturaleza, que se seleccione según la práctica comercial, la cual se comprende integrando dos mitades iguales -3-, y -4-, de forma rectangular vertical, cuya línea media es el doblez por donde se superponen para cerrar el espacio interior del envase.

Una de ellas, en el borde exterior lateral, presenta una pestaña vertical -5-, que lo mismo que la pestaña -6-, que presenta la mitad contraria en su arista inferior, sirven respectivamente para engomarlas y cerrar con ellas, la arista que le corresponda.

En ambas, en su punto medio, existe una escotadura; en la arista que no tiene pestaña, un arco -7-, y en la de la pestaña, un redondel abierto -8-, que deja un espacio descubierto por donde se dá paso y salida al mencionado palo asidero -9-.

Así, en la Fig. 2, se vé, en perspectiva, que el caramelo se introduce por la única abertura que queda libre, que es la de la arista superior, después de lo cual se procede a cerrarla mediante una juntura termoplástica -10-, o de prensa mecánica de alto relieve, que cierra definitivamente el envase, quedando



76471

tan garantizada la conjunción, como la de la arista -ll-, que es la formada por el primitivo dobléz.

5 Descrito de acuerdo con el ejemplo, el aspecto externo y decorativo del envase, adquirirá diversos aspectos, que no alteran y son ajenos a la esencialidad del Modelo.

- N O T A -

Se reivindica como objeto del Modelo descrito:

10 1º.- Un nuevo envase para caramelos, concretamente los de gran tamaño, y dotados de un palito asidero, que se caracteriza por estar integrado por una sola pieza de material, transparente e hidrófugo, cortado en forma de cuadrilátero, dividiendo su línea central en dos mitades por donde se dobla para enlazar, por  
15 pegamento, la arista opuesta valiéndose de la pestaña doblable que existe en una de ellas. Lo mismo ocurre, con la arista inferior donde posee otra pestaña análoga.

20 2º.- Un nuevo envase para caramelos, según las reivindicaciones anteriores, caracterizado porque en el punto medio de la línea de la arista inferior, existen troqueladas en la pieza, unas escotaduras y círculo, que dejan un espacio libre por donde pueda asomar el palito asidero del caramelo.

3º.- UN NUEVO ENVASE PARA CARAMELOS.

Madrid, de Marzo de 1.961

FERNANDO PERAIRE

F.P.

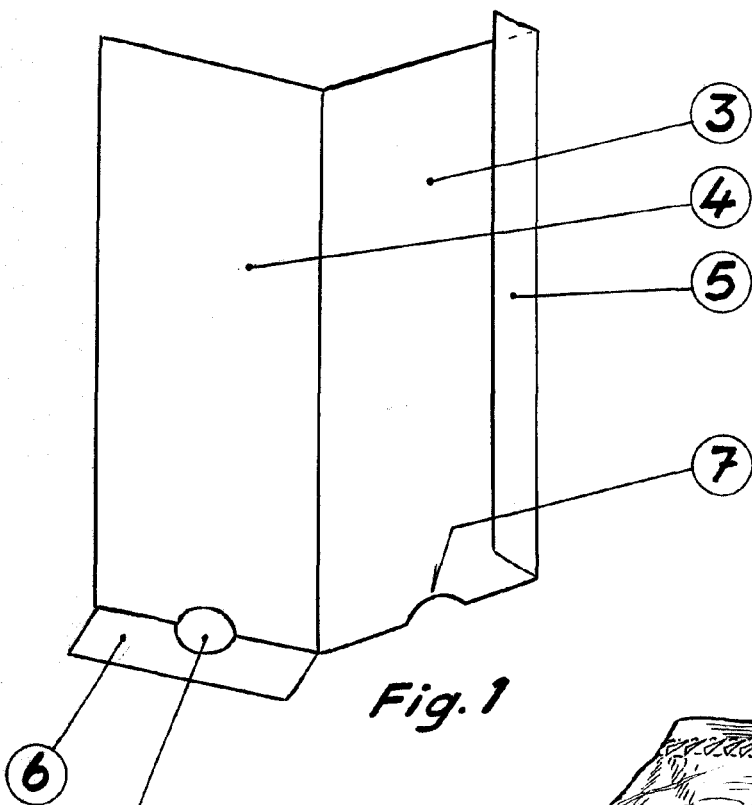

Fig. 1

7647 11

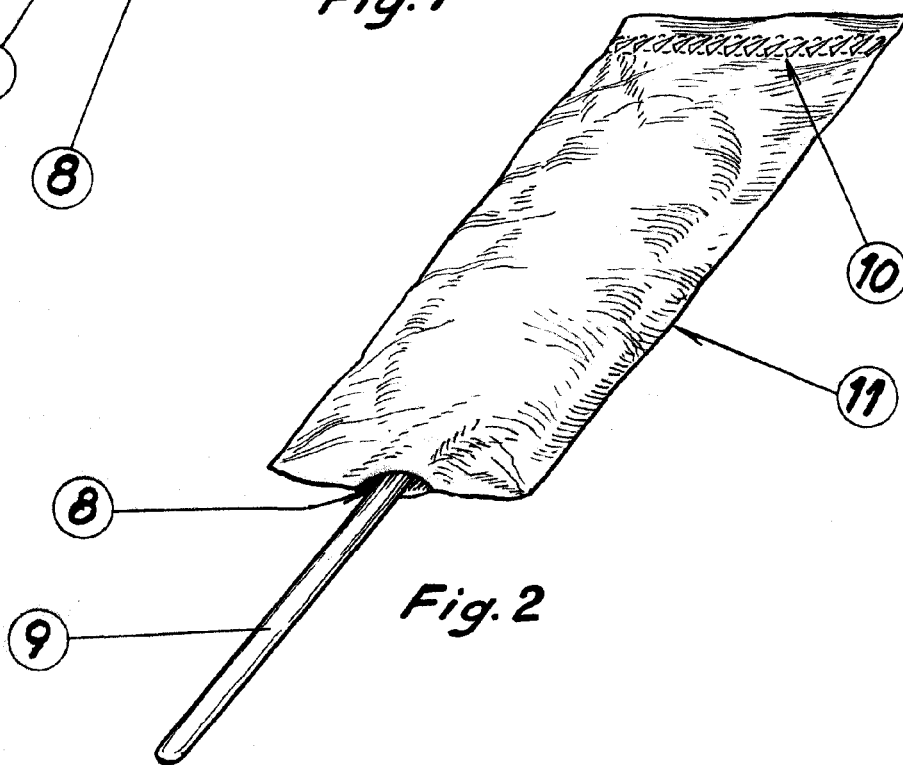

Fig. 2

P.A.  
Fernando Peraire

Escala variable