



16 OCT. 1935

76390

76390

MEMORIA DESCRIPTIVA

que se acompaña a

la solicitud de un

MODELO DE UTILIDAD por VEINTE AÑOS en ESPAÑA, a favor de DON FRANCISCO FORMENT RONDA, de nacionalidad española, domiciliado en ALACUAS (Valencia), calle de Primo de Rivera nº 14

por

"DISPOSITIVO ELECTROMECANICO PARA EL GRABO DE MADERAS"



160 6 76390

5 La Invención a que se refiere la presente Memoria constituye una novedad industrial con características y ventajas que la hacen merecedora del privilegio de explotación exclusiva por ella solicitada, de acuerdo con las prescripciones del Estatuto vigente sobre Propiedad Industrial de fecha 2. de julio de 1929 texto refundido publicado el 30 de abril de 1950.

10 El Modelo de Utilidad a que se contrae esta solicitud ha de ser, como su enunciado indica, sobre un dispositivo electromecánico para el grabado de maderas.

15 Es de sobra conocido que actualmente los estuches, principalmente los estuches de cigarros puros se graban a presión y mediante entintado de la superficie grabadora. Sin embargo este procedimiento no es el mas adecuado ya que por lo general las fábricas o talleres en donde se construyen los estuches sonerrerías y locales cerrados en donde el polvo flota en gran cantidad y las superficies del grabado no se encuentra suficientemente limpia como para que el grabado resulte a su vez nítido.

20 Otro inconveniente que se presenta en el grabado por el procedimiento usual es que el entintado ha de realizarse a cada operación de grabado, lo que ocupa un gran espacio de tiempo y reduce el rendimiento encareciendo notoriamente el trabajo.

25 La invención propone que la superficie grabadora este unida a unos medios calefactores, preferentemente eléctricos que la transmiten su calor continuo de tal manera que puede ser utilizada la superficie grabadora de una manera continua tambien y sin interrupciones durante una jornada de trabajo.

30 El dispositivo está constituido, a tal fin, por un

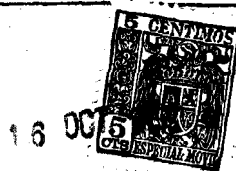

76390

35
almazón que para su unión a la prensa correspondiente está dotado de un vástago vertical cilíndrico articulado en su unión al dispositivo, el cual está formado por dos superficies enlazadas entre sí que determinan un espacio libre susceptible de ser ocupado por las conexiones eléctricas necesarias y por un termostato que limita la temperatura de la placa de grabación y la mantiene constante. La placa de grabación está unida por medios que permiten su fácil desmontaje a la placa calefactora que cubre una resistencia eléctrica.

40
El dispositivo en cuestión es de aplicación a cualquier tipo de prensa y su placa grabadora, siendo recambiable se adapta a cualquier configuración y tamaño, siempre y cuando no rebase con exceso las dimensiones de la placa calefactora.

45
En los dibujos que se acompañan se muestra el dispositivo en tres posiciones, viéndose en la figura 1ª una vista en alzado en el que el vástago cilíndrico -1- queda unido a la caja -2- del dispositivo mediante articulación. La caja del dispositivo está formada por dos paredes horizontales y superpuestas, dejando entre ellas un espacio -3- ocupado por el mecanismo eléctrico formado fundamentalmente por un termostato -4- que regula la temperatura de la placa calefactora -5- que contiene a la resistencia. La placa grabadora -6- queda unida a la placa calefactora mediante elementos que le permitan un fácil desmontaje, por ejemplo tornillos.

50
55
60
En la figura 2ª de los dibujos aparece una planta del mecanismo eléctrico en la que se ve el termostato -4- y una lámpara eléctrica -7- constitutiva de la paleta que indica el funcionamiento del aparato. Los bornes -8- son toma de corriente. Los tornillos -9- son de fijación de la placa calefactora, mientras que los -10- son de fijación de la placa



76390

grabadora.

En la figura 3a se muestra en sección el cajetín que contiene a la resistencia eléctrica señalada con el número -11- pudiéndose apreciar claramente el dispositivo, los tornillos, los -10- y la situación de la placa calefactora -5- en relación con la placa grabadora -6-.

El funcionamiento del dispositivo en cuestión es muy sencillo ya que una vez conectado a la corriente comienza el calentamiento de la placa calefactora mediante la resistencia eléctrica situada dentro del cajetín. La placa calefactora transmite por contacto su calor a la placa grabadora que presenta en relieve los motivos a grabar. Mediante el vástago -1- se encuentra fijado el dispositivo a la prensa de grabado. Cuando la placa grabadora esté calentada al grado necesario se hace descender el dispositivo sobre la madera a grabar. La presión ejercida por la prensa y el calor desprendido de la placa grabadora actúan simultáneamente, la primera, como en los casos usuales grabando a presión los motivos plásticos en la placa grabadora, mientras que la segunda actúa quedando ligeramente la madera prensada y dando un color a la madera distinto al original, en todo caso mas oscuro.

Esta operación de prensado determina que con una sola operación se obtenga el grabado y marcado y no sea preciso el entintado, como ya indicamos al principio de la descripción.

Cuando el calor recibido por la placa grabadora es excesivo actúa el termostato que desconecta automáticamente la corriente eléctrica manteniendo estable la temperatura de dicha placa calefactora.

El trabajo obtenido por este dispositivo es tan eficiente que permite el pulido de los envases incluso después



16 OCT. 1959

76390

de marcados.

Hecha la descripción precedente es necesario añadir que los detalles de realización de la idea expuesta pueden variar sin que por ello cambie la esencia de la invención, que es lo que se desprende de los párrafos que anteceden y lo que se reivindica en la siguiente

95

NOTA

En resumen: El Modelo de Utilidad que se solicita ha de recaer sobre las reivindicaciones siguientes:

100

1ª.- DISPOSITIVO ELECTROMECHANICO PARA EL GRABADO DE MADERAS, caracterizado esencialmente por el hecho de que entre la placa grabadora y el vástago de sujeción de esta a la prensa se ha establecido un cajetín en el que se halla instalado un termostato que establece la conexión y desconexión automáticas de una resistencia situada entre la placa grabadora y el cajetín en cuestión; produciéndose el grabado simultáneamente por prensado y decolorado de la propia madera por acción del calor.

105

2ª.- Se reivindica por último como objeto sobre el que ha de recaer el Modelo de Utilidad que se solicita "DISPOSITIVO ELECTROMECHANICO PARA EL GRABADO DE MADERAS".

110

Todo tal y como queda descrito y reivindicado en la presente Memoria que consta de cinco hojas escritas a máquina por una sola cara y dibujos que se acompañan.

115

Madrid 16 de octubre de 1959

ALFONSO UNGRIA

Fig. 1:

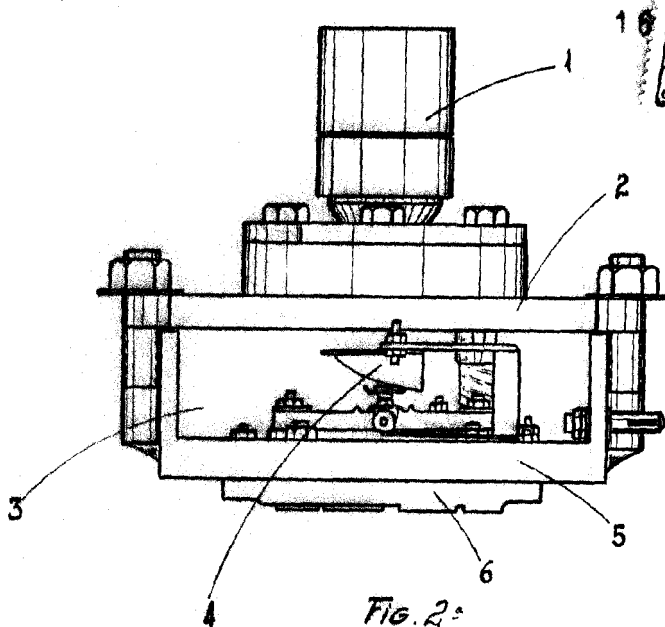

Fig. 2:

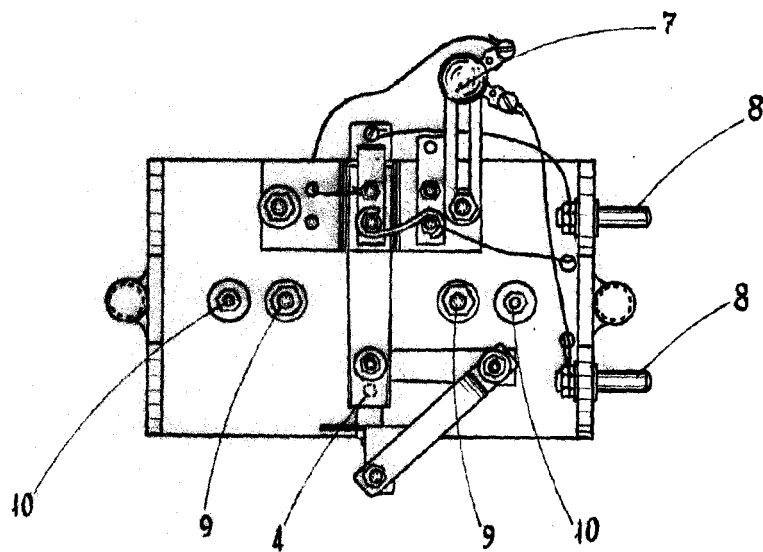
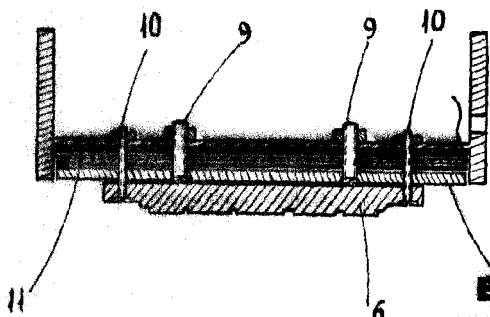

Fig. 3:



76390

ESCALA VARIABLE
 MADRID, 16 DE octubre DE 1869
 ALFONSO UNGRIA