

76377



76377

MEMORIA DESCRIPTIVA

Correspondiente a un Modelo de Utilidad que se solicita por veinte años, para todo el Territorio Nacional y sus Colonias a favor de D. José A. Carredano Alvarez de Toledo, de nacionalidad española, residente en SAN SEBASTIAN, Iztueta 7 por:  
NUEVA VALVULA OBTURADORA PARA GRIFOS

-----  
El presente invento se refiere a una nueva válvula obturadora para grifos.

5

En la actualidad las válvulas más comúnmente conocidas aplicadas en los grifos se hallan constituidas por una base metálica en la que vá apoyado un elemento elastico (cuero, goma etc,) que al ser presionado contra su asiento, queda ajustado en la salida del liquido, obturandola. Como es natural, y debido a la constitución de esta clase de valvulas es muy corriente la deformacion del material elástico y los desgastes que sufre al ser atacado por el elemento liquido y por la fatiga, así como por la desigualdad en la superfi-

10



cie de aplicación, provocando todo ello un cierre defectuoso que disminuye en grado sumo la duración en servicio de la válvula obturadora. Por la facilidad con que el uso provoca dicho cierre defectuoso, el usuario tiende a aumentar la presión sobre la materia obturadora amoldable, deformando los pasos de rosca de la llave de cierre y provocando generalmente en la misma un paso de rosca, que inutiliza el dispositivo completo.

La presente invención viene a solucionar este inconveniente al reducir al mínimo el desgaste sufrido por la válvula obturadora en su funcionamiento y permitir un acoplamiento hermético en la embocadura de la salida del líquido sin pérdida de su poder obturador por deformación.

Aun cuando pueden hacerse ciertos cambios en la construcción según ha sido ilustrada, y que entran perfectamente dentro del ámbito de la invención, se pretende que lo que precede sea considerado como descripción ilustrativa, más bien que limitativa, para una mejor comprensión del invento, y a tal fin en los dibujos adjuntos se representa:

La Fig. 1 es un alzado parcialmente en sección de un grifo que muestra la válvula en posición de cierre;

La Fig. 2 es una vista en alzado en secciones de la válvula obturadora propiamente dicha y

La Fig. 3 es una vista en planta de la Fig. 2.

Con respecto a los dibujos idénticas referencias designan las mismas partes para una mayor claridad y comprensión.

En la figura 1 se observa la válvula obturadora de la fig. 2 en posición de cierre, y constituida por tres piezas íntimamente unidas, la inferior 1 de metal u otro material apropiado de base cuadrada y lados paralelos (ver figura 3) otra intermedia 2 de goma u otro material análogo y de estruc



tura semejante a la base 1 y que termina por su superficie  
libre en un casquete esférico 3 de Características semejan-  
tes a la pieza 2, estando la válvula apoyada por su base 1  
en el saliente anular 4 del grifo y formando un cierre her-  
5 metico, toda vez que las superficies puestas en contacto son  
uniformemente planas y de material indeformable, resistente  
a la fricción, y por consiguiente de una duración en el uso  
indefinida. El extremo opuesto de la válvula constituido por  
el casquete esférico 3 se halla presionado por la parte su-  
10 perior 5 o entrada del líquido al dispositivo obturador al  
ser accionada la palanca 6 por giro sobre las roscas 7 y des-  
plazar verticalmente en sentido descendente el cuerpo 8, pro-  
vocando con ello la contracción de la pieza 2 de la válvula  
obturadora y la presión correspondiente a las piezas extre-  
15 mas 1 y 2 que se desplazan sobre las respectivas embocaduras  
4 y 5 de salida y entrada del líquido.

Al desaparecer la fuerza opresora motivada por el giro  
de la palanca 6 y no soportar ya la presión de cuerpo 8 la  
extremidad esférica 3 de la válvula obturadora, esta queda  
20 libre al recuperar las moléculas de su pieza 2 el estado  
primitivo y el líquido penetra libremente por la boca de en-  
trada 5 en la cavidad de obturación, resbalando por los la-  
terales de la misma y saliendo por la embocadura formada por  
los salientes 4, recogiendo el elemento líquido una pieza 9  
25 con el fin de facilitar su expulsión de una manera homogénea  
en chorro y evitar salpicaduras.

Como se desprende de la anterior descripción de funcio-  
namiento de la válvula obturadora, las superficies de contac-  
to 1 y 3 de la misma, debido a su estructura particular y  
30 material empleado, no sufren en modo alguno desgaste apre-  
ciable ni las deformaciones congénitas provocadas por las



5 características de un material más o menos elástico, puesto que la presión que sufren las moléculas de la pieza intermedia 2 se halla repartida por el igual y no es afectada por rugosidades, asperezas de superficies mal conformadas, siendo por tanto transmitida dicha presión uniformemente a las partes extremas de la válvula obturadora, que por sus características ya especificadas provocan una hermeticidad constante e inalterable.

N O T A.

10 1ª.- Nueva válvula obturadora para grifos, caracterizada porque está compuesta de tres piezas intimamente unidas, que constituyen la base, el cuerpo y terminal, siendo las dos primeras de conformación cuadrada y lados paralelos y la tercera adopta la forma de un casquete esférico.

15 2ª.- Nueva válvula obturadora para grifos, según la reivindicación 1, caracterizada porque la base es indeformable.

3ª.- Nueva válvula obturadora para grifos, según la reivindicación 1, caracterizada porque el cuerpo de la misma tiene estructura comprimible.

20 4ª.- Nueva válvula obturadora para grifos, según la reivindicación 1, caracterizada porque el casquete esférico terminal está conformado para no sufrir dilatación.

5ª.- NUESTRA VALVULA OBTURADORA PARA GRIFOS.

Todo ello tal como se describe en el cuerpo de esta memoria, se reivindica en su nota y se representa a título de ejemplo en la adjunta hoja de planos.

Esta memoria consta de cuatro hojas, foliadas y mecanografiadas a dos espacios por una sola de sus caras.

MADRID, 15 de Octubre de 1.959

*M. S. S.*



FIG. 1ª

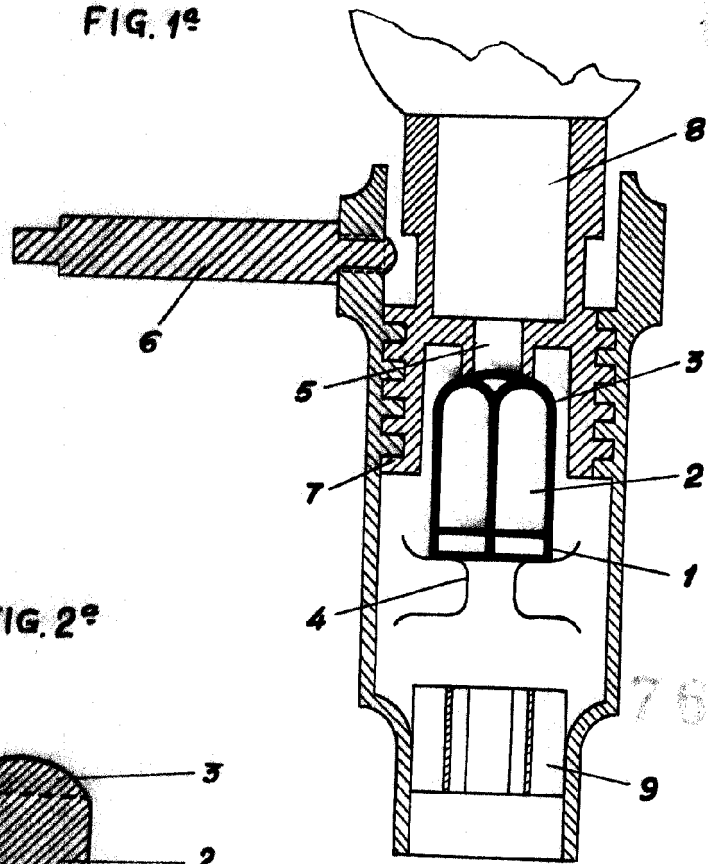

FIG. 2ª

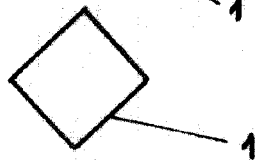
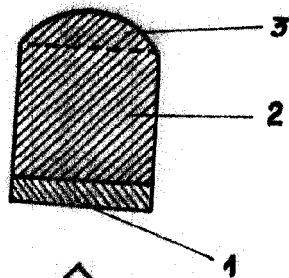

FIG. 3ª

78377

MADRID 15 de Octubre de 1.952

*M. Schick*

*Escala variable*

*Schick*