

MODELO DE UTILIDAD

76326



Memoria Descriptiva

sobre:

"Aparato para uso en repostería y churrería".

=====

Solicitante: DON BERNARDO SUAREZ FOMBONA, de nacionalidad española, residente en Calle de la Bohemia, 4, GIJON (Oviedo).

=====

El presente Modelo de Utilidad tiene por objeto un aparato de uso doméstico, apto para ser empleado como churrera o para la fabricación de galletas, bizcochos y adorno de tartas y pasteles.

5. En el dibujo adjunto, a título de ejemplo no



76326

limitativo, se ilustra una forma de ejecución del invento, con referencia al cual:

5. Consiste el aparato en un tubo que forma el cuerpo (1) con una tapa superior (2) en la que lleva los mecanismos; la tapa inferior (3) en la que se colocan los moldes (4) para obtener la forma deseada y el émbolo central que impulsa la masa (5).

10. Introducida la pasta o crema que se pretende moldear en el interior del aparato -habiendo llevado previamente el émbolo a su posición inicial- y una vez acopladas ambas tapas, se procede a escoger uno de los dos endentados que lleva el eje del émbolo y que gradúan el movimiento del mismo, pudiendo variarse aún más este movimiento merced al pequeño mecanismo regulador (6)

15. que puede adoptar posición de trabajo o descanso en virtud de una sencilla presión ejercida sobre el mismo y que limita en más o en menos el recorrido del brazo móvil (7) que es el que impulsa, por intermedio de la pequeña palanca (8), al émbolo. El trinquete (9) evita

20. el retroceso del émbolo.

25. Una vez que el émbolo ha terminado su recorrido se lleva a su posición de origen sustrayendolo a la acción de la palanca y trinquete, operación que se efectúa haciendole girar un cuarto de vuelta y tirando de él hacia arriba por medio de la cabeza (10). Este movimiento se efectúa entonces con facilidad pues el trinquete y la palanca resbalan sobre la superficie lisa del eje del émbolo.

10



N O T A

76326

- Descrita suficientemente la naturaleza del invento, así como la manera de realizarlo en la práctica, debe hacerse constar que las disposiciones anteriormente
5. indicadas son susceptibles de modificaciones de detalle en cuanto no alteren su principio fundamental, siendo lo que constituye la esencia del referido invento y por lo que se solicita Modelo de Utilidad por 20 años en España: "Aparato para uso en repostería y churrería"; caracterizándose por lo siguiente:
10. 1ª.- Aparato para uso en repostería y churrería, que se caracteriza porque comprende un émbolo cuyo eje lleva dos endentados que gradúan los movimientos del mismo y permiten dejarlo libre para impulsión directa,
15. junto con un mecanismo regulador susceptible de adoptar posición de trabajo o descanso mediante presión ejercida en el mismo.
20. 2ª.- Aparato para uso en repostería y churrería, que se caracteriza porque comprende un brazo articulado móvil, cuyo recorrido se acciona por el precitado mecanismo regulador, con una pequeña palanca, y que impulsa al émbolo, cuyo retroceso se evita mediante un trinquete de retención.
25. 3ª.- Aparato para uso en repostería y churrería; tal y como queda sustancialmente descrito en la presente memoria e ilustrado en los adjuntos dibujos.
- Esta memoria consta de tres hojas escritas a máquina por una sola cara.

Madrid,

10 OCT. 1959

BERNARDO SUAREZ FOMBONA.
J. GOMEZ ALEJO Y MOQUEI

M. P.

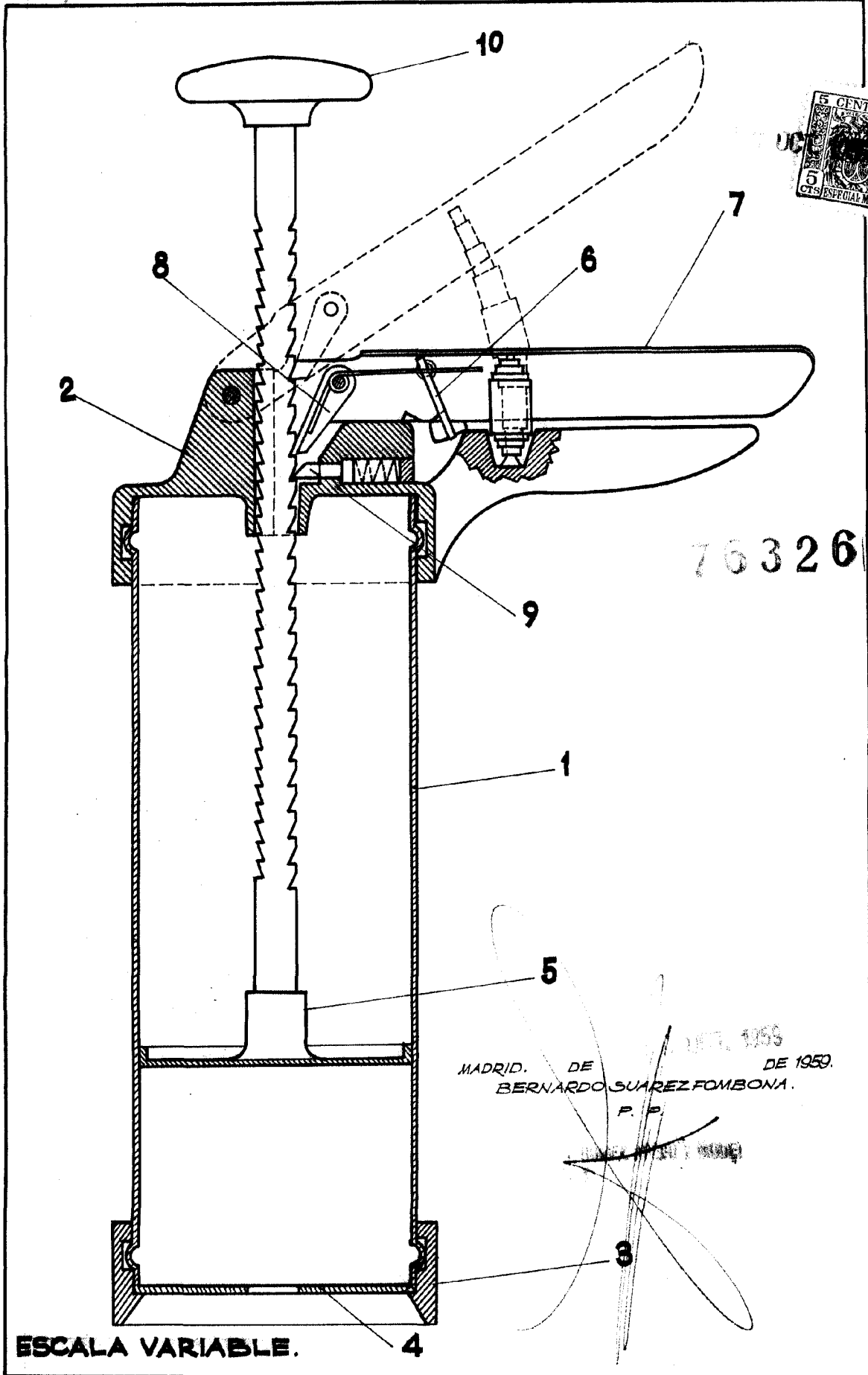

76326

1959
MADRID. DE 1959. DE 1959.
BERNARDO SUAREZ FOMBONA.
P. P.

ESCALA VARIABLE.

4