

73325

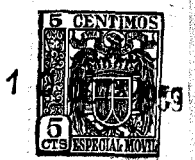

73325

MEMORIA DESCRIPTIVA.

MODELO DE UTILIDAD.

PAIS ; ESPAÑA.

DURACION : 20 AÑOS.

OBJETO : «UN VASO PERFECCIONADO».

-----

A nombre de : DON VICENTE ALCAÑIZ GALLUR.

Residente en : VALENCIA, San Ignacio de Loyola, 16.

Nacionalidad : ESPAÑOLA.

(M.U. 1.157, A-R).



73325

La presente memoria se refiere como su enunciado indica a un nuevo vaso perfeccionado, de características especiales ya que está dotado de un tubito adosado a su pared, para permitir por él la succión del líquido del vaso, pudiendo agotar totalmente el líquido ya que este tubito queda abierto por su extremo inferior y a muy corta distancia del fondo.

5.-

Con este nuevo modelo de vaso, se obtiene en una sola pieza el vaso y el tubito, aspirador, creando una nueva modalidad que no impide al tiempo que este vaso sea utilizado normalmente por cualquier otro punto de su borde distinto a aquel en el que está situado el tubito.

10.-

Por el aludido objeto, se solicita el correspondiente privilegio de Modelo de Utilidad, conforme y al amparo del vigente Estatuto sobre Propiedad Industrial, a fin de garantizar a favor del recurrente el derecho a la explotación exclusiva del mismo en toda España y colonias.

15.-

A continuación se hará una detallada descripción del aludido vaso perfeccionado, con referencia a los planos que se acompañan, en los que se representan, a simple título de ejemplo, no limitativo, una forma preferente de realización, susceptible de toda variación de forma que no altere esencialmente las características constructivas que serán rei-

20.-



78325

vindicadas.

Dichos dibujos ilustran:

25.- En la Fig. 1: Alzado en sección por el plano que corta diametralmente al tubito adosado.

En la Fig. 2: Planta del vaso.

Según el ejemplo de ejecución representado, este vaso perfeccionado que se preconiza, está constituido por un recipiente (1) de paredes lisas, en el cual se ha acoplado a lo largo de una de las generatrices del mismo, un tubito (2) constituido en la misma pieza del vaso, de forma que su pared (3) es la misma que formando un pequeño cilindro constituye el citado tubito.

35.- Este tubito, queda abierto por su extremo superior (4) y por el inferior (5), dejando un pequeño espacio (6) entre este extremo y el fondo (7) del vaso (1).

Por la constitución explicada de este vaso, por el tubito (2) se puede efectuar la succión del líquido contenido en el recipiente, ya que éste entrará por la boca inferior (5), pudiendo apurar al máximo por el pequeño espacio que se ha dejado entre el extremo del tubito y el fondo del vaso.

45.- La forma, materiales y dimensiones, podrán ser variables y en general cuanto sea accesorio y secundario, siempre que no altere, cambie o modifique la esencialidad del objeto que se describe.

50.- Los términos en que queda redactada esta memoria, son ciertos y fiel reflejo del objeto descrito, debiéndose tomar con carácter amplio y nunca en forma limitativa.



REIVINDICACIONES.

76325

55.- 1ª.- Un vaso perfeccionado, caracterizado por estar constituido por un recipiente en el que en una de sus paredes se ha previsto la constitución con el mismo material y de la misma pieza, un tubito hueco, que sobresale del borde del vaso, llegando hasta las inmediaciones del fondo, a fin de que por él, se pueda efectuar la succión del líquido contenido.

60.- 2ª.- Un vaso perfeccionado, según reivindicación primera, caracterizado por el hecho de que el extremo inferior del tubo, queda a muy pequeña distancia del fondo del vaso, a fin de que por succión se pueda llegar al agotamiento preciso del líquido contenido en el vaso.

3ª.- "UN VASO PERFECCIONADO".

Madrid, 10 OCT. 1959

VICENTE ALCANIZ GALLUR.

P. A.

+

ESCALA VARIABLE

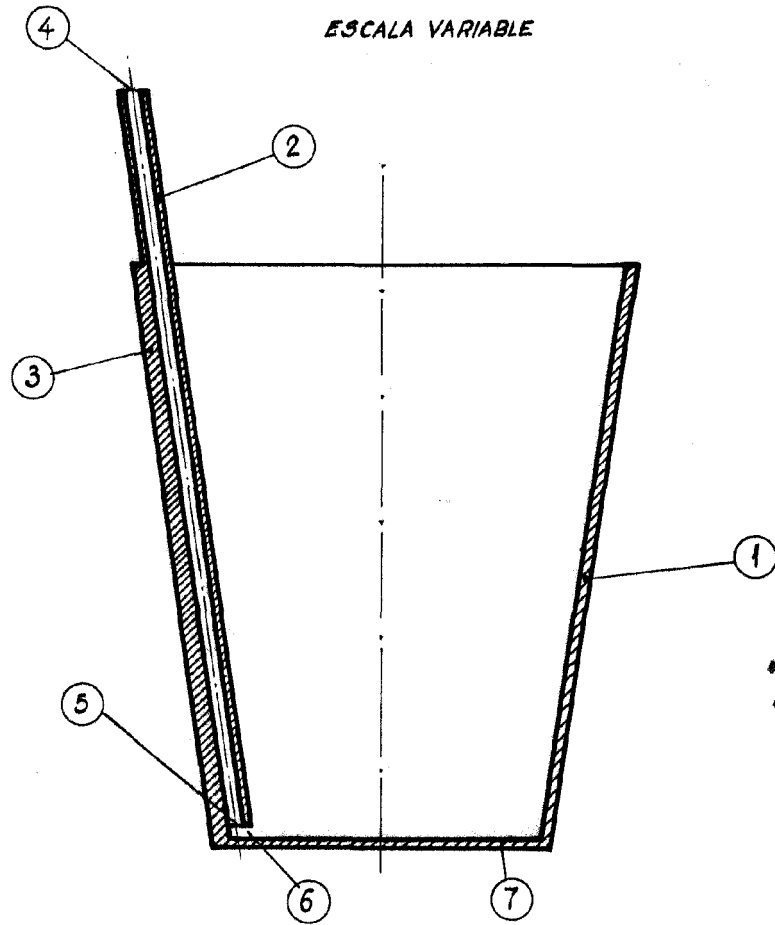

76325

Fig. 1

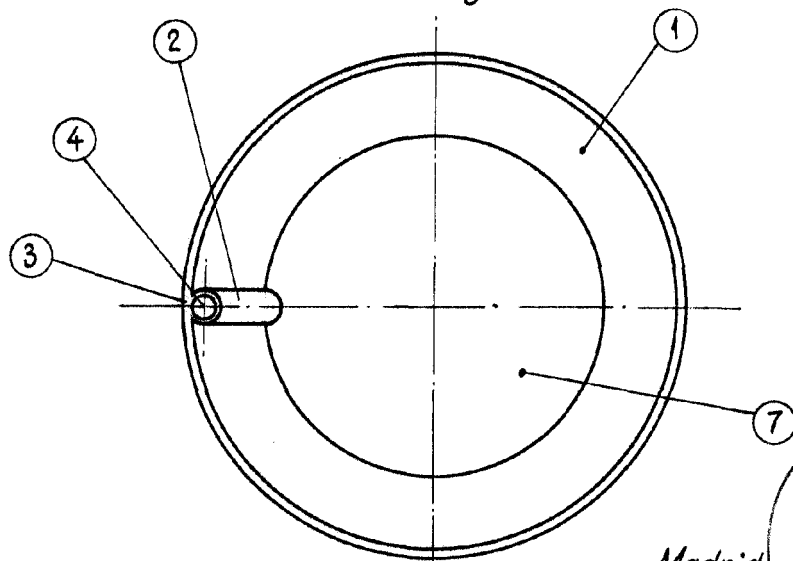

Fig. 2

Madrid, 10 OCT. 1959