

28 SEP 5



76299

M O D E L O
D E
U T I L I D A D

a favor de Don Jorge Luis MARSAL COROMINAS, de nacionalidad española, residente en Barcelona, calle Comercio, 66, por "ENCUADERNADOR".

- . -

MEMORIA DESCRIPTIVA

La presente invención se refiere a un encuadernador, de confección sencilla y presentación atractiva, el cual está destinado preferentemente, por su manejabilidad y sencilles de sus elementos de sujeción,

5. para constituir cubiertas provisionales que aseguren la perfecta conservación, durante su lectura, de revistas y similares.

El indicado encuadernador consiste esencialmente en unas tapas o cubiertas de naturaleza y forma apropiadas, cuyo lomo lleva dispuestos sobre su cara

10.



76299

- interna, debidamente enfrentados a distancia adecuada, por lo general, junto a sus extremos, sendos cajetines convenientemente sujetos al lomo. Cada uno de dichos cajetines lleva practicados sobre su cara interna una pluralidad de orificios, correspondientes los del uno con los del otro de manera que determinan pares o juegos entre los cuales son susceptibles de ser dispuestas, por acoplamiento de sus extremos en los orificios de cada par o juego, varillas elásticas por medio de las cuales se realiza la sujeción.
- 5.
- 10.

Para la mejor comprensión de cuanto se indica en la presente memoria descriptiva se acompaña un dibujo en el que, tan sólo a título de ejemplo, se representa un caso práctico de realización de un encuadernador de características iguales al del objeto de la invención.

15.

En dicho dibujo la figura 1 muestra una vista en perspectiva, estando abierto; la figura 2 muestra una vista análoga a la anterior y en igual posición con una revista montada en él observándose la sujeción de ésta; y por último la figura 3 representa una sección parcial por el lomo, en la que se observa la sujeción de los cajetines al mismo.

20.

El aludido encuadernador está constituido por unas tapas o cubiertas -1-, cuyo lomo -2- lleva sujetos por medio de sendos remaches -3- dispuestos a su través dos cajetines -4-, de forma paralelepípedica recta, los cuales están provistos a tal efecto de un ala -5- que va adosada a dicho lomo. Los cajetines citados quedan

25.



- situados junto a los bordes transversales del lomo y enfrentados entre sí, presentando en su cara interna, cada uno de ellos, una pluralidad de orificios -6-, -6'-; -7-, -7'-; -8-, -8'- etc, que respectivamente se corresponden para constituir juegos o pares de orificios, en los cuales es susceptible de acoplarse alguna de las varillas elásticas -9- que complementa el conjunto del encuadernador. Estas varillas pueden ser alambres de cualquier sección, o cualquier dispositivo equivalente.
10. Como se deduce de la descripción hecha y por la observación del dibujo la forma de colocar en el encuadernador obtejo de la invención una revista o similar -10-, es la siguiente: se separa de su posición una de las varillas -9- flexionándola y sacando sus extremos del juego de orificios en que están introducidos, previa abertura del encuadernador, colocando entonces sobre él la revista -10- abierta, de forma que su lomo coincida con el del encuadernador por la varilla --hecho lo cual se vuelve a colocar la varilla en el sitio de donde se sacó, por flexión adecuada, operación que se efectúa con toda rapidez y facilidad.
15. Se comprende que serán independientes del objeto de la invención los materiales empleados en el encuadernador, así como la forma y dimensiones, tanto absolutas como relativas, del conjunto y de sus elementos constitutivos y, en general, todo cuanto no afecte a su esencialidad.
- 20.
- 25.



N O T A

76299

Se reivindica como objeto del presente modelo de utilidad:

1. Encuadernador, que se caracteriza por estar constituido por unas tapas o cubiertas de naturaleza y forma apropiadas, cuyo lomo lleva fijados convenientemente sobre su cara interna, enfrentados a distancia adecuada, sendos cajetines provistos en su cara interna de una pluralidad de orificios, correspondientes entre sí, determinantes de pares o juegos en cada uno de ellos
5. que son susceptibles de acoplarse los extremos de varillas elásticas que complementan el encuadernador, por las que se realiza para la sujeción del mismo.
- 10.

2. Encuadernador.

15. La presente memoria descriptiva, consta de cuatro hojas foliadas, escritas a máquina por una sola cara.

Barcelona, a 28 de septiembre de 1959

Jorge Luis MARSAL COROMINAS

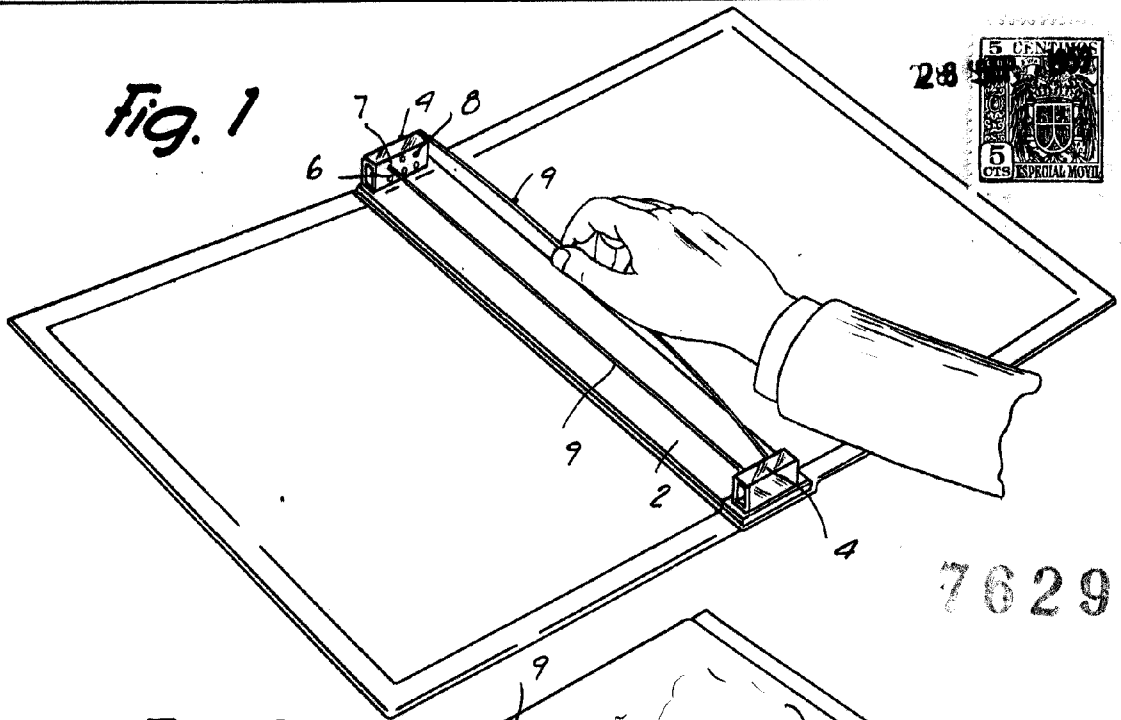
p.a.

6150

28

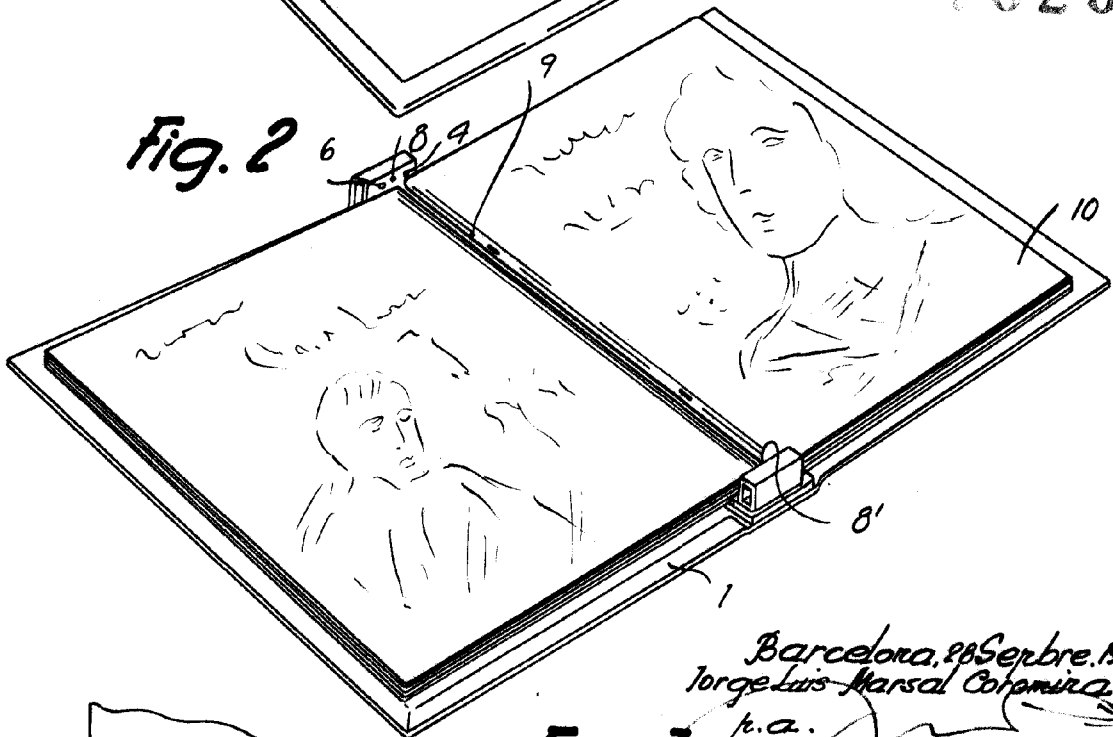


Fig. 1



76299

Fig. 2



Barcelona, 28 Septiembre 1929
Jorge Luis Marsal Cordina
p.a.

Fig. 3

