

76272

76272

MEMORIA DESCRIPTIVA

que se acompaña a

la solicitud de un

MODELO DE UTILIDAD, por veinte años en España, a favor de D.
MANUEL SANCHEZ SANCHEZ, de nacionalidad española, con domi-
cilio en VALENCIA, calle Travesía de las Nieves, interior.

por

“UN TABLERO DE APLICACION A JUEGOS DE SOBREMESA”

76272

5 La invención a que se refiere la presente memoria constituye una novedad industrial, con características y ventajas que la hacen merecedora del privilegio de explotación exclusiva que por ella se solicita, de acuerdo con las prescripciones del estatuto vigente sobre Propiedad Industrial, de fecha 26 de Julio de 1.929, texto refundido publicado el 30 de Abril de 1.930.

10 La construcción de tableros para juegos de sobremesa se viene realizando de diversos modos. En unos casos se utilizan varios cuerpos, dos al menos, fundamentalmente independientes. Uno de ellos es una placa transparente, cristal o similar, que actúa de protector del segundo cuerpo que es un papel impreso y pegado sobre un cartón o, en otros casos, una lámina pintada o impresa con arreglo a las características del juego de que se trate.

15 Naturalmente que este tipo de construcción está sometido a desperfectos por acción de los elementos atmosféricos, principalmente de las humedades, que originan en la lámina impresa deformación, a partir de la cual el tablero de juego queda prácticamente inservible.

20 La idea fundamental que se persigue con la construcción del nuevo tablero es evitar precisamente estas alteraciones, y a tal fin se mantiene como base principal la placa transparente o cuerpo laminar superior, en cuya cara inferior se aplica una pátina de materia opaca distribuida sobre dicha superficie con arreglo a los dibujos del juego de que se trate bien sea, por ejemplo, ajedrez, parchis, o cualquier otro de los juegos conocidos. Sobre la pátina que determina la formación de las líneas o signos de conformación del campo de juego, se aplica un revestimiento que actúa de fondo del espacio

5

10

15

20

25

30

1 76272

no ocupado por la pátina y de protección, simultáneamente, de ésta; formando en conjunto un solo cuerpo apto para ser enmarcado de acuerdo con los métodos usuales.

35

En los dibujos que se acompañan se muestra en esquema el montaje de las distintas partes que han de formar el cuerpo final; así vemos en la figura 1ª, la placa transparente -1- sobre cuya cara inferior se ha aplicado la pátina opaca -2- que determina la formación, en el caso presente, de cuadros constitutivos de la distribución del tablero para el ajedrez. En la figura 2ª, se muestra el revestimiento -3- que actúa de fondo y de protección de la aplicación -1-. En la figura 3ª, se muestra una sección del acabado según la forma segunda del cuerpo final en la que se aprecia que las tres partes forman un solo cuerpo.

40

45

Las ventajas que se obtienen con la construcción de este tipo de tableros queda claramente puesta de relieve si se tiene en cuenta que reduce considerablemente el tiempo de fabricación y por tanto resulta a un precio de coste muy bajo, con la ventaja además de que es prácticamente indestructible.

50

Hecha la descripción precedente es necesario añadir que los detalles de realización de la idea expuesta pueden variar, sin que por ello cambie la esencia de la invención que es la que se desprende de los párrafos que anteceden y lo que se reivindica en la siguiente

55

NOTA

En resumen: El Modelo de Utilidad que se solicita ha de recaer sobre las reivindicaciones siguientes:

60

1ª.- UN TABLERO DE APLICACION A JUEGOS DE SOBREMESA, caracterizado esencialmente por el hecho de estar constituido por un cuerpo laminar transparente sobre cuya cara inferior

76272

65

se aplica una pátina de una materia opaca y que determina la formación de líneas, signos o dibujos relativos al juego de - que se trate; sobre cuya pátina se aplica un revestimiento que actua de fondo y de protección de la primera aplicación; formando en conjunto un solo cuerpo final apto para ser enmarcado.

2ª.- Se reivindica por último, como objeto sobre el que ha de recaer el Modelo de Utilidad que se solicita "UN TABLERO DE APLICACION A JUEGOS DE SOBREMESA".

70

Todo tal y como queda descrito y reivindicado en la presente Memoria que consta de cuatro hojas escritas a máquina por una sola cara y dibujos que se acompañan.

Madrid, 8 de Octubre 1.959

ALFONSO UNGRIA

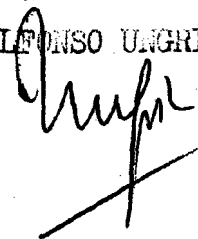

75

FIG. 1ª

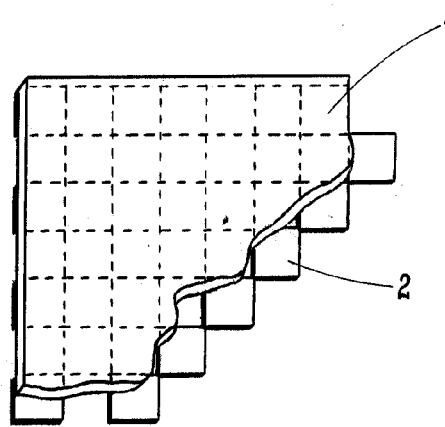

76272

FIG. 2ª

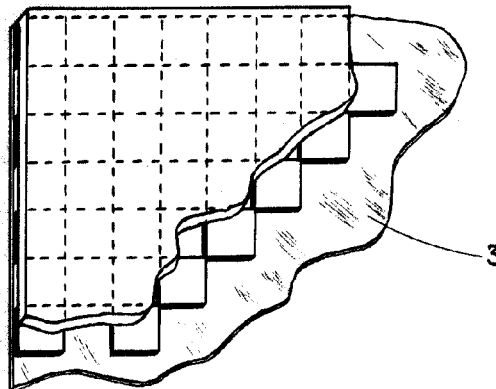
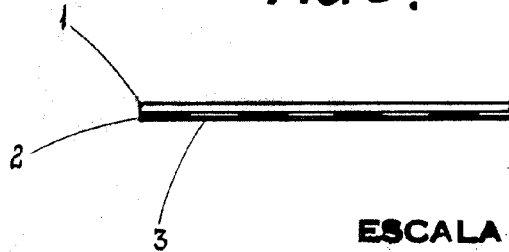

FIG. 3ª



ESCALA VARIABLE
MADRID, 8 DE octubre DE 1959
ALFONSO UNGER