



70
76259

MEMORIA DESCRIPTIVA

que se acompaña a una solicitud de modelo de utilidad, por veinte años, para España y sus Posesiones, por TOALLA-ALBORNOZ COMBINADOS EN UNA SOLA PRENDA, a favor de don Pedro Márquez Campoy, de nacionalidad española, residente en Barcelona, Calle de Bonhoms nº 24.

- - - - -

El presente modelo de utilidad se refiere a una toalla y albornoz combinados en una sólo pieza, y de diversos usos, especialmente para la playa.

Debido a las características propias de esta nueva prenda, es posible utilizarla, por ejemplo, extendida sobre la arena, para tomar el sol sobre ella, y, doblándola después adecuadamente, hacerla servir como albornoz. Además va dotada de unos bolsillos impermeables, que permiten guardar ciertas cosas del usuario, por ejemplo, un paquete de cigarrillos, un encendedor, barra de pintura de labios, dinero, etc., etc., que en determinados momentos se hacen necesarios.

Para mejor comprensión de esta memoria, se acompaña



76253

700

15

una hoja de planos en la que se muestra una ejecución preferente de la invención, citada a título de ejemplo meramente explicativo, sin carácter limitativo, pues caben diversas realizaciones dentro del cuadro de la invención, sin que éste se altere, en especial, por cuanto pueda referirse a la forma exterior de la prenda.

20

Según la invención, se ha previsto una pieza textil de género apropiado (A-B) que lleva practicada en su centro una abertura (6) que en el ejemplo ejecutivo mostrado en los planos es horizontal por estimarse así más adecuada, pero que también puede ser vertical; esta abertura tiene la finalidad de dejar pasar la cabeza del usuario, para hacer servir la prenda como albornoz, doblándola por la línea (5-5). Esta abertura puede cerrarse con botones o con una cremallera o medio similar apropiado, ya que ello no afecta a la esencia de la invención; el cierre va bordeado por dos solapas que lo cubren, hechas del propio material de la prenda, para evitar que rice al usuario. (C-B)

25

30

35

40

Uno de los cuerpos de la prenda, que corresponde a su parte delantera (B) cuando se usa como albornoz, va dotado de dos bolsillos (este número es variable a voluntad) señalados con las referencias (11) y (12) en los planos; estos bolsillos llevan interiormente una cobertura o forro de material impermeable (13-14) y van cerrados por parte superior por medio de una cremallera o cualquier otro cierre apropiado, preferiblemente de gran ajuste, para impedir la entrada en los bolsillos, de arena, agua, etc., que pueda deteriorar lo que en los mismos se guarda.

Cuando la prenda se usa como albornoz, se unen entre sí los dos cuerpos (A-B) por sus aristas laterales; a este fin, van provistos de medios de unión; en el ejemplo ejecu-

76259



45 tivo del plano adjunto, se han previsto unas presillas (1)
 (2), (3) y (4), a las que se abrochan los botones (7), (8),
 (9) y (10) dispuestos cada unos, respectivamente, en los
 cuerpos A y B de que consta la prenda. Es posible substi-
 50 tuir este medio por otro cualquiera, por ejemplo, una cre-
 mallera, o simplemente por un cordón que, pasándolo por la
 cintura, sirve para sujetar ceñidos al cuerpo debidamente,
 los cuerpos A-B antes citados.

Como fácilmente se comprende, la esencia de la inven-
 ción consiste en haber previsto una toalla transformable en
 55 albornoz; por lo tanto caben tantas variantes de forma, gé-
 nero, dimensiones, proporciones y de detalle, como sean po-
 sibles, dentro del amplio cuadro que tiene la invención, sin
 que éste se altere.

- - - - -

60 NOTA. - Descrito suficientemente lo que antecede, só-
 lo resta consignar que lo que se declara propio, nuevo y
 útil del solicitante, es lo contenido en las siguientes

REIVINDICACIONES

65 1 - Toalla-albornoz combinados en una sólo pieza, ca-
 racterizada por consistir en una pieza textil adecuada, de
 forma alargada, que tiene practicada en su centro una aber-
 tura cerrable por medios adecuados, con unos pequeños labios
 de reborde para cobertura del medio de cierre, y que sirve
 para que doblando por la mitad horizontal la citada prenda,
 70 deje pasar la cabeza del usuario.

2 - Toalla-albornoz, según reivindicación 1ª caracte-
 rizada porque las aristas libres laterales de la citada
 pieza textil, lleva medios de abroche para unir debidamente
 por sus lados, las dos cuerpos que forma, uno delantero y

700



75

otro posterior, la citada pieza, cuando se utiliza como albornoz.

76259

80

3 - Toalla-albornoz, según reivindicaciones 1 y 2, caracterizada porque uno de los citados cuerpos, va dotado de bolsillos, de forro impermeable, provistos de un medio de cierre apropiado que evite la entrada de arena, agua y cuerpos inadecuados dentro de los citados bolsillos.

4 - TOALLA-ALBORNOZ COMBINADOS EN UNA SOLA PIEZA.

- - - -

85

Todo según se ha descrito en la presente memoria, que consta de cuatro hojas foliadas y mecanografiadas por una sóla cara, con un total de ochenta y siete líneas y hoja de planos que adjunto se acompaña.

Madrid 7 de octubre 1959

p.a.

ANTONIO NARANJO

P. P.



76259

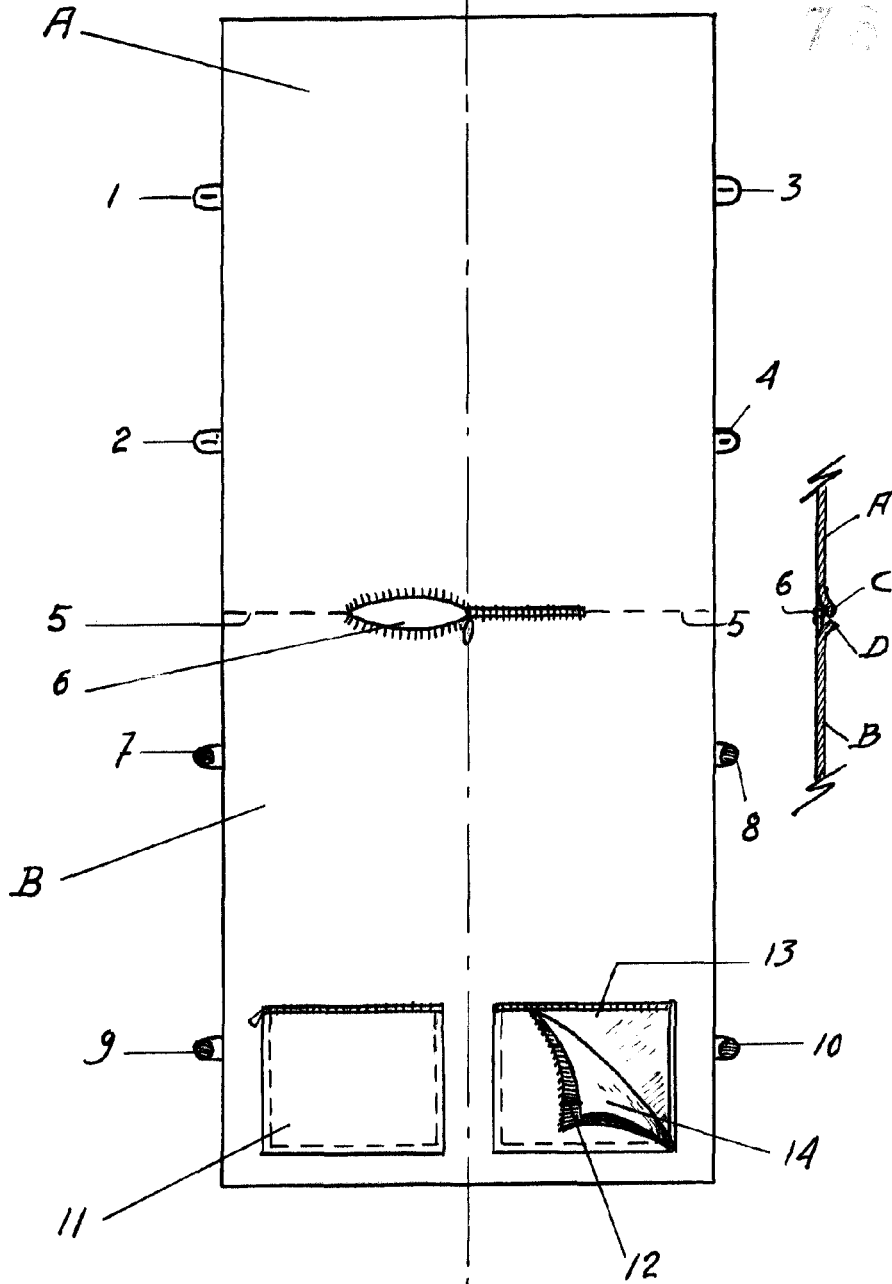

MADRID 7 OCTUBRE 1959

ANTONIO NARANJO

P. P. *A. Naranjo*

ESCALA VARIABLE