

76191

76191



- 2 OCT

MODELO DE UTILIDAD

por VEINTE años

en España, a favor de Don Mameñ HERRERO RODRIGO, súbdito español, residente en Madrid, c/ Velazquez nº 102; cuyo modelo tiene por objeto:
" DISPOSITIVO DE SUSPENSIÓN PARA PASTILLAS DE JABÓN".

-.--.-

MEMORIA DESCRIPTIVA

5.- Comprende este modelo un nuevo dispositivo para suspender pastillas de jabón, que esencialmente está integrado por una varilla acodada unida por un extremo a una pequeña placa de anclaje provista de calados para su fijación sobre la pared, con preferencia por encima de los



lavabos de aseo, la varilla así dispuesta recibe y retiene por cualquier medio adecuado la pastilla de jabón que queda suspendida al alcance del usuario.

- 5.- La característica más destacada de este modelo es la de proveer que este brazo este constituido por un material flexible, de material adecuado, por ejemplo un cuerpo tubular flexible formado con lambrquin metálico helicoidalmente enrollado.
- 10.- Otra característica del modelo se debe a que el citado cuerpo flexible tiene adaptado o producido en su extremo libre un elemento de retención capaz de sujetar y bloquear un casquillo que se encuentra inscrito en el interior de un bloque o pastilla de jabón, para que dicha pastilla quede retenida en el extremo del citado brazo flexible.
- 15.- El modelo tiene como característica esencial y más destacada la de contar con un brazo flexible formado por una varilla, un tubo u otro elemento, o bien integrado por una parte rígida y una parte flexible, cuya parte rígida y parte flexible quedan convenientemente adaptadas.
- 20.- Una idea más completa del modelo la proporciona la descripción siguiente, ya que en ella se comenta la lámina de dibujos que se acompaña en los que de manera un tanto esquemática y exclusivamente a título de ejemplo se representa un caso de posible realización práctica.
- 25.-



76191

En los dibujos:

La figura 1ª., corresponde a una vista en sección del dispositivo flexible que constituye o que suspende la pastilla de jabón.

5.-

La figura 2ª., muestra la placa de anclaje mediante la cual se fija el dispositivo sobre la pared, con preferencia por encima de los lavabos de aseo.

10.-

En estos dibujos, el número -1- señala la placa de fijación que posee unos calados -2- mediante los cuales se fija el dispositivo sobre la pared. El número -3- indica un cuello comunicado que se proyecta verticalmente desde la placa -1-, cuyo cuello retiene por cualquier procedimiento adecuado un brazo flexible, por ejemplo

15.-

un tubo elástico formado por lambrequin metálico que se señala con el número -4-. Este brazo por su extremo libre recibe y retiene ajustadamente una pieza formada por un núcleo -5- que sufre un estrechamiento periférico cónico -6- que enlaza

20.-

con otro sector igualmente cónico -7- formándose entre dichos sectores -6- y -7- un asiento -8- que constituye el medio de retención y bloqueo para el cuerpo tubular -9- incorporado en la pastilla de jabón -11-.

25.-

La unión entre el cuerpo tubular -9- y la pastilla de jabón -11- se lleva a efecto mediante las aletas periféricas -10- que dicho cuerpo

- 2 OCT 1939



- po -9- posee, si bien esta disposición se da única y exclusivamente a título de ejemplo por cuanto que dicho cuerpo tubular -9- podrá adoptar cualquier configuración o disposición adecuada, capaz para determinar la fijación entre
- 5.- la pastilla de jabón -11- y el citado tubo -10- por ejemplo podrá presentar depresiones, calados orificios, aletas, tetones o cualquiera otra disposición que produzca los fines propuestos.
- 10.- Esencialmente y conforme queda indicado estas son las características más destacadas del modelo de utilidad que aquí ha sido descrito, en el cual podrán introducirse cuantas modificaciones resulten aconsejables, siempre y cuando que con ello no se cambie, altere o modifique la esencialidad del objeto descrito.
- 15.-

N O T A

- Se declaran como de novedad y propiedad para todo el territorio español, el contenido de las siguientes:
- 20.-

R E I V I N D I C A C I O N E S

- 1ª.- Dispositivo de suspensión para pastillas de jabón, que está constituido por una placa de anclaje provista de orificios para su fijación, cuya placa cuenta con un cuello longitudinalmente comunicado, en el que esta retenido el extremo de un brazo, que en su extremo libre recibe y retiene una pastilla de jabón.
- 25.-

76191

- 2 OCT



2ª.- Dispositivo de suspensión para pastillas de jabón, caracterizado porque el brazo flexible que recibe la pastilla de jabón, a que se refiere la reivindicación 1ª, se caracteriza porque en su extremo libre tiene producido y/o adaptado un tope de retén que impide el desplazamiento de la pastilla de jabón.

3ª.- "DISPOSITIVO DE SUSPENSION PARA PASTILLAS DE JABON".

Todo ello conforme se describe y reivindica en la memoria que antecede que consta de CINCO hojas escritas a máquina por una sola de sus caras y una lámina de dibujos que la ilustran.

Madrid, 2 de Octubre 1.959

FIRMADO: E. González Vacas

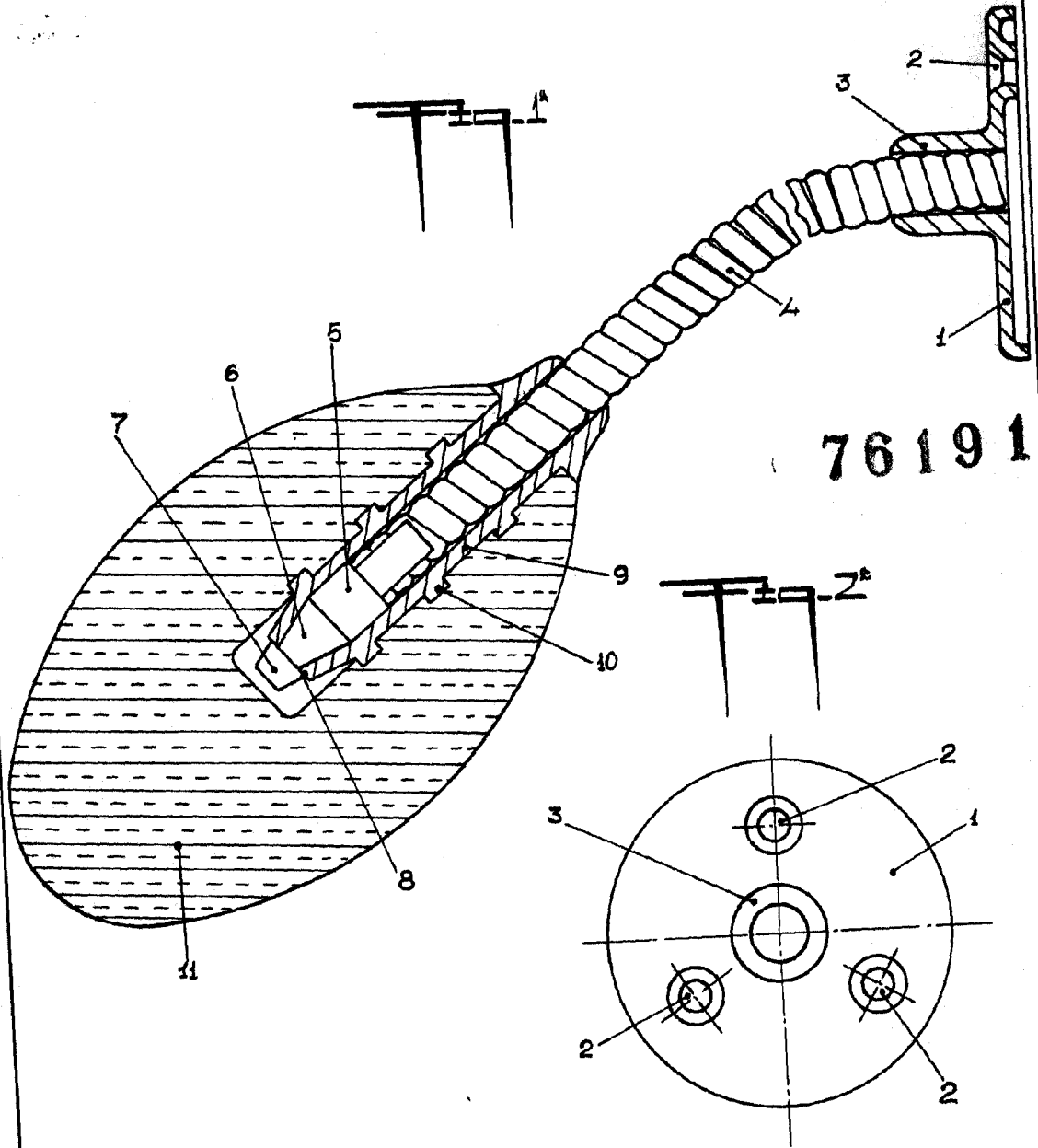

MADRID 2 OCTUBRE 1959.
P. A. E. GONZALEZ-VACAS.-

ESCALA VARIABLE.-