

76182

MEMORIA DESCRIPTIVA.

MODELO DE UTILIDAD.

P A I S : ESPAÑA.

DURACION : 20 AÑOS.

OBJETO : "UN UTIL PARA LA ELABORACION DE BISTECK,
"EMPANADAS Y CROQUETAS".

=====

A nombre de : DON JOAQUIN GENIS SALA.

Residente en : CANET DEL MAR (Barcelona), San Isidro, 12 a 18.

Nacionalidad : ESPAÑOLA.



76182

- La presente memoria se refiere como su enunciado indica, a un útil para la elaboración de bisteck, empanadas y croquetas, de una forma rápida y cómoda, ya que, en esencia, este aparato consiste en un recipiente con tapa móvil ajustada en
- 5.- el interior del mismo, para que mediante la presión de la tapa, la carne picada que se haya colocado en el interior, quede perfectamente repartida en el molde y alisada, sacandola posteriormente mediante un fondo postizo que se saca mediante un mango del que está provisto.
- 10.- Las ventajas que este aparato presenta sobre la forma actual de preparar estos filetes de carne picada, es esencial, primeramente en cuanto a higiene, ya que en este caso no es preciso tocar los ingredientes con la mano para nada, asimismo se gana en tiempo, ya que una persona sin práctica puede llegar
- 15.- a preparar un bisteck en 15 segundos, así pues tanto en la elaboración de éstos como en la de empanadas o croquetas es esencial, muy práctico y eficaz pues permite el moldaje en serie, guisarlos y servirlos al ritmo de su demanda. En hoteles, restaurantes e incluso en la cocina casera, este aparato vendrá a
- 20.- ahorrar tiempo efectivamente y por tanto resultará económico.
- Por el aludido objeto se solicita el correspondiente privilegio de Modelo de Utilidad conforme y al amparo del vigente Estatuto sobre Propiedad Industrial, a fin de garantizar a favor del recurrente el derecho a la explotación exclusiva del
- 25.- mismo en toda España.-
- A continuación se hará una detallada descripción del aparato aludido, con referencia a los planos que se acompañan, en los cuales se representa:



- 30.- En la figura 1 : Sección del alzado del aparato.
- En la figura 2 : Planta del mismo.
- En la figura 3 : Perspectiva del mismo abierto y con la paleta interior fuera del recipiente.

Según el ejemplo de ejecución representado, este útil preconizado, está constituido por un recipiente (1) con un asa (2) y diametralmente opuesto al asa, un saliente (3) con taladro para el eje (4) de giro de una palanca (5) que apoyada en tal eje, queda colocada sobre el asa (2).

Esta asa (2) está, por su cara superior, abierta en forma de canal (6) para que en él quede alojado el mango (7) de una paleta (8) de la misma forma y dimensiones que el recipiente, a fin de que quede apoyada en su fondo, permitiendo el canal (6) que la palanca (5) quede totalmente apoyada en el asa dejando al mango (7) entre ella y la palanca embutida en su canal.

En la palanca (5) existe un taladro vertical, por el que pasa el vastago (9) de un botón de presión (10) estando unido este vastago por su extremo inferior a un disco (11) que encaja en el recipiente (1) formando la tapa del mismo. Este vastago, está rodeado de un muelle (12) que obliga al botón (10) a permanecer en su posición más alta, y con el al disco (11).

Organizado de esta forma el útil, basta con colocar en el interior del recipiente (1) sobre la paleta (8) la cantidad necesario de carne o pasta para elaborar un bisteck o empanada o croqueta, y posteriormente, cerrar el recipiente haciendo girar la palanca (5) sobre su eje (4) hasta que el disco (11) queda cerrando la boca del recipiente (1). Entonces se aprieta sobre el botón (10) venciendo la acción del muelle (12), con lo que el disco (11) presiona la carne sobre la paleta, dejándola perfectamente repartida y moldeada, procediendose a abrir y sacar este bisteck moldeado con la paleta (8) cogiendola por su mango (7), para llevarlo directamente a la sartén, placa o donde se haya de terminar su guiso.



La forma, materiales y dimensiones, podrán ser variables y en general cuanto sea accesorio y secundario, siempre que no altere, cambie o modifique la esencialidad del objeto que se describe.

Los terminos en que queda redactada esta memoria son ciertos y fiel reflejo del objeto descrito, debiendose tomar con caracter amplio y nunca en forma limitativa.

REIVINDICACIONES.

- 70.- 1ª.- Un útil para la elaboración de bisteck, empanadas y croquetas, caracterizado por estar constituido por un molde dotado de asa, sobre el cual se abate una palanca con eje de giro diametralmente opuesto al asa, en la que existe una placa que forma la tapa del molde, siendo esta tapa móvil a fin de que
- 75.- sirva como agente de presión sobre la materia colocada en el molde.
- 80.- 2ª.- Un útil, según reivindicación primera, caracterizado por haberse previsto una paleta con mango, de las dimensiones del fondo del molde, a fin de que una vez prensada la materia pueda sacarse al exterior sin deteriorarse.
- 85.- 3ª.- Un útil, según reivindicaciones anteriores, caracterizado por haberse previsto a lo largo del asa del molde, un canal con el fin de que en el quede alojado el mango de la paleta cuando el molde queda cerrado.
- 90.- 4ª.- Un útil, según reivindicaciones anteriores, caracterizado por haberse previsto en la palanca de cierre, un vastago que le atraviesa, en cuyo extremo inferior existe una placa que forma la tapa del molde, estando este vastago rodeado de un muelle, y con un botón de presión en el extremo contrario, a fin de que al presionar en él, venciendo la acción del muelle, la tapa descienda para efectuar su acción de prensa.

76182



5ª.- "UN UTIL PARA LA ELABORACION DE BISTECK, EMPANADAS Y CROQUETAS".

Madrid, 2 OCT. 1959

JOAQUIN GENIS SALA.

P. A.



ESCALA VARIABLE

2 OCT

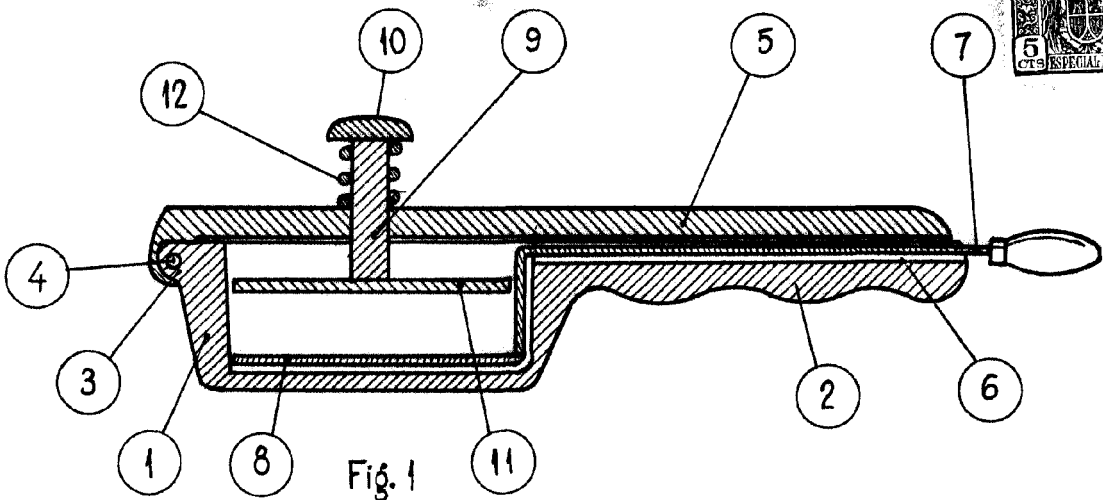

Fig. 1

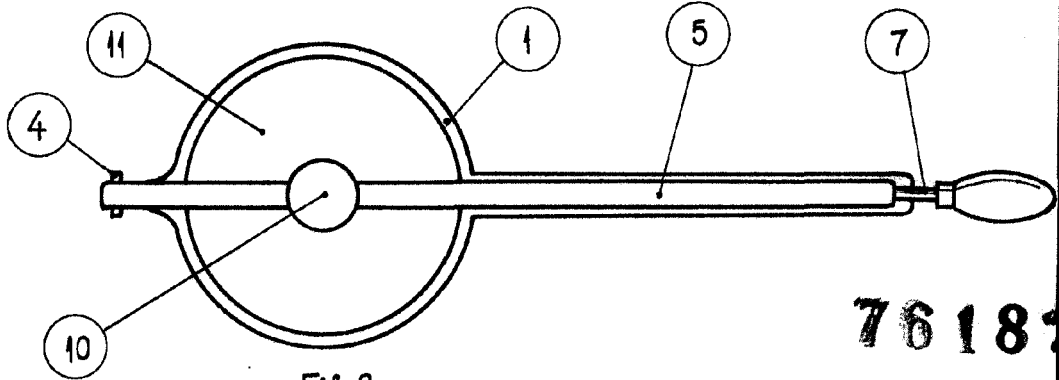

Fig. 2

76182

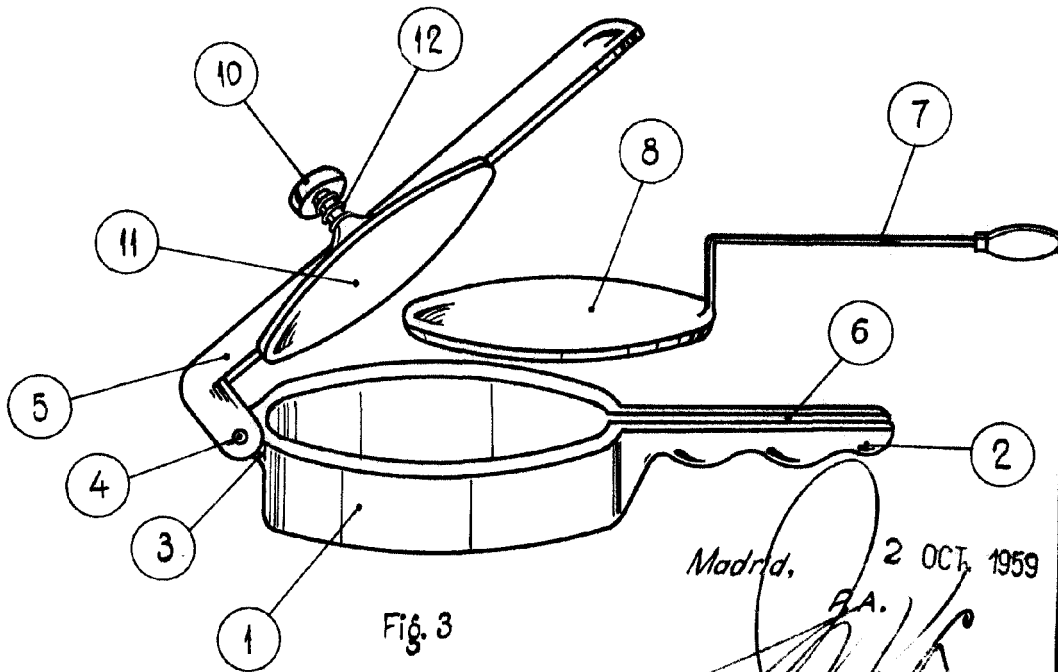

Fig. 3

Madrid, 2 OCT, 1959

P.A.