



7/10/77

76177

MODELO DE UTILIDAD

por "UNA CAJA-ENVASE, COMPUESTA", a favor de Don Francisco RUBIO BALLESTERO, de nacionalidad española, residente en Barcelona, calle Vallirana, números 79-81. - - - - -

MEMORIA DESCRIPTIVA

El presente Modelo hace referencia a una caja-envase, compuesta, destinada a la industria de juguetería, con la finalidad de reunir, colecciones de piezas distintas, en unidades de envase parcial o menor, que se reagrupan en el límite de un envase general.

5

La característica esencial de este envase es la de constituir, un recipiente o caja mayor, en la que se incluyen por coincidencia de forma y suma de volúmenes, una serie de cajas, que contienen parcialmente, una parte integrante del conjunto o serie de piezas que completan la totalidad del juguete.

10

Cada una de las cajas parciales, debe contener objetos que difieren notablemente por su tamaño y forma, pero con la condición precisa de retenerlos inmovilizados en el fondo de la misma, por lo que se ha hecho preciso dotar a la placa de cartón que le sirve de fondo, de una sucesión de pestañas taladradas a troquel, las cuales, por su trazado, permiten el encaje y sujeción de pequeñas

15



bandas de goma elástica, así como por su profusión y emplazamiento, dan pie a múltiples tamaños y volúmenes, de las fijaciones.

A continuación, se describe, un ejemplo de realización, consignado en el gráfico adjunto, con el que se aporta mayor precisión expositiva a la descripción que sigue.

En su Fig. 1, se representa el Modelo visto en perspectiva y con su tapadera levantada para poner de manifiesto su composición interior, en la que se alinean paralelamente, juntándose unas a otras, y en el sentido transversal de la caja matriz -5-, cuatro cajas menores -6-, iguales todas entre sí, y cuya altura equivale, estando tapadas, a la altura interior del envase grande.

Una de ellas aparece en el dibujo ligeramente levantada de su lugar de encuadramiento, y con la tapadera -7-, también levantada, al igual que la grande -8-, con lo cual se evidencia que la estructura de cada una de las cajas menores y la de la grande, es la misma.

Por el dibujo de la base vista en planta en la Fig. 3, se aprecia que la forma de todas ellas es rectangular y que las cajas parciales se sitúan atravesadas transversalmente respecto al lado longitudinal de la caja mayor.

La Fig. 2, representa la base de cartón -9-, de una cualquiera de ellas señalando la existencia de un número indeterminado de trepanaciones -10-, que se distribuyen en tres hileras en el sentido longitudinal, que se mantienen paralelas pero a distancias desiguales, para dar más variedad de distancias en las que situar selectivamente los distintos tamaños de las sujeciones a efectuar.

Cada una de estas preparaciones, tiene un aspecto semi-cerrado, describiendo también un rectángulo, en el que, una parte de uno de los lados, es la que permanece unida al cartón, y por ella -11- (Fig. 4), es por donde se dobla, como se vé en el dibujo



jo para retener en él, la onda -12-, formada por el tirante elástico que se emplee.

Se hace constar la particularidad de que también en todos los atributos decorativos de sus caras exteriores, reproducen las cajas parciales, la superficie de la caja matriz, tanto en la base como en la tapa, y que los indicados detalles, así como sus dimensiones y proporción, serán variables y no alterarán con ello, la esencialidad del Modelo.

- N O T A -

10 Se reivindica como objeto del Modelo de Utilidad descrito:

1º.- Una caja-envase, compuesta, que se caracteriza por estar constituida por una caja de base, de forma cualquiera, pero rectangular y regular, en cuyo interior se sitúan dispuestas paralelamente entre sí, dos o más cajas análogas a la grande o base, en forma que todas ellas llenan por exacta coincidencia el espacio interior reuniendo la suma de los volúmenes de todas ellas el volumen de la mayor.

2º.- Una caja-envase compuesta, según la reivindicación primera, caracterizada porque cada una de las unidades interiores, y la caja matriz que las envuelve, tienen las mismas características de base de paredes altas, y tapadera, simple e independiente, que encaja montando simplemente sobre los bordes superiores.

25 3º.- Una caja-envase compuesta, según la reivindicación primera, caracterizada porque la base de cada una de las cajas parciales, presenta en su fondo liso, una serie de trepanaciones, que dan lugar a levantar pestañas con salientes, en los que enlazar los extremos de bandas de caucho elástico que sirven para retener

76177



y fijar las piezas o unidades de objetos destinados a ser envasados en tales cajas.

4º.- Una caja-envase compuesta, según las reivindicaciones anteriores, que se caracteriza porque en el aspecto exterior y detalles decorativos, cada una de las cajas menores, reproduce exactamente el modelo de la caja mayor y colectiva.

5º.- UNA CAJA-ENVASE, COMPUESTA.

Madrid, 30 de Septiembre de 1959.

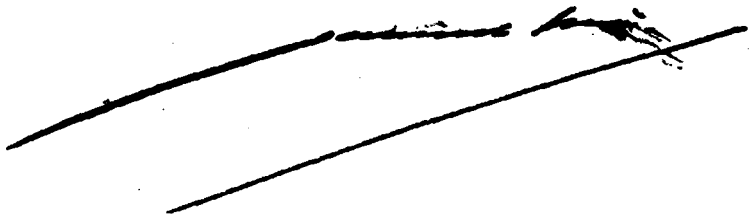

813723

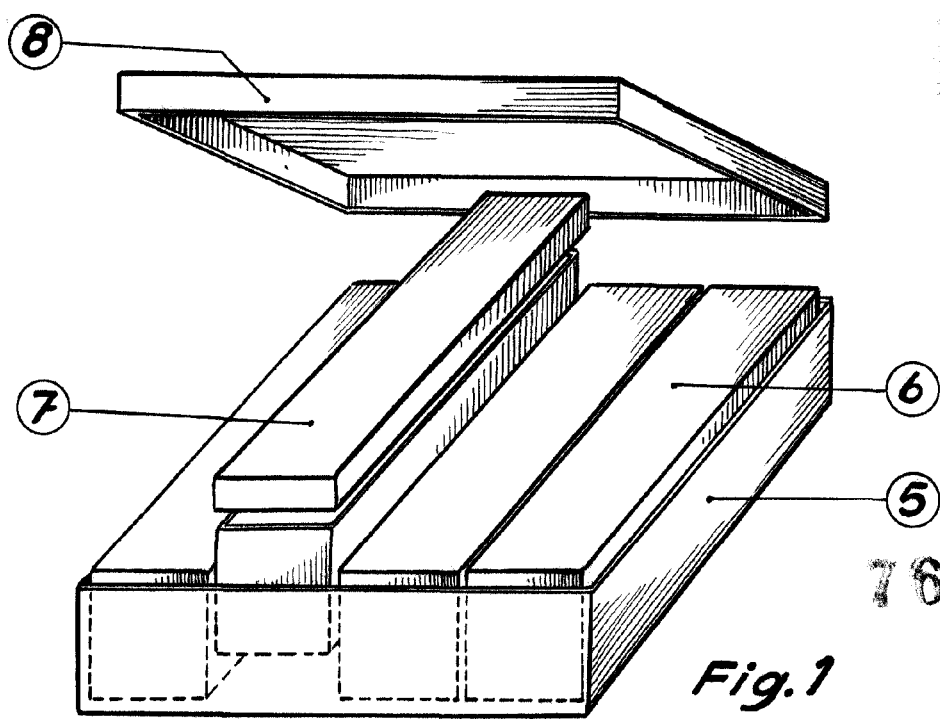

76177

Fig. 1

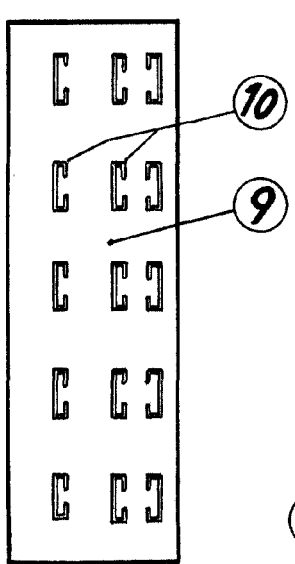

Fig. 2

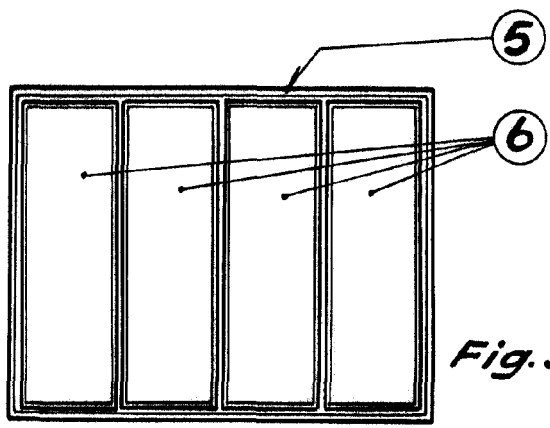

Fig. 3

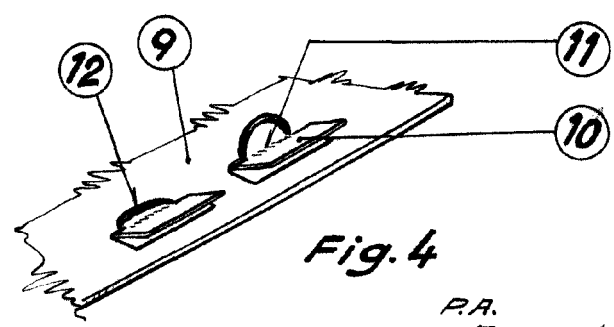

Fig. 4

P.A. Fernando Peraire

Escala variable