



76176

MODELO DE UTILIDAD

---

MEMORIA DESCRIPTIVA

Sobre:

" SUPLEMENTO PARA PUÑOS DE GAS DE MOTOCICLETAS "

---

Solicitante: DON MANUEL RODRIGUEZ RON, de nacionalidad española, residente en MADRID, Valderribas, 12.

---

Inventor : El mismo solicitante.

---

La Presente memoria se refiere a un suplemento acoplable a cualquier puño de gas o acelerador de motocicletas, mediante el cual se facilita su accionamiento mediante la introducción de un apoyo que permite la aplicación tangencial del mismo puño sin necesidad de recubrir exclusivamente a la presión de la mano que cerrada, hace girar el mismo puño pa-

76176 30



ra situarlo en el punto necesario para la apertura de la mariposa del carburador.

10

Es de todos conocido, que en la mayoría de las ocasiones, el contacto prolongado con la empuñadura, ocasiona un efecto en la palma de la mano, de cansancio, que se acentúa en el momento en que la mano suda debido a la humedad existente o bien simplemente por el calor del ambiente, por lo que de no existir un puño de gas de retención mediante un mecanismo adecuado que lo mantenga en la posición requerida, el conductor se ve obligado a efectuar un descanso que la mayoría de las veces se ve obligado a recuperar a costa de una mayor velocidad de marcha que resulta peligrosa. En el caso de disponer de una empuñadura con retención, existen momentos en que el conductor, confiado, no puede verificar la retención por el motor que es necesaria en la mayoría de las ocasiones en que se emplea al freno.

15

20

25

Para evitar los inconvenientes antedichos, se ha ideado el suplemento que es objeto de la presente memoria y que puede ser acoplado a cualquier tipo de empuñadura de mando de acelerador de motocicletas y consistente en una abrazadera que se fija en la posición determinada y que presenta tangencialmente un punto de apoyo para el dedo pulgar de la mano derecha del conductor, al que de esta forma, alivia de fatigas.

30

Para la mejor comprensión de cuanto antecede, se acompaña una hoja de planos en los que se representa esquemáticamente la invención de que se trata y la cual se describe a continuación detalladamente con referencia a los mismos planos.

35

En la figura primera, una vista en perspectiva del puño de gas o mando de acelerador, con el suplemento calado.

En la figura segunda se ilustra el suplemento citado,

76176



40

en tres representaciones diferentes, A, transversalmente, en B una vista frontal, en tanto que en C, se ilustra una vista en perspectiva del mismo elemento.

45

Según queda representado, -1- es la empuñadura del mando del acelerador que queda superpuesta en giro libre sobre la extremidad del manillar o guía -2- de la motocicleta y que finaliza en un realce -3- destinado a impedir que la grasa necesaria para la lubricación del mecanismo pueda manchar la mano o bien el guante del conductor.

50

Sobre la misma empuñadura y en las proximidades del realce -3-, se dispone una abrazadera -4- envolvente del anterior y que en un punto cualquiera tiene un tornillo prisionero -5- para impedir el resbalamiento de la abrazadera sobre la empuñadura, que por otra parte, debido a la forma constructiva se dificulta mediante la disposición del tornillo -6- que cierra la misma abrazadera precisamente en la iniciación de las patillas -7- que son las que forman el apoyo tangencial sobre el que ha de descansar el dedo pulgar de la mano del conductor que de esta forma se evita la tensión que supone el aprieto continuo sobre la misma empuñadura.

55

60

Descrita suficientemente la naturaleza y objeto del modelo de utilidad que se solicita, por veinte años para España y sus Colonias, deberá recaer sobre: "SUPLEMENTO PARA PUÑOS DE GAS DE MOTOCICLETAS", de acuerdo con las siguientes,

#### REIVINDICACIONES

65

1ª.- Suplemento para puños de gas de motocicletas, esencialmente caracterizado por consistir en una abrazadera que queda colocada en las inmediaciones de la terminación central de la misma empuñadura y que dispone en un punto cualquiera de su extensión de un tornillo prisionero con la punta aguzada para la perfecta retención al material que constituye la empuña-



76176

70

dura y con la particularidad de que las extremidades de la abrazadera se prolongan radialmente al eje del manillar de la motocicleta mediante el plegado en la angulación necesaria.

75

2ª.- Suplemento para puños de gas de motocicletas, según la reivindicación primera y caracterizado porque las prolongaciones extremas de la abrazadera descrita, quedan unidas y superpuestas mediante un tornillo pasante en las inmediaciones de la inserción, a partir de la cual, las mismas prolongaciones se ensanchan precisamente por la parte exterior formando una pieza de planta elíptica que presenta en su zona central un moleteado o picado en cuadrícula.

80

3ª.- " SUPLEMENTO PARA PUÑOS DE GAS DE MOTOCICLETAS".

Según queda substancialmente descrito en la presente memoria que consta de cuatro páginas escritas a máquina por una sola cara, acompañada de una hoja de dibujos.

Madrid, 30 de septiembre de 1.959.

MANUEL RODRIGUEZ RON,

P.P.

FRANCISCO GARCIA GABRIEL  
P. P.

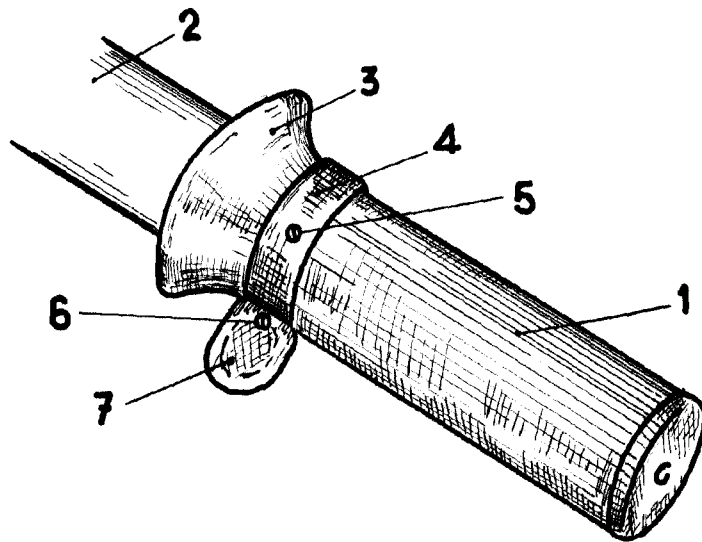

Fig. 1

76176

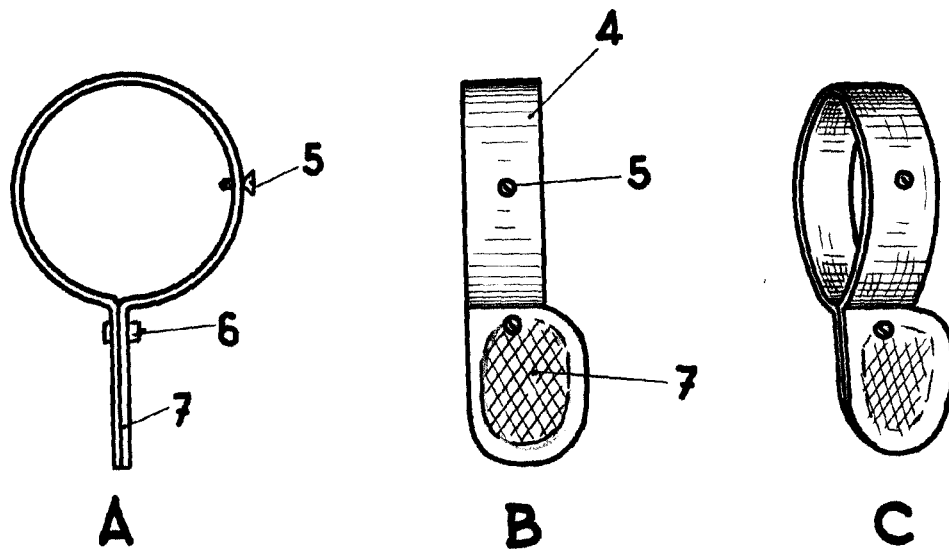

Fig. 2

Escala variable  
Madrid, 30 septiembre 1959

MANUEL RODRIGUEZ RON,  
P. P.  
FRANCISCO GARCIA GABRIELIZO

*M. D. Liguera*