



30

MODELO DE UTILIDAD

76169

## Memoria Descriptiva

sobre:

"Envase perfeccionado".

=====

*Solicitante:* INDUSTRIAS DEL CARTONAJE, S.A., entidad española,  
residente en Zaragoza, Moncayo, 2 al 10.

=====

El presente Modelo de Utilidad tiene por  
objeto un envase especialmente aplicable para contener  
líquidos.

En los dibujos adjuntos, a título de ejemplo  
5. no limitativo, se ilustra una forma de ejecución del



76169<sup>3</sup>

invento, con referencia a los cuales:

5. El envase, 1, está constituido de un cartón, papel fuerte o similar, fácilmente deformable por presión, sin que se rompa, que cuando está lleno adopta una forma sensiblemente piramidal, y que interiormente vá revestido de un papel parafinado o similar, 2, a efectos de impedir la salida del líquido envasado, por porosidad, y de conservarlo en perfecto estado.
10. El envase presenta en su parte inferior una pestaña rígida y no deformable, 3, así como un reborde superior deformable, 4, que constituye el cierre del envase, por pegamento o similar, y que una vez cortado un extremo forma un orificio o lugar de salida del líquido contenido en el envase.
15. Es fácilmente comprensible que podrán variar los materiales, tamaños y proporciones en este envase ya que estas accesoriedades quedan comprendidas en el modelo, al no alterar su esencialidad.
- N O T A
20. Descrita suficientemente la naturaleza del invento, así como la manera de realizarlo en la práctica, debe hacerse constar que las disposiciones anteriormente indicadas son susceptibles de modificaciones de detalle en cuanto no alteren su principio fundamental, siendo lo
25. que constituye la esencia del referido invento y por lo que se solicita Modelo de Utilidad por 20 años en España: "Envase perfeccionado"; caracterizándose por lo siguiente:
- 1º.- Envase perfeccionado, que se caracteriza porque, lleno del líquido envasado, adopta forma sensiblemente piramidal y está formado por un material
- 30.



30 SEP 1959

76169

exterior deformable por presión y que interiormente vá revestido de un material aislante.

5. 2º.- Envase perfeccionado, que se caracteriza porque presenta en su parte inferior una pestaña rígida y en su parte superior un reborde deformable por presión que constituye el cierre del envase, mediante pegamento y en el que se constituye el orificio de salida del líquido envasado, cortando un extremo de este reborde.

10. 3º.- Envase perfeccionado; tal y como queda sustancialmente descrito en la presente memoria e ilustrado en los adjuntos dibujos.

Esta memoria consta de tres hojas escritas a máquina por una sola cara.

Madrid,

30 SEP. 1959

INDUSTRIAS DEL CARTONAJE, S.A.

J. BOMEZ ACEBO Y MODEJ  
P.P.



309

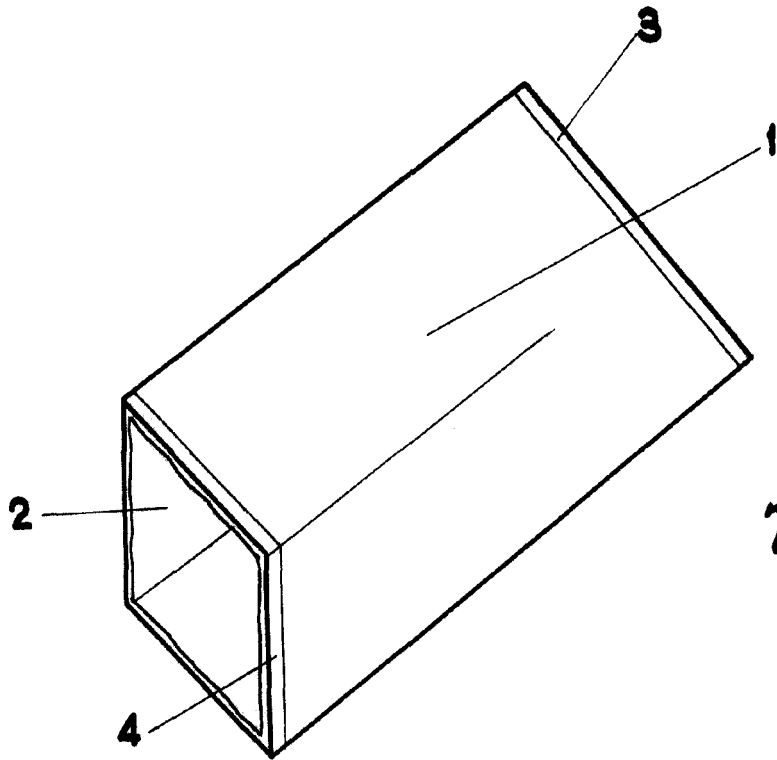

76169

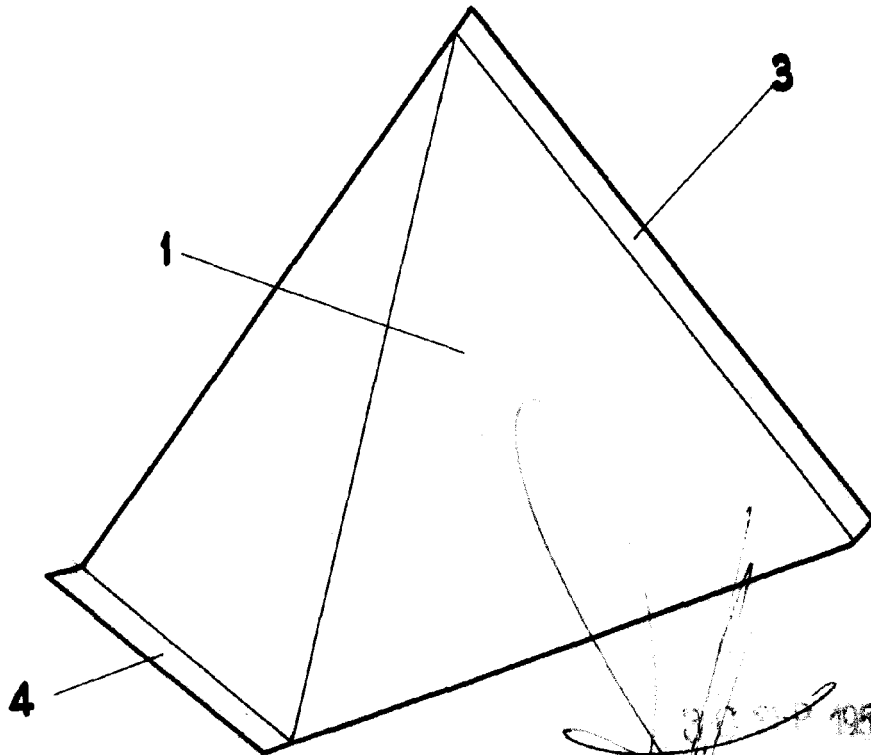

MADRID. DE 30 1959.  
INDUSTRIAS DEL CARTONAJE.S.A.  
P P

ESCALA VARIABLE