

76132



76132

MODELO DE UTILIDAD

que por veinte años se solicita a favor de Don PABLO BRETON ARNEO, de nacionalidad española, domiciliado en Logroño, O--
viado, 1º, y que ha de recaer sobre "DISPOSITIVO DE VARIACION
DE AVANCES AUTOMATICOS ALTERNOS APLICABLE A DIVERSAS MAQUINAS "

Memoria Descriptiva

El registro del Modelo de Utilidad que se solicita tiene por objeto garantizar la explotación exclusiva en todo el territorio nacional y plazas de soberanía de un dispositivo de variación de avances automáticos alternos aplicable a diversas máquinas, conforme se describe a continuación y se representa en los adjuntos dibujos, a título de ejemplo.

La generalidad de las máquinas modernas están provistas de mecanismos para avances automáticos, bien de carros, portaherramientas u otros órganos de las mismas.

Estos avances han de ser, en algunos casos, alternos y sincronizados con las revoluciones del árbol principal de la máquina, es decir, con un período de avance y otro de reposo por cada revolución del eje principal. Ejemplo de ello son los carros y



mesa de las laminadoras cuyo avance se ha de efectuar, exclusivamente, durante el retroceso de la herramienta, permaneciendo fijos durante la carrera de trabajo.

5 Los dispositivos conocidos hasta ahora para conseguir ésta clase de avances alternos, están basados en una excéntrica con excentricidad variable a voluntad que acciona un brazo, cuyo extremo mueve un trisquel sobre rueda dentada. Según el radio de la excéntrica, aumenta o disminuye el recorrido del brazo, accionando el trisquel más o menos dientes de la rueda, la cual a su vez
10 acciona el husillo que mueve los carros.

Por ello, cada vez que se ha de cambiar la longitud del avance, es necesario soltar la tuerca de fijación de la excéntrica y variar la excentricidad hasta conseguir el avance deseado, lo que implica una pérdida de tiempo y producción.

15 Estas pérdidas inútiles en el rendimiento de la máquina son anuladas con el presente invento, a la vez que se consigue una mayor precisión en los trabajos.

Consiste la invención en intercalar entre el árbol principal y el eje de salida del movimiento automático otro eje sobre el cual se desplace un carrito portador de una serie de sectores
20 dentados del mismo diámetro y módulo, pero de distinto número de dientes cada uno, pudiéndose desplazar dicho carrito a voluntad, para colocar frente a la rueda fija del eje de salida, el sector que convenga según el giro que deseemos en dicho eje, ya que su magnitud será función del número de dientes del sector con que
25 hagamos engranar la mencionada rueda fija. Para la mejor comprensión del invento se adjuntan planos en los cuales se representa un ejemplo de realización que a continuación se describe.

La fig, I (hoja 1) representa el conjunto del dispositivo.

30 La fig, II (hoja 2) muestra la sección A-B de la fig, I, en mayor escala. La palanca 11 y la rueda 9 no se han representado para dar mayor claridad al dibujo.

Consta este dispositivo (hoja 1 de planos) de un eje 2



1).

Enfrentando con la rueda 10, la 7 ó la 8 tendremos un giro mayor en el eje 3, correspondiente en cada caso a los números de dientes de los sectores mencionados.

5

Si enfrentamos la rueda 9 con la 10, tendremos un movimiento continuo en el eje 3, aplicable a la traslación rápida automática de los carros u órganos aplicados al mencionado eje 3.

10

Así pues la variación de la gama de avances se consigue mediante el giro de la palanca 11 (hoja 1), que enfrentará con la rueda 10 sectores de mayor o menor número de dientes.

15

Como las ruedas 6, 7, 8 y 9 tienen el mismo módulo y diámetro, tallando los dientes de las mismas una vez colocadas sobre el manguito 12, se consigue pasar de una gama de avances a otro, sin necesidad de espacios o puntos muertos, ya que los dientes de cada una coinciden con los correspondientes de las demás.

20

Los dibujos adjuntos muestran con toda claridad el invento.

En la hoja 1 se ve el alzado sección de los ejes y ruedas.

En la hoja 2 se aprecia el detalle de sector y rueda 10.

Los materiales, forma, tamaño y disposición de los elementos serán susceptibles de variación siempre que ésta no suponga una alteración de la esencialidad del invento.

Los términos en que se ha redactado esta memoria deberán ser tomados siempre en sentido amplio, no limitativo.

NOTA DE REIVINDICACIONES

25

Se reivindica como de propio y nuevo en España a favor de Don PABLO BRETON ARNEDO, residente en Logroño, según las siguientes reivindicaciones:

30

PRIMERA. - Dispositivo de variación de avances automáticos alternos aplicables a diversas máquinas, caracterizado en que sobre un eje intermedio entre el árbol principal de la máquina y el eje de salida del movimiento automático se desplaza a voluntad

= cinco =

76132



5 un juego de varios sectores dentados dotados cada uno de un número distinto de dientes, de forma que en virtud del mencionado desplazamiento, efectuado mediante palanca, pueda enfrentarse a voluntad del operario uno u otro sector a la rueda fija del eje de salida del movimiento automático, de suerte que por cada vuelta completa del árbol principal, el citado eje de salida efectuará un giro cuya magnitud será función del número de dientes del sector que se le haya enfrentado.

10 SEGUNDA.- " DISPOSITIVO DE VARIACION DE AVANCES AUTOMATICOS ALTERNOS APLICABLES A DIVERSAS MAQUINAS " .

Tal y como se deja descrito en la memoria precedente que consta de cinco hojas foliadas y mecanografiadas por una sola de sus caras y dos de planos.

15 Madrid a veintiocho de Septiembre de mil novecientos cincuenta y nueve.

P. A. de Don Pablo Bretón Arnedo

Victor Gil Vega,

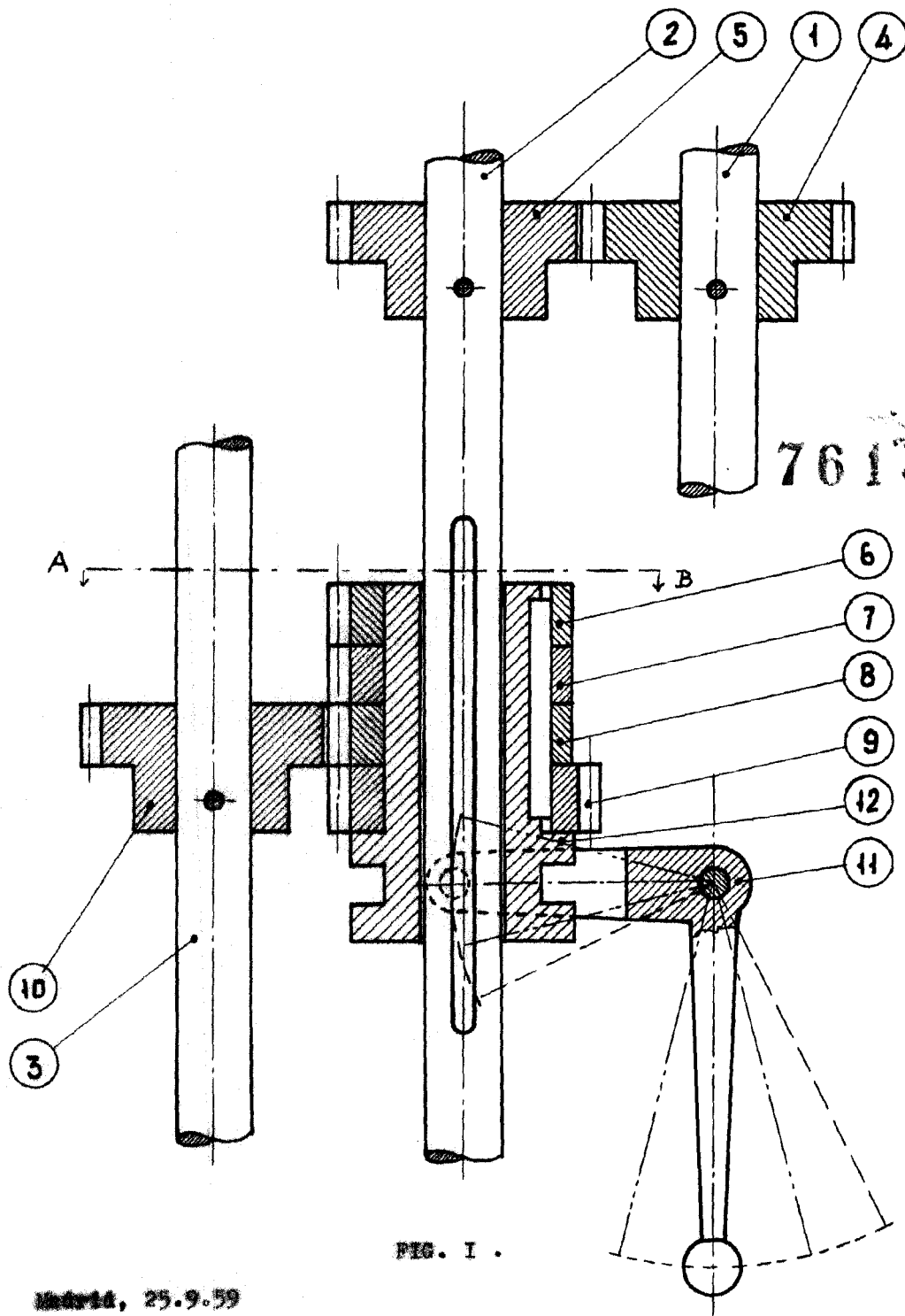
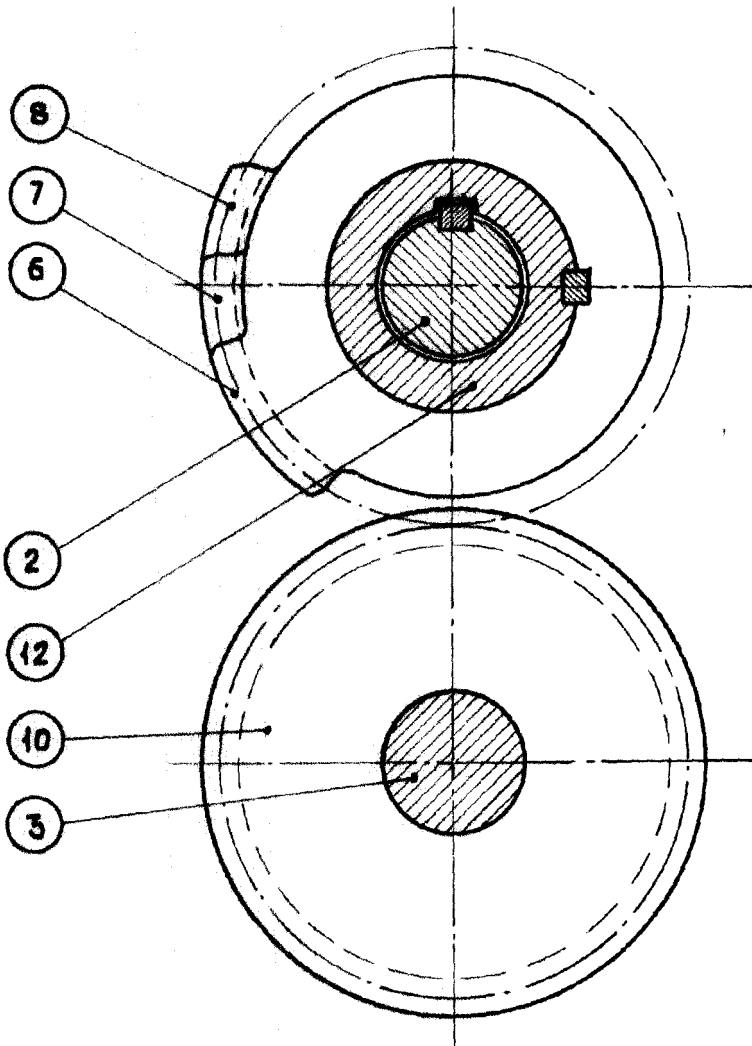

FIG. I .

Int. 44, 25.9.59

[Handwritten signature]

Escala variable.-



76132

FIG. II

Madrid, 25.9.59

Escala variable.~