



MODELO DE UTILIDAD

76115

MEMORIA DESCRIPTIVA

Sobre:

" UN NUEVO TAPON IRRELLENABLE "

Solicitante: DON AURELIO LERROUX ROMO DE OCA, de nacionalidad española, residente en MADRID, Marqués de Villamejor, 4.

Inventor : El mismo solicitante.

En la presente memoria se describe un nuevo tapon irrelLENABLE fabricado en plástico o material moldeable y que consta de tres partes fundamentales: una bola o esfera; un filtro y el tapón propiamente dicho, todo ello alojado en el gollete de la botella, frasco o envase similar.

El cierre hermético del envase se puede lograr median-

76115²⁶⁸



10 te una tapita de chapa de tipo corona, colocada a presión en la boca del envase, siendo muy fácil de quitar mediante un abridor de enganche, del que existen infinidad de modelos en el mercado o bien por otro procedimiento conocido.

15 El filtro es de forma circular y de poco espesor, estando perforado con agujeros de pequeño diametro, o bien una especie de enrejillado muy tupido que impida la entrada en el recipiente de cuerpos extraños y suciedades.

15 El tapón propiamente dicho, se fabrica en dos mitades para mayor facilidad, uniendose bien al introducirle en el gollote del envase o antes.

20 Diametralmente opuestos, lleva dos conductos practicados paralelamente al eje longitudinal del tapón y de distinto diametro.

25 El de diametro mayor, corresponde al de salida del líquido, y lleva una o varias ondulaciones. En la parte superior lleva una cavidad en forma de casquete esférico en la cual se aloja la bola, que va ubicada entre el filtro y el tapón, y que al poner el envase en posición vertical, obtura de este modo y de forma hermética, simplemente por gravedad el conducto de salida del líquido.

30 El conducto de menor diametro es de entrada de aire para facilitar la salida del líquido cuando se vuelque la botella.

35 En el momento del vaciado, se inclina la botella, y la bola por la acción de su peso propio, se sale de su alojamiento y queda en una posición indefinida, pero en el espacio comprendido entre el tapón y el filtro.

Al retornar la botella a su posición vertical, la bola vuelve a obturar el conducto de salida. Para lograr esto, la

76115 26 SE 6



parte superior del tapón no es plana, sino cónica, teniendo el cono ideal situado su centro sobre el eje longitudinal del orificio de salida.

40

Para mejor comprensión de todo cuanto antecede, se acompaña una hoja de planos en los que se representa esquemáticamente y a título de ejemplo no limitativo una realización práctica de nuevo tapon irrellenable que a continuación y con referencia a los mismos planos se describe detalladamente.

45

La figura 1 representa una sección vertical del tapón propiamente dicho mostrando las disposiciones de los canales o conductos.

50

En la figura 2 se muestra una vista en conjunto de los distintos elementos que forman el tapón.

En la figura 1, con -2- se señala el conducto de salida de aire.

55

En la citada figura 1, con -3- está señalado el conducto de salida del líquido, el cual puede llevar una o varias ondulaciones -4-.

60

Señalado con -5- se indica el alojamiento de la bola cuando la botella está en posición vertical, y con -6- la superficie cónica que impulsa a la bola a su alojamiento -5- una vez cesa la salida de líquido y la botella recobra la posición vertical.

Con -7- está señalada la botella o envase, y con -8- la bola o esfera que cierra el conducto de salida -3-.

65

En la citada figura 2, -9- reseña el filtro realizado en este caso por un círculo de rejilla fina, convenientemente separado del tapón propiamente dicho para permitir el libre movimiento de apertura por desplazamiento de la bola.

76115



N O T A

El Modelo de Utilidad que se solicita por veinte años para España y sus Colonias, debera recaer sobre: "UN NUEVO TAPON IRRELLENABLE", de acuerdo con las siguientes,

R E I V I N D I C A C I O N E S

1ª.- Un nuevo tapon irrellenable, esencialmente caracterizado por estar constituido por un cuerpo cilindrico realizado en dos mitades, separadas por un plano diametral, en un material moldeable, cada una de las cuales dispone de dos semicanales de diferente diametro, uno menor, recto, y otro aproximadamente de diametro doble que el anterior y que presenta en su recorrido una o más ondulaciones comprendidas en el plano longitudinal radial, con la particularidad de que la superficie superior del cuerpo formado presenta un perfil cónico con el vértice ideal coincidiendo con eje de la acanaladura ondulada y en cuya embocadura se ha practicado un alojamiento semi-esférico.

2ª.- Un nuevo tapon irrellenable, según reivindicación anterior, y caracterizado porque superiormente al tapón perforado anteriormente descrito, existe una bola de material inatacable y de diametro adecuado para el encaje en la cavidad semi-esférica superior, existiendo una cámara para el libre movimiento de la bola por su propio peso en las variaciones de la posición del envase, que queda delimitada interiormente por el tapón indicado en tanto que por la parte superior, la limitación se realiza mediante un filtro circular colocado según una sección recta de la embocadura o gollete del envase y formado preferentemente por un circulo recortado en rejilla fina.

- 5 - 76115 2



1959

3ª.- "UN NUEVO TAPON IRRELLENABLE".

Según queda substancialmente representado en la presente memoria que consta de cinco páginas escritas a máquina por una sola cara, acompañada de una hoja de dibujos.

Madrid, 26 de septiembre de 1.959.

AURELIO LERROUX ROMO DE OCA,

P.P.

FRANCISCO GARCIA CABRERIZO
P.P.



1959

Fig. 1

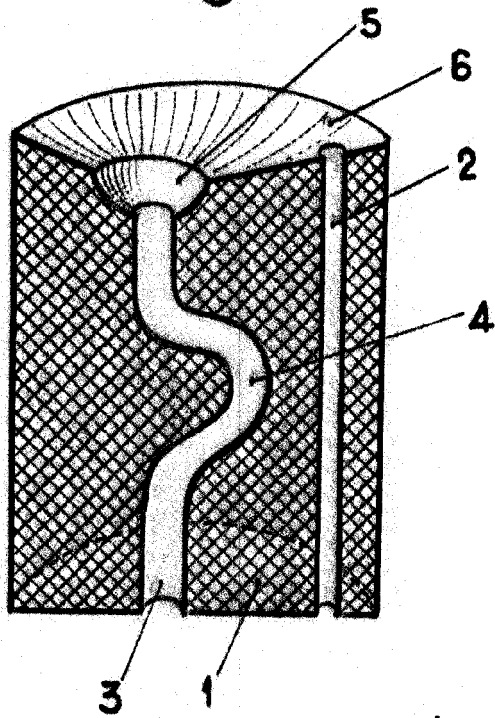

76115

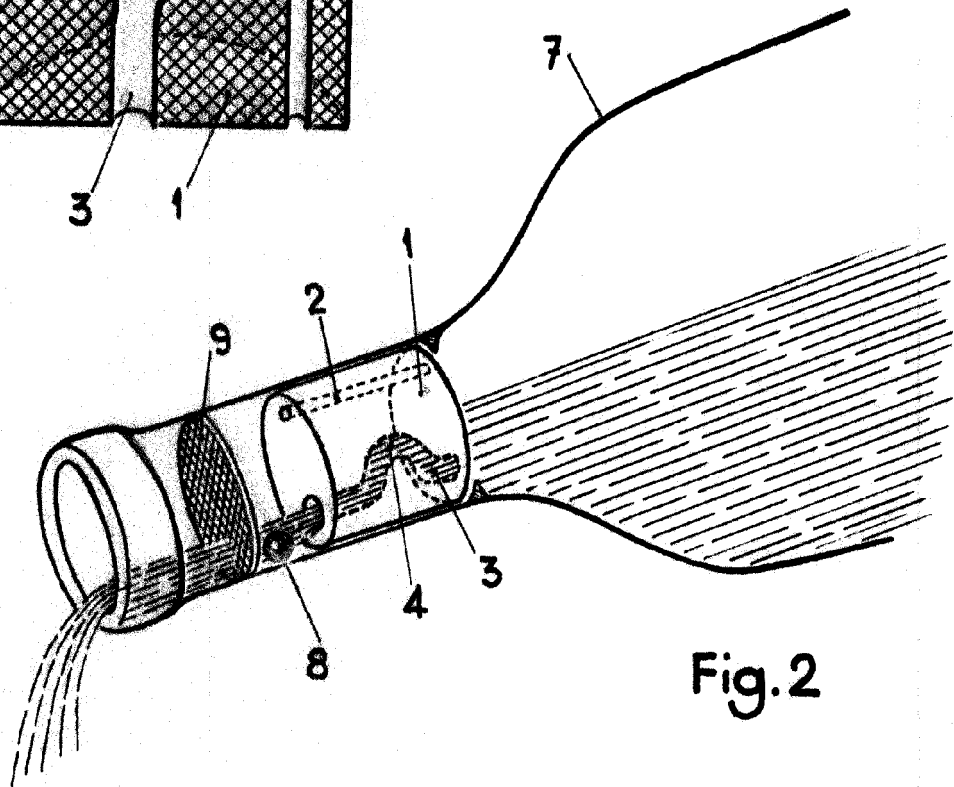

Fig. 2

MADRID, 26 SEPTIEMBRE, 1959
AURELIO LERROUX ROMO DE OCA
P.P.

FRANCISCO GARCIA CABRERIZO
P. P.

Al. D. Forquera

ESCALA VARIABLE