

268



76106

76106

MEMORIA DESCRIPTIVA

Correspondiente al registro de Modelo de Utilidad que, por veinte años, se solicita para España y sus Colonias, a favor de Don Juan ALEMANY BAYES, de nacionalidad española, residente en Barcelona, calle Almirante Topete, nº 8 - - -

5.

P O R

"NUEVO ANUNCIADOR"

Los anunciadores hasta ahora conocidos consisten en un plafón de cualquier material, formando o no caja, en el que en su cara anterior y/o posterior se han dispuesto los anuncios permanentes.

10.

Como es lógico, el disponer un solo anuncio en el anunciador, ello equivale a decir que el anuncio dispuesto es de elevado precio, por cuanto además de tener que abo-

76106²⁶ S



narse el espacio, siempre estratégico, que ocupa el anunciador, y el precio de coste del anunciador hay que añadir el beneficio de la firma anunciante.

5. Ahora bien, si el mismo anunciador lleva dos anuncios distintos, de dos casas anunciadoras de sus productos diferentes, entonces, automáticamente, el precio de coste del anuncio, durante un período de tiempo determinado, se reduce a un 50 % del valor total del anuncio que él solo ocupa un anunciador.

10. Si ponemos más anuncios en un solo anunciador, proporcionalmente irá reduciéndose el precio de coste de cada anuncio.

15. A fin, pues, de un solo anunciador pueda anunciar el mayor número de anuncios distintos a la vez, se ha creado el objeto del presente Modelo de Utilidad.

A continuación se describe, a título de ejemplo, no limitativo, un caso de realización práctica del mismo, acompañándose de una hoja de dibujos, en los que

20. En la figura 1, es en alzado y sección, el nuevo anunciador, y

En la figura 2, es una vista frontal de la anterior parcialmente seccionado.

25. Consiste la invención en un anunciador constituido por una caja (1) de material opaco, en el interior de la cual, se dispone una cinta sin fin (2) en circuito oportuno, que desliza sobre tambores (3) que giran libremente sobre los ejes (4), estando previsto un motor (5) dentro de la propia caja, con su reductor (6), a fin de imprimir a uno de dichos tambores (3) que por lo tanto no será libre, sino mandado por el motor (5).

30. La cinta sin fin (2) llevará los anuncios en una sola cara o en ambas a la vez, a fin de que la misma cinta,

26 SEP



70106

volviéndola del revés pueda servir para dos ediciones diferentes de anuncios.

5.

La caja (1) presenta una ventana (7) por la que la cinta sin fin pasa, en un momento de su recorrido, viéndose desde el exterior las leyendas y dibujos correspondientes a los distintos anuncios y dispuestos en la cinta.

En el interior de la caja (1) hay medios propios de iluminación (8).

10.

Se sobreentiende que en el presente caso, serán variables cuantos detalles de construcción y acabado, no alteren, cambien o modifiquen la esencia de la invención.

N O T A

15.

Descrito el objeto y utilidad de la invención, lo que se declara como no divulgado, ni practicado en España, comprende las siguientes reivindicaciones:

20.

1ª.- Nuevo anunciador, caracterizado por el hecho de estar constituido por una caja de material opaco, en el interior de la cual, además de los medios de iluminación propios, hay dispuesta una cinta sin fin, en circuito oportuno, que desliza sobre tambores que giran libremente sobre sus ejes, estando previsto un motor de accionamiento dentro de la propia caja, con su reductor oportuno, a fin de imprimir movimiento a uno de dichos tambores que por lo tanto no será libre sino mandado por el motor aludido, llevando la cinta los anuncios por ambas caras, ya que al girarla al revés sirve para una nueva edición distinta de anuncios, presentando la caja una ventana por la que la cinta repetida pasará, en un momento dado de su recorrido, viéndose desde el exterior las leyendas y dibujos correspondientes a los sucesivos anuncios dispuestos en la cinta.

25.

26 SEP



76106

2a.- NUEVO ANUNCIADOR.

Según se describe y reivindica en la presente Memoria descriptiva, que consta de cuatro hojas foliadas y escritas por una sola cara y acompañada de una hoja de dibujos.

5.

Madrid, a 26 de Septiembre de mil novecientos cincuenta y nueve.

P.A.,

Antonio Arida

P. P.



26 SEP.

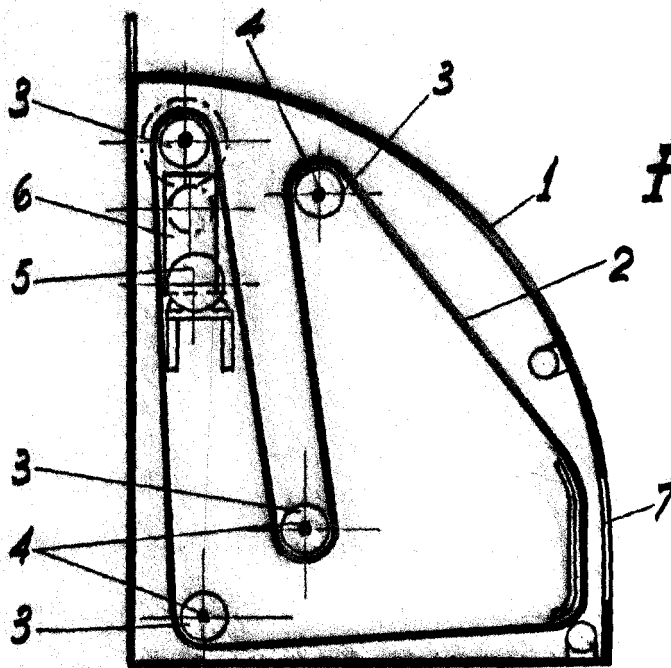

Fig: 1

76106

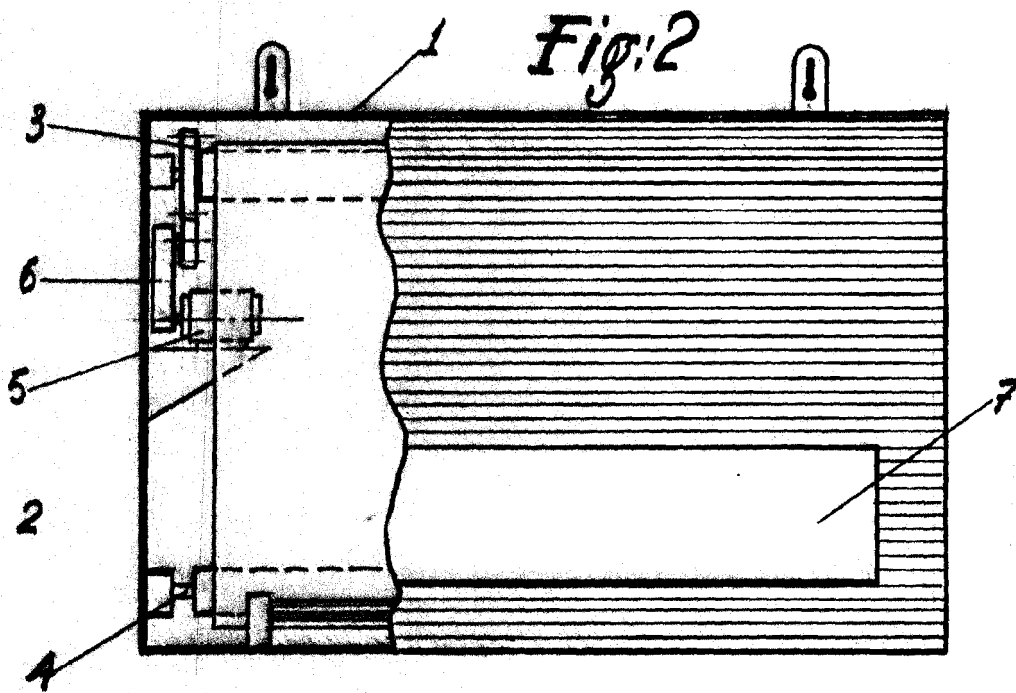

Fig: 2

Madrid de Septiembre de 1959

P. a
Antonio Ariza
P. P.

[Handwritten signature]

Escala variable.