



76101

MEMORIA DESCRIPTIVA

Correspondiente a la solicitud de registro de un Modelo de Utilidad, que por veinte años, se solicita para España y sus Colonias, a favor de Don José Luis EIBAR IRAOLAGOITIA, de nacionalidad española, residente en EIBAR (Guipúzcoa), calle de Isasi, núm. 24.-----

p o r

" SILLIN PERFECCIONADO PARA BICICLETAS Y VEHICULOS LIGEROS SIMILARES "

Es sabido que los sillines normales empleados para asiento en las bicicletas y otros vehículos ligeros similares están constituidos por una armadura metálica y una cobertura o asiento propiamente dicho confeccionada de cuero o con un sucedáneo de éste.

5

La armadura metálica, en la mayoría de los casos, se compone de un arco metálico posterior en forma de herradura pro-



76101

10 visto de perforaciones para sujetar en él mediante remaches la región trasera y ensanchada del asiento, y de una pequeña chapa anterior en forma de nuez, también con perforaciones, para sujetar la puntiaguda delantera de la cobertura, provista de un medio de tracción longitudinal de dicha cobertura. Un par de varillas o de llantas, uno de
15 cuyos extremos va remachado a la citada chapa posterior y cuyos otros extremos van soldados a uno de los elementos del citado medio de tracción, completan el soporte del asiento.

La construcción, a base de coberturas de cuero o de material similar, cuyas cualidades mecánicas (elasticidad,
20 resistencia etc,) y químicas (inalterabilidad, resistencia a la putrefacción, etc) justamente con las cualidades que le imprimen los tratamientos de curtido, tiene una gran influencia en el resultado del sillín, en el cual la cobertura no debe endurecerse y sus variaciones de longitud deben quedar comprendidas dentro de cortos límites.
25

Hay además el enlace entre la cobertura y la armadura, que se efectúa, según se ha indicado, por remachado y cuyo modo de realizarse presenta gran importancia, hasta el punto de constituir algunas veces un secreto de fabricación, y
30 que suele ir precedido de operaciones de pretansado a que se somete el cuero antes de ser remachado a las dos piezas anterior y posterior de la armadura.

De cuanto se ha expuesto se deduce que actualmente la construcción de los sillines para bicicletas y vehículos
35 ligeros similares constituye más bien una operación de artesanía, con sus inconvenientes parejos, como son los de falta de uniformidad en los resultados del producto, y



76101

40 particularmente en lo que se refiere al endurecimiento y deformación del cuero, y su desgarramiento en los puntos de remache, que es la típica rotura de los sillines.

El objetivo del presente modelo de utilidad solicitado es un nuevo sillín para bicicletas y vehículos ligeros similares dotado de perfeccionamientos que vienen a eliminar los citados inconvenientes encontrados en los sillines que en la actualidad se construyen, y que fundamentalmente se refieren a la dificultad casi insuperable de poder conseguir uniformidad en las características del cuero. Además, con la sustitución de éste se ha podido introducir una simplificación importante en la construcción de la armadura.

50 En efecto, en el nuevo sillín se ha suprimido el arco metálico posterior de la armadura; el remachado de dicho arco con las varillas curvadas; la preparación de las perforaciones del borde posterior de la cobertura; la realización del remachado de dicha armadura con el citado arco metálico; y en el dispositivo metálico tensor ha sido eliminada la ^{la} nuez a que se remachaba el extremo puntiagudo anterior de cobertura.

60 En esta memoria se describe un dibujo que, como ejemplo sin carácter limitativo, se refiere a una realización del sillín perfeccionado para bicicletas y vehículos ligeros similares de acuerdo con el modelo. Dos figuras completan las explicaciones:

65 La figura 1 muestra en perspectiva la armadura desmontada, y

La figura 2 muestra en perspectiva la cara interna de la cobertura del sillín.



76101

70 Como fácilmente se deduce observando la figura 1, la armadura consiste en un conjunto formado por dos varillas -1- iguales entre sí, curvadas -2- para poder actuar elás-
ticamente algo separadas en sus extremos libres -3- y jun-
tas en los extremos -4- en que se unen soldadas a un pe-
queño núcleo -5- cilíndrico roscado interiormente según su
75 eje. En este interior roscado entra un tornillo -6- cuyo extremo del lado de las varillas presenta una ranura -7- diametral, y cuyo otro extremo opuesto lleva una cabeza -8- de apoyo y presión. Una tuerca exagonal -9- va incluida en el tornillo entre el núcleo -5- y la cabeza -8-.

80 La cobertura, figura 2, es una pieza enteriza -10- fabricada preferentemente con un material sintético como el plástico, cuyo moldeo permite dar exactamente a la pieza espesores variables de acuerdo con la función que realiza cada lugar. Así, la superficie central -10- tiene un espe-
sor adecuado para equilibrar el peso soportado y permitir
85 una pequeña elasticidad conveniente para un indispensable confort; los bordes laterales -11- o faldones de uno y otro lado del sillín presentan menor espesor, dada su mi-
sión de adaptarse con la región interna del calzón del ciclista; el amplio arco posterior tiene la particulari-
90 dad de presentar un ancho borde endurecido -12-, gracias al cual ha sido posible la supresión del arco metálico en herradura que se ha dicho que tienen muchas armaduras or-
dinarias. Este borde endurecido -12- presenta en este ejem-
plo dos salientes con sendas perforaciones -13-, en cada
95 una de las cuales entra el extremo libre -3- correspondiente de la armadura.



76101

100 La cobertura termina en su delantera con la forma clásica puntiaguda pero en el nuevo modelo la masa fundida presenta en ese extremo redondeado un endurecimiento con una cara interior aplanada -14- provista de un entrante central para servir de caja y de sujeción a la cabeza -8- del tornillo -6- de graduación de la armadura.

105 Como el material plástico de la cobertura apenas sufrirá con el tiempo alargamientos, en realidad el dispositivo del tornillo sirve más bien para realizar la operación del montaje de la armadura bajo la cobertura. Para ello, basta dar a la cabeza del tornillo, ya situado con la tuerca en el núcleo el saliente preciso para presentar dicha cabeza -8- ante la cara -14- después que los extremos -3- de las varillas hayan sido introducidos a fondo en las perforaciones -13- posteriores en la cobertura. En estas condiciones, se va corriendo el tornillo en el núcleo -5- accionando con un destornillado en la ranura -7- hasta que la cabeza -8- se apoye fuertemente en el entrante central de la cara -14-, y se termina inmovilizando el tornillo con la tuerca -9-.

120 En las diversas realizaciones de este modelo de sillín perfeccionado para bicicletas y vehículos ligeros similares, gracias a la técnica del material plástico, se pueden conseguir las condiciones necesarias de elasticidad, resistencia mecánica, inalterabilidad, indeformabilidad y resistencia a los agentes químicos en lo que se refiere a la cobertura, y caben pequeñas variantes en la forma y número de las varillas y en el detalle del dispositivo de apriete, dentro de todo ello de las características que se reivindicaban.



N O T A

76101

130 EN RESUMEN: El presente Modelo de Utilidad que, por veinte años se solicita para España, ha de recaer sobre las siguientes reivindicaciones:

135 1.- Sillín perfeccionado para bicicletas y vehículos ligeros similares compuesto de una armadura y de una cobertura, cuya armadura se caracteriza por formarse de un pequeño núcleo cilíndrico roscado en su interior según su eje, un tornillo adaptable a esta rosca con un extremo ensanchado en cabeza y el otro extremo provisto de una ranura diametral, una tuerca adaptable a dicho tornillo, y varillas iguales entre sí unidas por un extremo al exterior del pequeño núcleo paralelamente al extremo de este, cada una de las cuales va curvada de modo que pueda actuar como resorte y terminadas con separación entre sí lo suficiente para que sus extremos libres puedan penetrar en agujeros adecuados existentes en la parte posterior de la cobertura citada.

145 2.- Sillín perfeccionado de acuerdo con el número precedente cuya cobertura se caracteriza porque su masa presenta espesores distintos según la función que realiza, de modo que la región central constitutiva del asiento propiamente dicho tiene espesor uniforme suficiente para resistir el peso y dar una pequeña elasticidad, los dos bordes longitudinales que caen a uno y otro lado tienen menor espesor y mucha mayor flexibilidad, el borde posterior ensanchado tiene su interior inferior en curva con masa del todo endurecida provista de sendas perforaciones para recibir en ellas los extremos libres de las varillas de la

150

155



13

76101

armadura, y el extremo anterior puntiagudo tambien tiene su masa endurecida y por debajo hay en ese extremo una cara aplanada con un entrante para recibir la cabeza adecuada del dispositivo tensor de la armadura.

160

3.- Por último se reivindica como objeto sobre el que ha de recaer el presente Modelo de Utilidad, que por veinte años se solicita para España. - -x- - - - -

p o r

" SILLIN PERFECCIONADO PARA BICICLETAS Y VEHICULOS LIGEROS SIMILARES "

165

Todo conforme queda expresado en la presente memoria descriptiva, que consta de siete hojas escritas a máquina por una sola cara y dibujos que se acompañan.

Madrid, 13 de Julio 1960.

P.A.,
PEDRO FELIX MARRA
A.P.



26

76101

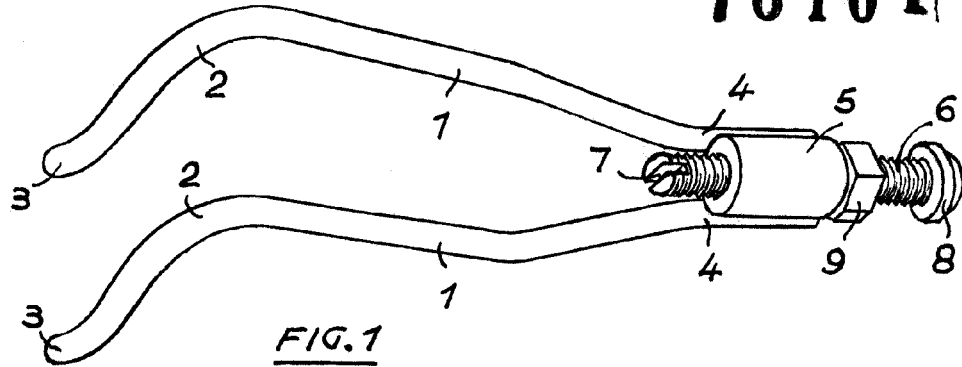

FIG. 1

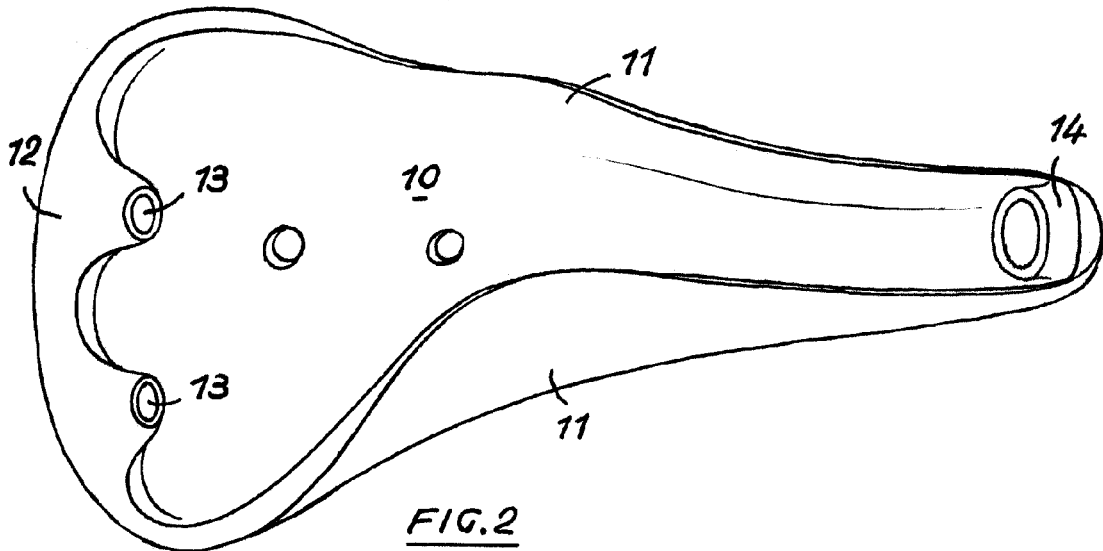

FIG. 2

ESCALA VARIABLE
MADRID, 26 SEP. 1959
P.A.
PEDRO FERRUJANA
A.P.