

76051



MODELO DE UTILIDAD
POR VEINTE AÑOS
EN ESPAÑA

Solicitado a favor de D. José Castro Albaladejo, de nacionalidad española, residente en BARCELONA, C/. San Rafael nº. 11

p o r

==;==;==;"BUTACA SUPLEMENTARIA PARA INODOROS"-;==;==;==

~~~~~

MEMORIA DESCRIPTIVA  
=====

El presente Modelo de Utilidad se refiere a una butaca suplementaria para inodoros que reúne unas características de utilidad sumamente práctica en determinados casos.

5

Con el fin de mitigar en lo posible los inconvenientes y molestias que representa para personas enfermas o ancianas, el acto de efectuar sus necesidades fisiológicas, se ha ideado el presente Modelo de Utilidad el cual reúne unas características altamente ventajosas

10

que proporcionan una comodidad y alivio muy considerables



a los usuarios cuyo estado de salud no es perfecto.

15

Tiene además la ventaja la nueva butaca suplementaria para inodoros que se reivindica, de ser de fácil aplicación a toda clase de inodoros siendo su adaptación rápida y segura reuniendo además de comodidad una estética muy apreciable, siendo factible en todo momento la operación de volverla a quitar con facilidad y rapidez.

20

A causa de todo ello no cabe duda que la nueva butaca suplementaria para inodoros, ha de resultar de gran utilidad práctica de modo que su solicitante se hace merecedor al privilegio de exclusividad que el presente Modelo supone produciendo además con su utilización una mejora higiénica y fisiológica.

25

La nueva butaca suplementaria para inodoros que se reivindica consiste esencialmente en una butaca de forma adecuada para su adaptación en el inodoro, con su asiento abierto y provisto de un mecanismo de cierre y abertura a voluntad del usuario.

30

Para que la idea general anteriormente expuesta pueda ser más fácilmente comprendida en la descripción que sigue nos vamos a referir a la lámina de dibujo que se acompaña que nos muestra un caso de realización práctica de la nueva butaca suplementaria para inodoros, naturalmente que tratándose de un ejemplo aclaratorio el dibujo en cuestión deberá interpretarse en su más amplio sentido y sin carácter limitativo alguno.

35

40

En el referido dibujo se representa en la figura 1 una vista lateral de una butaca adaptada al inodoro, en la figura 2 una vista frontal del mismo y en la figu



ra 3 un detalle del mecanismo de cierre del asiento de  
la butaca visto por su cara inferior, indicándose por  
-1- el inodoro, por -2- el respaldo de la butaca, por  
-3- el asiento de la misma, por -4- los brazos de la bu-  
taca, por -5- el asiento blando de quita y pon, por -6-  
la abertura central del asiento -3- y del asiento -5-,  
por -7- las dos piezas de cierre de la abertura -6-, por  
-8- los dos brazos de palanca solidarios de las piezas  
-7- por sus extremos -8'-, por -9- punto de articulación  
de los brazos -8- vinculado a la palanca de maniobra -10-.

La utilización y adaptación de esta nueva buta-  
ca suplementaria resulta sumamente fácil y de una utili-  
dad considerable para personas de salud delicada y pre-  
caria como ya se ha indicado.

Basta aplicar el asiento -3- sobre la parte su-  
perior del inodoro sobre el cual se apoyará, habiendo  
previsto en el respaldo -2-, los encajes necesarios para  
el caso que la tubería de desagüe del inodoro, así lo  
exija, pudiendo en caso de desearlo el usuario suprimir  
incluso los dos pies anteriores de la butaca puesto que  
su estabilidad resulta igualmente efectiva y sólida. Tam-  
bien puede adaptarse una mampara en la parte inferior  
anterior de la butaca para disimular el inodoro.

Al no quedar fija la butaca puede retirarse rá-  
pida y fácilmente siempre que convenga, con las ventajas  
que ello presupone bajo todos conceptos y especialmente  
bajo el punto de vista higiénico.

Se comprende fácilmente el alivio que representa  
para el usuario enfermo, la utilización de esta nueva  
butaca suplementaria la cual permite que pueda sentarse

76051



con toda comodidad y sin esfuerzo ni cansancia alguno.

75

Descrita suficientemente la naturaleza y constitución de esta nueva butaca suplementaria para inodoros, se ha de hacer constar que podra realizarse en diversidad de formas, tamaños y materiales, siendo también posible la introducción de variaciones secundarias que no alteren la esencialidad de su objeto que se pone de manifiesto con la siguiente

N O T A  
= = = =

80

Los puntos nuevos no conocidos ni practicados en España sobre los cuales se desea recaigan las reivindicaciones del presente Modelo de Utilidad son:

85

1ª.- Butaca suplementaria para inodoros, caracterizada por comprender en su asiento una perforación central, ligeramente menor que la abertura superior del inodoro, comprendiendo dos elementos de cierre y abertura de dicha perforación del asiento de la butaca estando dichos elementos, unidos a unos brazos de palanca articulados en un punto común, vinculado con la palanca de maniobra, y porque sobre el asiento perforado de la butaca se adapta otro asiento de quita y pon de características blandas en forma de aro.

90

2ª.- "BUTACA SUPLEMENTARIA PARA INODOROS", de conformidad en un todo en lo esencial y fines industriales a lo descrito en la precedente Memoria Descriptiva y gráficamente representado en el adjunto plano para su mejor comprensión.

95

Esta Memoria consta de CUATRO hojas mecanografiadas por una sola cara a doble espacio en 97 líneas.

Madrid, 23 de Septiembre de 1.959

Por autorización del interesado.

JOSE LOPEZ  
P. P.



76051

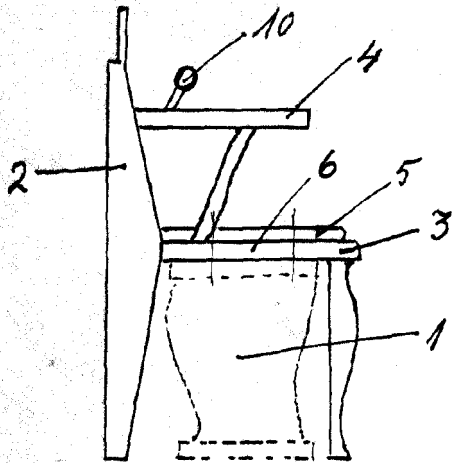

Fig. 1

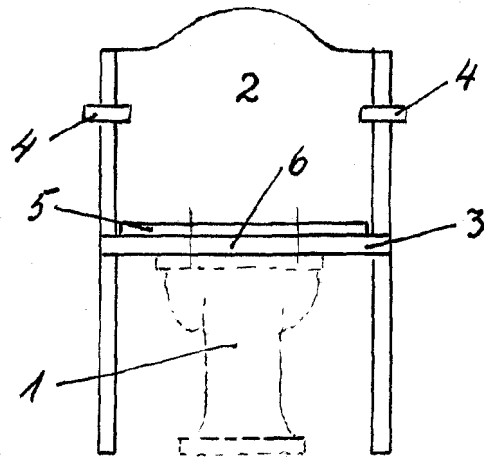

Fig. 2

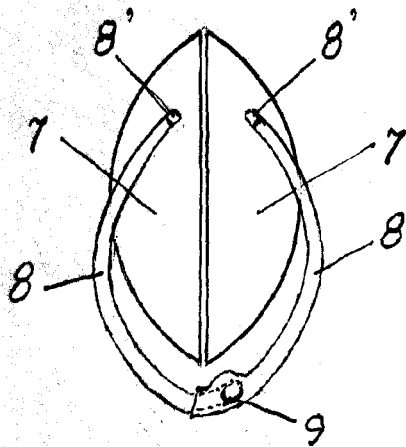

Fig. 3

*Escala variable*  
*Madrid Septiembre 1959*

JOSÉ LÓPEZ  
P. S.