



76050

MODELO DE UTILIDAD  
POR VEINTEAÑOS  
EN ESPAÑA

Solicitado a favor de D. Alejandro Hernández Solsona, de nacionalidad española, residente en BARCELONA, C/. Dolores Monserdá nº. 12 - 14

por

==;==;==;"ENVASE PERFECCIONADO PARA LUSTRAR CALZADO"==;==;

~~~~~

MEMORIA DESCRIPTIVA  
=====

El presente Modelo de Utilidad se refiere a un envase perfeccionado para lustrar calzado que reúne unas características de utilización sumamente prácticas.

5

Con el nuevo envase para lustrar calzado que se reivindica, se logra de una manera fácil y cómoda para el usuario, la posibilidad de efectuar el lustre y abrillan- tado del calzado, en una sola operación y con la máxima eficiencia y rapidez.

10

Con esta nueva realización práctica, resulta factible efectuar la operación de lustrar calzado incluso por las manos más finas y delicadas, ya que su utiliza-



ción además de las ventajas enumeradas resulta de una limpieza máxima.

15 A causa de todo ello no cabe duda que el nuevo envase perfeccionado para lustrar calzado, ha de resultar de gran tuilidad práctica, de modo que su solicitante se hace merecedor al privilegio de exclusividad que el presente Modelo supone, produciendo además un efecto nuevo al conseguir con su utilización una considerable  
20 economía de tiempo y mano de obra.

El envase perfeccionado para lustrar calzado objeto de este Modelo consiste esencialmente en un tubo en el interior del cual se ha colocado la emulsión correspondiente, estando obturado dicho tubo por un disco  
25 una esponja y la correspondiente tapa.

Para que la idea general anteriormente expuesta pueda ser más fácilmente comprendida en la descripción que sigue nos vamos a referir a la lámina de dibujo que se acompaña que nos muestra un caso de realización práctica del nuevo envase perfeccionado para lustrar calza-  
30 do, naturalmente que tratándose de un ejemplo aclaratorio el dibujo en cuestión deberá interpretarse en su más amplio sentido y sin caracter limitativo alguno.

En el referido dibujo se representan los distintos elementos que constituyen el nuevo envase, indicándose por -1- el tubo en sección, por -2- su reborde superior, por -3- el disco, por -4- la esponja y por -5- la tapa. El disco -3- se adhiere al tubo -1- mediante un adhesivo adecuado y la esponja -4- es también solidaria del tubo -1- y del disco -3- por medios adhesivos.  
35  
40

En el interior del tubo -1- se coloca la emulsión



45

para lustrar é incluso teñir el calzado. Para la utilización del mismo, una vez quitada la tapa -5-, se perfora con un alfiler o similar la esponja -4- y el disco -3- preferentemente por su parte central agitando acto seguido el contenido del envase.

50

La emulsión que contiene el envase -1- entra en contacto con la esponja -4- a través de la perforación efectuada en el disco -3-, esparciéndose por capilaridad por toda la superficie de la esponja -4- y quedando en disposición de ser utilizado inmediatamente.

55

Pasando luego la esponja -4- solidaria en todo momento del tubo -1-, sobre el zapato a lustrar o teñir se obtiene de una manera rápida, cómoda y limpia, el lustre y abrillantado del calzado, resultado que se obtiene en una sola operación y sin peligro de ensuciarse puesto que la mano del usuario solo está en contacto con la parte exterior del tubo -1-.

60

Descrita suficientemente la naturaleza y constitución de este nuevo envase perfeccionado para lustrar calzado, se ha de hacer constar que podrá realizarse en diversidad de formas, tamaños y materiales, así como que podrán introducirse variaciones secundarias que no alteren la esencialidad de su objeto que se pone de manifiesto con la siguiente

65

N. O. T. A  
= = = =

70

Los puntos nuevos no conocidos ni practicados en España sobre los cuales se desea recaigan las reivindicaciones del presente Modelo de Utilidad son:

1º.- Envase perfeccionado para lustrar calzado, caracterizado por comprender un tubo que contiene la



75

emulsión correspondiente para lustrar y teñir el calzado, presentando dicho tubo cerca de su extremo superior, un reborde sobre el cual se apoya un disco que se une al tubo por medio de un adhesivo, colocando sobre dicho disco una esponja, solidaria también de dichos tubo y disco, por adhesión, y provisto por último de la correspondiente tapa:

80

2ª.- "ENVASE PERFECCIONADO PARA IISTRAR CALZADO" de conformidad en un todo en lo esencial y fines industriales a lo descrito en la precedente Memoria Descriptiva y graficamente representado en el adjunto plano para su mejor comprensión.

Esta Memoria consta de CUATRO hojas mecanografiadas por una sola cara a doble espacio en 83 líneas.

Madrid, 23 de Septiembre de 1.959

Por autorización del interesado.

JOSE LOPEZ  
P. P.

76050

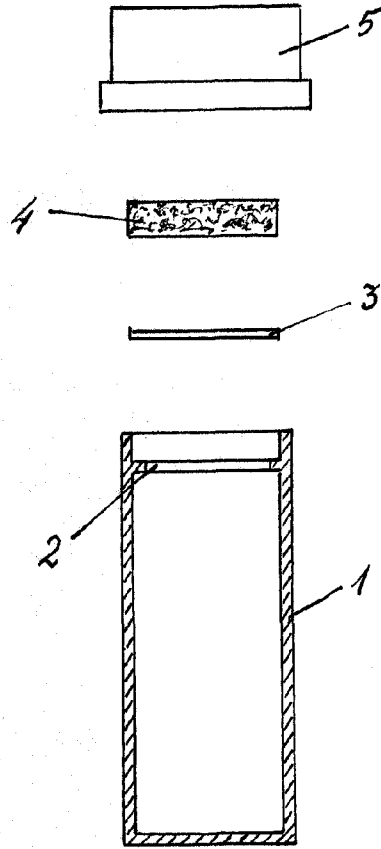

Escala variable  
Madrid Septiembre 1959

BOBBI LUMBE  
D. P.