

76024



1939

76024

MEMORIA DESCRIPTIVA
para solicitar
M O D E L O D E U T I L I D A D
e n
E S P A Ñ A
por VEINTE años

por "MUEBLE CAMA OCULTABLE CON ARMARIO PERFECCIONADO"

A nombre de:

Don Saturnino CONEJOS HERNANDEZ y Don Mariano PUCHADES

MENTESINOS, de nacionalidad española,

domiciliados en:

Jesús, 45 y Marqués del Campo, 8, respectivamente, VALENCIA

El objeto de la presente solicitud de modelo de
utilidad, se refiere a un mueble que consta de cama ocul-
table en combinación con armario directamente accesible
y cuyas características de novedad le confieren la cuali-
dad de aportar a la función a que se destina las siguien-

76024



tes ventajas:

- 10 a.- En posición de cerrado presenta el aspecto externo y la funcionalidad de un armario ropero, siendo accesible directamente el armario al abrir las puertas, sin que por ello se vea la cama que queda oculta detrás.
- 15 b.- El armario está compuesto por dos cuerpos batientes sobre bisagras, tipo piano, verticales y al abrirse estos conjuntos es cuando queda aparente la cama basculante, a la que, por balanceo se puede colocar en posición de uso.
- 20 c.- El balanceo de la cama está equilibrado por medio de resortes helicoidales que compensan el peso de la misma determinando que el usuario no tiene que realizar esfuerzo alguno, sino limitarse a provocar el balanceo en uno u otro sentido.
- d.- Uno de los cuerpos posee un nicho en su fondo para que actúe como mesilla de noche.
- 25 e.- El otro cuerpo puede llevar un espejo en la parte posterior de su fondo, que queda aparente al abrirse el cuerpo.
- f.- El mueble es susceptible de terminación en cualquier decorado y, cerrado, no ocupa más espacio que el que ocuparía un armario ropero normal equivalente en capacidad; debido a la adaptación de perchas extensibles la capacidad de los cuerpos armario queda ampliada.
- 30 g.- El mueble queda cerrado totalmente, cuando está sin utilización, por lo que no entra polvo ni hay posibilidad de que se estropeen las ropas, tanto de vestir como de cama.
- 35 h.- La cama puede llevar dispositivo de reten-

760242



ción del colchón que impida todo movimiento de éste, y de la ropa, en las operaciones de balanceo de la cama.

En el adjunto plano se ha representado una forma de ejecución del modelo realizada de acuerdo con los principios enunciados.

40

La figura 1 representa el mueble cerrado.

La figura 2 representa el mueble en su fase de utilización como armario, y

45

La figura 3 representa el mueble en su fase de utilización como cama.

Como puede apreciarse, el mueble consiste en un cuerpo vertical (1), dotado de techo (2) y suelo (3) con patas (4), en cuyos laterales (5), que tienen de anchura sensiblemente la mitad del grueso o fondo del cuerpo, se articulan por medio de bisagras tipo piano (6) dos cuerpos paralelepípedicos (7) y (8), constitutivos, cada uno, de un cuerpo de armario dotado de puerta batiente (9).

50

Uno de estos cuerpos de armario lleva una hornacina en su parte posterior que actúa como mesilla de noche (10), y el otro cuerpo posee eventualmente un espejo coqueta (11).

55

La cama (12) es basculante, con compensación de peso por resortes helicoidales y con patas de apoyo (13) plegables.

60

Cerrado el mueble, figura 1, el aspecto y función es la de armario ropero, y haciendo desplegar los cuerpos armario queda aparente la cama que, al bascular, queda en condiciones de uso.

65

Como se ve el mueble es totalmente cerrable, impidiendo paso al polvo y de un aspecto grato, no ocupando

76024



apenas espacio constituyendo así una solución ideal para el montaje de habitaciones.

Este modelo es realizable en cualesquiera tamaños y materiales adecuados, siendo susceptible de toda clase de modificaciones de detalle que no alteren su fundamento.

-:- NOTA -:-

Los puntos de invención propia y nueva que se presentan para que sean objeto de este modelo de utilidad, en España, por veinteaños, son los siguientes:

1ª.- Mueble cama ocultable con armario perfeccionado, caracterizado porque consta de un cuerpo vertical, dotado de techo y suelo, con patas, en cuyos laterales, que tienen sensiblemente de anchura la mitad del fondo del cuerpo, se articulan, por medio de bisagras verticales tipo piano, dos cuerpos paralelepípedicos constitutivos cada uno de un cuerpo de armario, complementando la totalidad del fondo del mueble, poseyendo, uno de estos cuerpos, una hornacina en su fondo que actúa de mesilla de noche y el otro cuerpo un espejo, montándose basculante en el cuerpo principal una cama cuyo balanceo está compensado por resortes helicoidales.

2ª.- "MUEBLE CAMA OCULTABLE CON ARMARIO PERFECCIONADO".

Tal y como se ha descrito en la memoria que antecede, representado en el dibujo que se acompaña y para los fines que se han especificado.

Consta la presente memoria descriptiva de cuatro hojas escritas a máquina por una sola cara.

Madrid, 22 de Septiembre de 1959

D. SATURNINO CONEJOS HERNANDEZ.
D. MARIANO PUCHADES MONTESINOS.

HOJA UNICA.

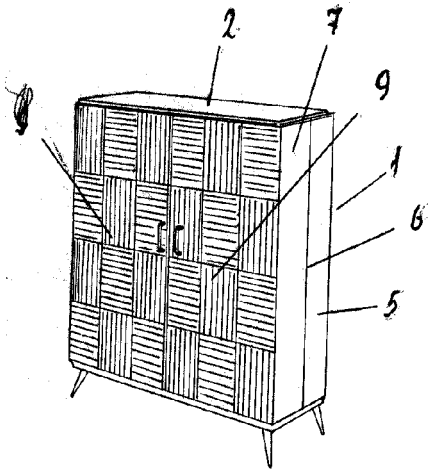

Fig. 1

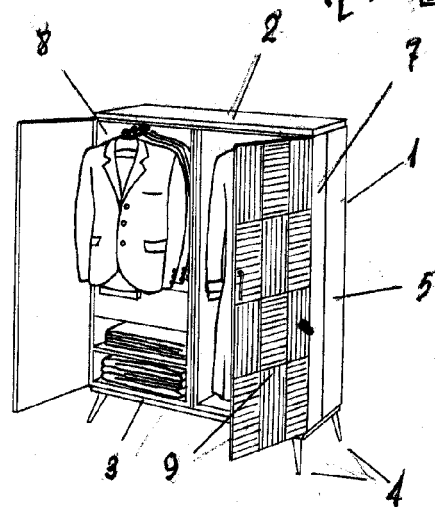

Fig. 2

76024

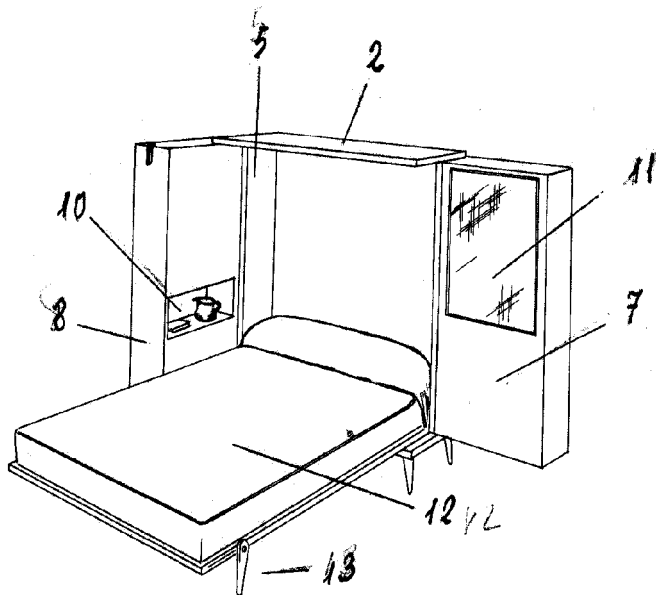
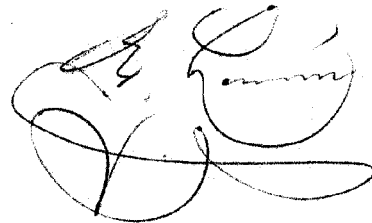

Fig. 3



ESCALA VARIABLE.