

1 2 SEP



76013

MODELO DE UTILIDAD

por "Un carrete para continuas de hilatura de yute, cáñamo y fibras de similares características"

a favor de Don Roberto García Miralles, de nacionalidad española, domiciliado en Hospitalet de Llobregat, calle Poeta Lombart, nº 9.

MEMORIA DESCRIPTIVA

Se refiere el presente modelo de utilidad, a un carrete que teniendo particular aplicación en máquinas para la hilatura de yute, cáñamo y fibras similares, se caracteriza por sus particularidades constitutivas permitiendo su utilización tanto en las más modernas máquinas continuas como en las antiguas en que tales carretes están sujetos a la acción de un freno de contrapeso.

12 SEP



76013

En la hoja de dibujos anexa a la presente memoria, aparece representado el carrete que nos ocupa, siendo en ellos: Fig. 1, una vista de lado en semisección por un plano longitudinal; Fig. 2, una vista doble, de detalle, de frente y en sección longitudinal; Fig. 3, una sección por a b de la figura 1; y Fig. 4, una vista de frente.

Constituye el carrete de referencia un cuerpo cilíndrico hueco 1 en uno de cuyos extremos (el superior) lleva adaptado por enchufe, un cabezal 2 que configura una de las valonas 3 del carrete perforada centralmente, y en el otro extremo, adaptada también por enchufe, una base 4 que configura la otra valona 5 del carrete cual base presenta además en su periferia, una gargante 6 entre dos prominencias circulares siendo de ligero menor diámetro la externa; en su cara de frente 7, unas cavidades 8 separadas entre sí por nervios radiales 9; y en su cara interna 10, un rebajo 11 en plano inclinado determinativo de un estrecho plano tope 12 que arranca tangencialmente a la prominencia cilíndrica que enchufa en el cuerpo 1.

Para inmovilizar transversalmente las valonas del carrete con respecto al cuerpo 1 de éste, aquéllas presentan respectivas ramuras o rebajes 13 y 13' en las que se adaptan correspondientes resaltes previstos en la cara cilíndrica interna del cuerpo 1, o viceversa.

En la ejecución práctica del modelo según queda descrito, podrá variar el material constitutivo de sus diversas partes o piezas y todos aquellos detalles configurativos que no afecten a las particularidades esenciales del carrete a que se refiere.



76013

N O T A

Se reivindica como objeto del presente modelo de utilidad:

12.- Un carrete para continuas de hilatura de yute, cáñamo y fibras de similares características, constituido por un cuerpo cilíndrico hueco que lleva adaptados por enchufe, en uno de sus extremos un cabezal que configura una de sus valonas, y en el extremo opuesto una base que configura su otra valona presentando ésta: en su periferia, una garganta entre dos prominencias circulares de las que la externa es de ligero menor diámetro; en su cara de frente, un conveniente número de cavidades regularmente distribuidas; y en su cara interna un rebaje en plano inclinado determinativo de un estrecho plano tope que arranca tangencialmente de la prominencia cilíndrica que enchufa en el cuerpo central.

15 23.- El carrete de referencia, según 1) en el que la inmovilización transversal de sus valonas con respecto al cuerpo central, es lograda mediante respectivas ranuras o rebajos que pre-



76013

sentan aquéllas en su parte enchufada, en las que se adaptan correspondientes resaltos previstos en la cara cilíndrica interna del cuerpo central, o viceversa.

5 3º.- UN CARRETE PARA CONTINUAS DE HILATURA DE YUTE, CAÑAMO Y FIBRAS DE SIMILARES CARACTERISTICAS.

Y todo cuanto afecte a la esencialidad de lo mostrado en el adjunto dibujo y descrito en la presente memoria que consta de cuatro hojas foliadas y mecanografiadas por una sola cara.

10

Barcelona, 12 Septiembre de 1.959

Don Roberto GARCIA MIRALLES

p/a.



FIG. 3

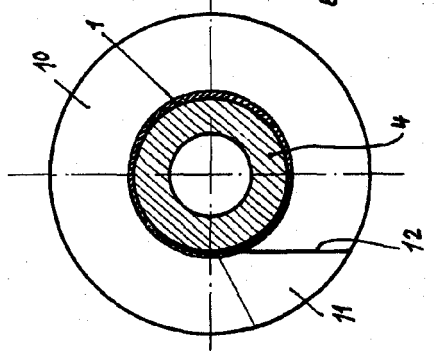

FIG. 1

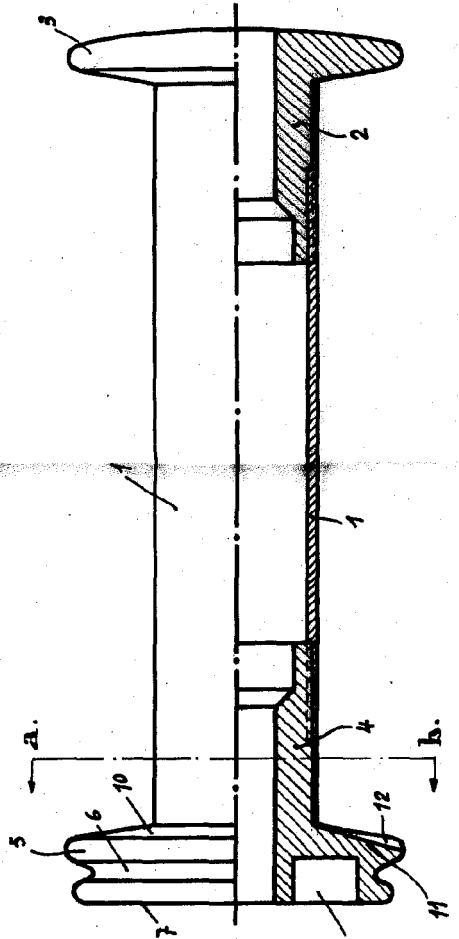
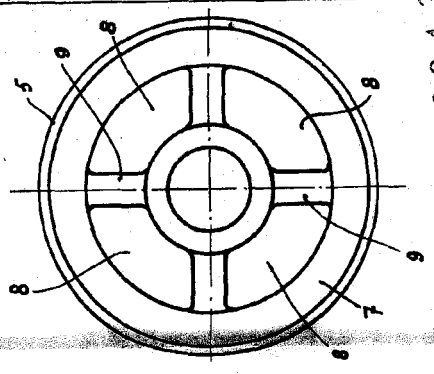

FIG. 4



L 76013

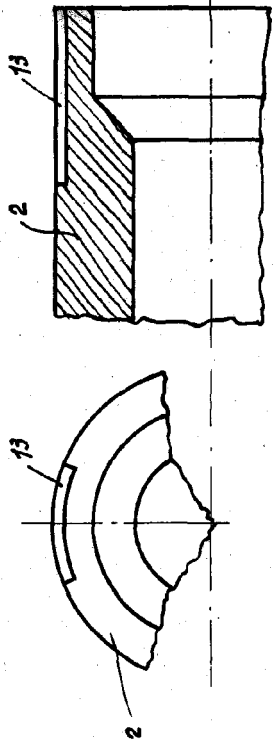

FIG. 2

BARCELONA, 12 DE SETIEMBRE DE 1959.

*[Signature]*