

11 SEP.



76010

M O D E L O
D E
U T I L I D A D

a favor de Don Jorge SARTO ESCUDÉ, de nacionalidad española, residente en Mollet del Vallés (Barcelona), Avda. Gral. Mola, 6, por "CONDUCTOR ELÉCTRICO AUTOSOPORTADO".

- . -

MEMORIA DESCRIPTIVA

La presente invención se refiere a un conductor eléctrico autosoportado, propio para tendidos aéreos total o parcialmente, mediante el cual de realización sencilla y fabricación relativamente económica, se facilita en gran manera, tanto en el aspecto manual del trabajo como en el de la duración del mismo, la ejecución de los tendidos.

Conocidos son los diversos sistemas existentes para la suspensión de cables eléctricos mediante elementos lineales paralelos a ellos o solidarizados a la cobertura así como los inconvenientes que los mismos entrañan, nece-

76010

11 SE



- sidad de ataduras en unos y peligro de rozamientos cuando el elemento soportante es externo - con el consiguiente encarecimiento -, o bien, si el elemento soportante está en el interior, empleo innecesario cuando no exista precisión de un soporte, lo que encarece asimismo la instalación ; inconvenientes que resultan eliminados en el conductor de la invención, que permite la cómoda y rápida separación del elemento soportante y también su sujeción sobre paredes, si el caso lo requiere.
- 5.
10. El conductor indicado consiste esencialmente en un cable debidamente aislado, con un número apropiado de conductores independientes, el cual está provisto de un revestimiento de plomo. Dentro de la masa de dicho revestimiento queda embutido de origen, mediante sistema adecuado como por ejemplo la prensa de plomo u otro similar, en sentido paralelo al cable pero separado del mismo a distancia conveniente, uno o varios elementos lineales resistentes, de estructura y naturaleza idóneas, destinados a constituir el soporte del conductor propiamente dicho.
- 15.
20. Para la mejor comprensión de cuanto se indica en la presente memoria descriptiva se acompaña un dibujo en el que, tan sólo a título de ejemplo, se representa un caso práctico de realización de un conductor de características iguales al del objeto de la invención.
25. En dicho dibujo la figura 1 muestra una vista de una sección transversal; y la figura 2 una vista en alzado lateral.

El conductor aludido está constituido por un ca-

11 SEP.



1 78010

- ble formado por un haz de hilos -1-, con su correspondiente cubierta aislante -2-, el cual está provisto de un revestimiento -3-, de plomo, aplicado por medio de un procedimiento adecuado, como por ejemplo la prensa de plomo, en
5. cuya operación y de origen se ha embutido en la propia masa, paralelamente al haz y a distancia conveniente del mismo, un hilo -4- de resistencia adecuada al esfuerzo de tracción que se suponga deba quedar sometido el conductor, quedando entre el haz de hilos -1- y el hilo -4-, sobre el
10. revestimiento común a ambos -3-, un estrangulamiento -5- del material de revestimiento.

- Como se deduce de la descripción hecha y por la observación del dibujo el hilo -4- constituye el elemento soporte del conductor propiamente dicho o haz de hilos -1- y su sujeción puede realizarse, según lo requiera la índole del tendido en que se emplee el conductor, de alguna
15. de las formas siguientes: a) por los extremos del hilo -4- previamente seccionados y tensándolo adecuadamente; b) por medio de ataduras, practicando a modo de ojales alargados
20. sobre la estrangulación -5-; y finalmente por medio de clavos que se introducen a través de la citada estrangulación -5-.

- Por lo expuesto se desprende que la operación del tendido del conductor objeto de la invención se ve
25. notablemente favorecida, no solo por facilitar la labor manual sino tambien en cuanto al tiempo se refiere, precisándose un mínimo de herramientas.

Aunque el conductor reseñado dispone de un sólo

76010



soporte se preven realizaciones a base de estar dotado de una pluralidad de llos.

- Se comprende que serán independientes del objeto de la invención los materiales empleados en el conductor, así como la forma y dimensiones, tanto absolutas como relativas, del mismo, número de circuitos interiores y elementos soporte con que esté dotado y, en general, todo cuanto no afecte a su esencialidad.
- 5.

- . -

N O T A

- Se reivindica como objeto del presente modelo de utilidad:
- 10.
1. Conductor eléctrico autoportado, que se caracteriza por estar constituido por un cable debidamente aislado, con un número apropiado de conductores independientes, el cual está provisto de un revestimiento de plomo, dentro de cuya masa queda embutido de origen, en sentido paralelo al cable pero separado a distancia conveniente del mismo, un sistema lineal de uno o mas hilos o cables resistentes de estructura y naturaleza idóneas, destinado a constituir el elemento de sujeción del conductor propiamente dicho.
- 15.
- 20.
2. Conductor eléctrico autoportado, según la reivindicación anterior, que se caracteriza por el hecho de presentar el revestimiento de plomo una zona longitudi-



76010

nal de menor sección o puente de enlace entre el conductor y el soporte.

3. Conductor eléctrico autosoportado.

5. Todo ello según queda descrito y reivindicado en la presente memoria descriptiva que consta de cinco hojas foliadas, escritas a máquina por una sola cara.

Barcelona, a 11 de septiembre de 1959

Jorge SARTO ESCUDÉ

p.e.

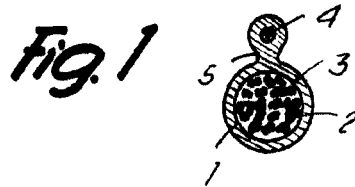

76010

Fig. 2

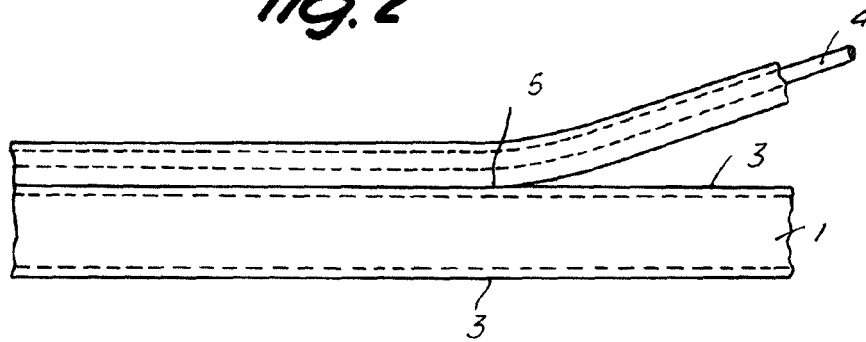

A219

Barcelona, 11 Septiembre 1959
Jorge Sarto Escudé

p.a.

A large, stylized handwritten signature in black ink, appearing to be "Jorge Sarto Escudé".