



75986

75986

MEMORIA DESCRIPTIVA

sobre un

MODELO DE UTILIDAD, por 20 años en España, a favor de Don MANUEL ARREDONDO ROMERO; de nacionalidad española, residente en Granada, Cuesta de Molinos, 7, por:

"FRIEGA SUELOS PERFECCIONADO"

-----

5 Como su enunciado indica, consiste la presente invención en unos perfeccionados introducidos en los friegasuelos, y cuyos perfeccionamientos deben ser considerados en la Modalidad de Modelo de Utilidad, ya que en un todo se acoje a lo preceptuado en el artículo 171 de la vigente Ley de Propiedad Industrial.

A título de ejemplo no limitativo, se acompaña a la presente memoria descriptiva y reivindicativa, una hoja de planos, en la cual se aprecia el conjunto total del friegasulos y con referencia al cual se observan con los números:

10 1.-Mango conductor, el cual podrá tener más o menos altura para su manejo y el cual podrá ser con perímetro redondo, cuadrado, triangular o de otro contorno deseado.



75986

- 2 -

- 2.-Abertura practicada en el centro de la parte superior del mango 1, en la cual vá introducido una anilla 3, a fin de que sirva para colgarle o sujetarle a determinado lugar.
- 15
- 3.-Anilla anteriormente indicada introducida en el orificio 2 del mango 1.
- 4.-Tornillo o sujetador de la pinza 5, el cual es sujeto o introducido en el mango 1.
- 5.-Pinza sujeta al mango 1 por medio del tornillo o sujetador 4.
- 20
- 6.-Chapa-refuerzo y sujetadora del mango 1, a la base de sustentación del mango.
- 7.-Base del conjunto, la cual hace el cometido a que esta destinado este friegasuelos por medio de un trapo o similar, de cualquier clase de materia, bien sea esponjosa o de tejido y cuyo trapo o similar es sujetado por medio de la pinza 5 a todo el contorno o contorno de la base 7, la cual podrá asimismo presentar distintas formas, bien rectangular, cuadrada o circular.
- 25

Una vez descritas todas las piezas que constituyen este friegasuelos, así como la utilidad práctica en su desarrollo, se hace constar que las ventajas son numerosas por su sencillez de fabricación, como por el manejo rapido y sencillo, sin grandes mecanismos o piezas que lo constituyan para su manejo, siendo las principales como ya se ha indicado anteriormente el ahorro de piezas en su fabricación, fácil utilización sin grandes complicaciones de mandos y acoplamiento de cualquier clase de goma o materia para el uso a que esté destinado.

30

35

Por último se hace constar que este Modelo de Utilidad por 20 años en España, podrá fabricarse en cualquier clase de materia, tamaños y colores, declarandose de novedad en las siguientes:

#### REIVINDICACIONES

- 40
- 1ª.- Friega suelos perfeccionado, caracterizándose porque el mismo está dotado de un mango-conductor, el cual presenta en su base superior y en su centro un orificio para ser introducido bien a rosca o a presión una anilla para su sujeción.



- 3 -

75986

2ª.- Friega suelos perfeccionado, según la anterior reivindicación, caracterizándose porque asimismo consta de una pinza de sujeción, de la cual pende y sujeta la pieza destinada para el fregado. Dicha pinza esta sujeta al mango por medio de un tornillo o similar.

3ª.- Friega suelos perfeccionado, según las anteriores reivindicaciones, caracterizándose porque asimismo consta de una base para que pueda realizarse el fregado, la cual es sujeta al mango por medio de una chapa-refuerzo que rodea al mismo y es sujeta a la base por medio de unos tornillos.

4ª.- "FRIEGA SUELOS PERFECCIONADO", todo y tal como se representa en la presente memoria descriptiva, que consta de tres hojas mecanografiadas por una sola de sus caras y se representa en los dibujos adjuntos.

Madrid, 19 de Septiembre de 1.959

*W. Sánchez*

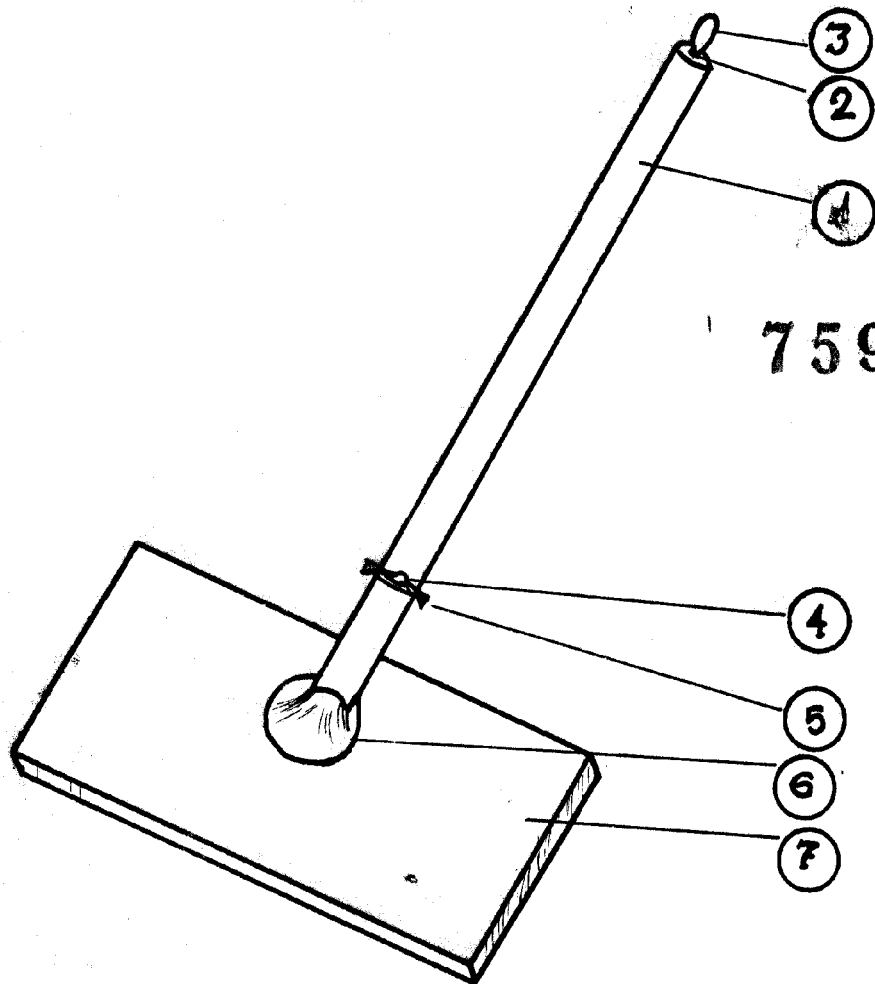

ESCALA VARIABLE  
MADRID, 19 SEPTIEMBRE 1.949

x