

75984

MODELO DE UTILIDAD

75984

MEMORIA DESCRIPTIVA

Sobre:

"JUGUETE REPRESENTANDO UN COHETE DE DOS O MAS CUERPOS "

Solicitante: DON ANTONIO NAVARRO FERNANDEZ, de nacionalidad española, residente en MADRID, c/ Pascual Rodriguez, nº 10.

Inventor : El mismo solicitante.

La presente memoria tiene por objeto la descripción de un juguete que representa un cohete de por lo menos dos etapas de lanzamiento consecutivo y de las cuales la segunda se realiza en forma totalmente automática y con un cierto retardo respecto a la primera, por lo que el último proyectil sufre dos impulsos que le amplian su trayectoria y finalmente se recupera en forma suave por descender suspendido de dos paracaídas que se despliegan en el momento de iniciarse dicho ascenso.

75984



10 La esencialidad del juguete objeto de la presente memoria, radica en un cuerpo de primer lanzamiento que simula la parte de cola de un proyectil cohete y en el que las mismas aletas de estabilización actúan como base de lanzamiento, y que dispone en su parte interna inferior de un mecanismo
15 que en un momento determinado, al ser accionado mediante un disparador, impulsa al espacio un cuerpo cilíndrico en cuya parte superior existe un recipiente abierto en el que quedan alojados, plegados, los paracaídas unidos a la capsula delantera, constituyendo este conjunto el último proyectil
20 que se lanza al espacio mediante un mecanismo de efecto retardado consistente en un gatillo que se dispara en el momento en que actúa una masa de diferente masa específica que pende de un hilo flexible por lo que al agitar ambos conjuntos la fuerza de inercia del disparo inicial, el tirón proporcionado por la masa suelta es suficiente para liberar el gatillo que a su vez retiene hasta este momento un muelle helicoidal fuertemente comprimido.

25 Para la mejor comprensión de cuanto antecede, se acompaña una hoja de planos en los que se representa esquemáticamente el juguete de referencia, el cual se describe detalladamente a continuación y con referencia a los mismos dibujos.

30 En la figura primera, el conjunto del juguete que representa un proyectil cohete.

35 En la figura segunda el mismo juguete en las diferentes fases de su lanzamiento y en el que se aprecia la base (A), el cuerpo intermedio (B) así como el último proyectil en el momento de la caída (C).

Según queda representado, el juguete se constituye por



73984

40

un cuerpo cilindrico -1- que en la parte inferior dispone de cuatro aletas -2- simetricamente colocadas y sobre las que puede permanecer en equilibrio.

45

En la parte inferior del cuerpo -1- se prevee una terminación -3- a modo de tobera de escape de gases y con el mismo fin decorativo, para mejor imitar la realidad, se le dota de los ventiladores -4- y -5-. En la parte superior del cuerpo cilindrico -1- existe una pieza en forma tronco-conica -6- formando la punta del cohete y rematada por una pequeña bola -7-.

50

La parte inferior del cuerpo -1- dispone de un orificio en el que se rosca un disparador -8- del tipo normalmente empleado en fotografia los que imposibilita que pueda efectuarse el disparo en un momento del transporte o preparación, ya que este disparador actua directamente sobre un gatillo oculto encargado de liberar el muelle que lanza al cuerpo -9- al espacio y que a su vez queda provisto de otro mecanismo de disparo que se acciona mediante la diferencia de masas especificas entre dicho cuerpo y la masa -10- unida al gatillo interno mediante un hilo flexible -11-. En el momento en que se efectua el disparo, se proyecta al exterior una cámara -12- que queda unida al pistón de disparo mediante un eslabon -13- o mosqueton con el objeto de facilitar el montaje o carga previa, y que contiene en su interior, debidamente plegados, a los paracaidas -14- que se unen mediante -15- a la extremidad inferior del cono lanzado o capsula -6- que anteriormente quedaba simplemente superpuesta sobre -12-.

55

60

65

Descrita suficientemente la naturaleza y objeto del presente juguete, se hace constar que en él podrán ser va-



70

riables todos aquellos detalles accesorios o secundarios que no alteren, cambién o modifique, la esencialidad propuesta.

N O T A

75

El Modelo de Utilidad que se solicita por veinte años para España y sus Colonias, deberá recaer sobre: "JUGUETE REPRESENTANDO UN COHETE DE DOS O MAS CUERPOS", de acuerdo con las siguientes,

REIVINDICACIONES

80

1ª.- Juguete representando un cohete de dos o mas cuerpos, esencialmente caracterizado por representar exteriormente un proyectil tipo cohete en el que la parte inferior que comporta las aletas estabilizadoras dispuestas radialmente respecto al eje longitudinal del aparato y que actúan en el momento del lanzamiento como base de sustentación, dispone de un mecanismo de lanzamiento previo consistente en un resorte helicoidal de expansión retenido hasta el momento de disparo mediante un trinquete que se acciona desde el exterior mediante un dispositivo alargador conexional solamente en el momento deseado.

85

90

2ª.- Juguete representando un cohete de dos o más cuerpos, según anterior reivindicación y caracterizado porque el cuerpo lanzado por la base del proyectil consiste en un cilindro hueco que en su interior dispone en su zona inferior de un segundo mecanismo de disparo retardado consistente en un contrapeso impulsado en dirección contraria a la del movimiento del cuerpo disparado y retenido al mismo mediante un hilo ligero de longitud función de la altura de segundo disparo que se efectúa mediante la acción del mencionado contrapeso que libera un segundo muelle comprimido que a su vez lanza al espacio el cono delantero del proyectil.

95

75984



100

3ª.- Juguete representando un cohete de dos o mas cuerpos, según anteriores reivindicaciones y caracterizado porque el cono proyectado en segundo lanzamiento dispone en su parte inferior de una camara cilindrica simplemente superpuesta y que se une al cilindro de expulsión mediante un eslabon o mecanismo analogo, en la que quedan introducidos en el momento en que el juguete está cargado uno o más paracaídas que se unen por los hilos necesarios a la misma base del cono proyectado y mediante los cuales se efectua un descenso lento desde la altura máxima alcanzada.

105

110

4ª.- Juguete representando un cohete de dos o mas cuerpos, según anteriores reivindicaciones y caracterizado porque la carga de la segunda etapa de disparo se efectua manualmente con la particularidad de que con la sola opresión de la cámara que contiene los paracaídas en el interior de la capsula lanzable en primera etapa se acciona automaticamente la retención del muelle por el oportuno trinquete de retención, en tanto que la primera carga se realiza por la compresión del cilindro de lanzamiento en el interior de la base que permanece en el suelo después del lanzamiento.

115

120

5ª.- "JUGUETE REPRESENTANDO UN COHETE DE DOS O MAS CUERPOS".

Según queda substancialmente descrito en la presente memoria que consta de cinco páginas escritas a máquina por una sola cara, acompañada de una hoja de dibujos.

Madrid, 18 de septiembre de 1.959.

ANTONIO NAVARRO FERNANDEZ,

P.P.

FRANCISCO GARCIA CABRERIZO

P. P.

Fig.1

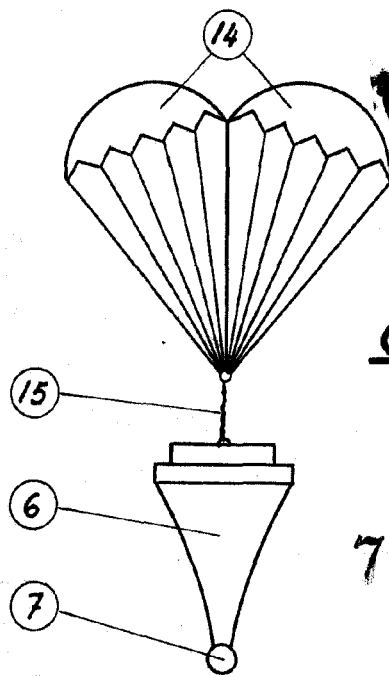
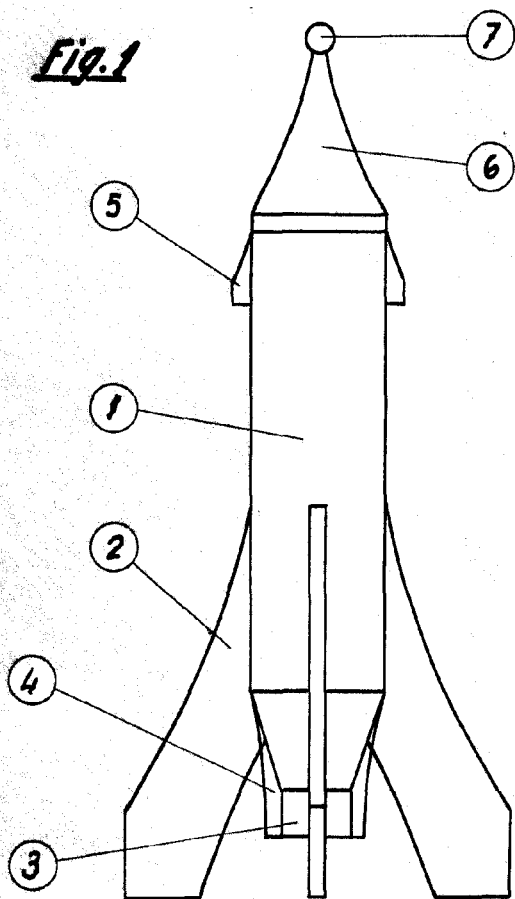

C

75984

Fig.2

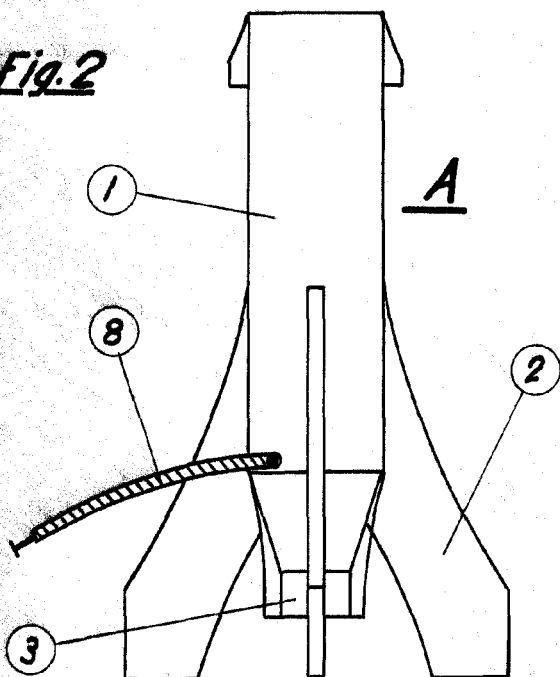

A

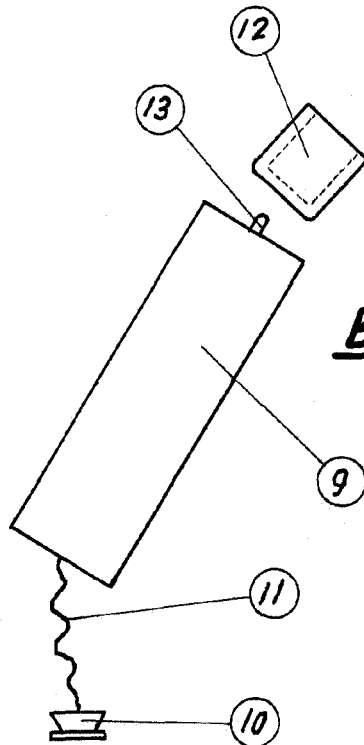

B

Escala variable

Madrid Septiembre 1959

P.P.

FRANCISCO GARCIA GABRIZO

P. P.

Antonio Navarro Fernández

