

75974

75974

MEMORIA DESCRIPTIVA

para

un Modelo de Utilidad, por veinte años

a favor de

JESUS PINEDO MOYA

residente en

San Clemente - Cuenca -

Calle Horno de Monteagudo nº 4

por:

" Nuevo tipo de arado "

---



75974

5

El presente modelo de utilidad se refiere a un nuevo tipo de arado, para ser arrastrado por tractor montado sobre un chasis en unión de varios arados mas segun la potencia del mismo. el cual puede ir equipado con reja romana o vertedera y lleva un dispositivo mecanico para doblar o quebrar la recta de unión de la cama E con el timon D de las figuras, en el caso de que un obstaculo ofrezca resistencia en la reja la cual tiene lugar por disparo del dispositivo y giro del extremo superior de la cama y del inferior del timón sobre un eje transversal B volviendo a su posición inicial en cuanto cesa la causa o resistencia. merced a una pareja de resortes F (muelles de acero) de actuación vertical sobre el eje A de la caja del dispositivo.

10

Dicho arado será construido con acero de buena calidad.

15

El mecanismo del dispositivo antes mencionado va cerrado por dos tapas laterales de palastro.

La figura 1ª muestra el arado en su posición normal.

20

La figura 2ª la flexión o disparo del dispositivo que sera de un angulo variable en su desplazamiento. segun la palanca que actue. es decir. la resistencia.

25

La figura 3ª es un detalle del interior de la caja del dispositivo que muestra el eje del desplazamiento y el acoplamiento interno de los extremos de cama y timón.

La figura 4ª muestra la planta vista desde

abajo



22. -

75974

30

La cama E se desplaza hacia atras al tropezar la reja en un obstaculo perdiendo la rectitud de prolongacion con el timon D girando sobre el eje B y sobre los resortes F (muelles gemelos) alojados en los esparragos abrazaderas K y sobre A.

35

Si el arado no dispusiera de este ingenio objeto de la presente reivindicacion, al tropezar en su trabajo normal con riscales pedreras o un objeto oculto bajo el suelo romperia la reja u otra pieza; pero mediante este mecanismo salva el obstaculo.

---



75974

N O T A

El presente modelo de utilidad consta de las siguientes reivindicaciones:

40 1.º - Un nuevo tipo de arado, caracterizado por un nuevo sistema de disparo al encontrar la reja un obstáculo y su pronta restitución primitiva una vez salvado el mencionado obstáculo merced al dispositivo que se hace mención en la presente memoria.

45 El mecanismo del dispositivo consiste en dos chapas laterales de balastro, en las cuales van alojados el extremo superior de la cama y el inferior del timón sobre un eje transversal y con dos muelles gemelos de actuación vertical alojados en dos esnarragos abrazaderas con sus bridas correspondientes que lo sujetan o los une.

50 2.º - Nuevo tipo de arado.

Según se describe y reivindica en esta memoria descriptiva.

55 Se detalla e ilustra con los planos que a la misma se acompañan.

La cual consta de tres hojas foliadas y escritas a máquina por una sola de sus caras

Madrid a 18 de Septiembre de 1959

Firmado: Jesús Pinedo Moya

75974



fig. 1

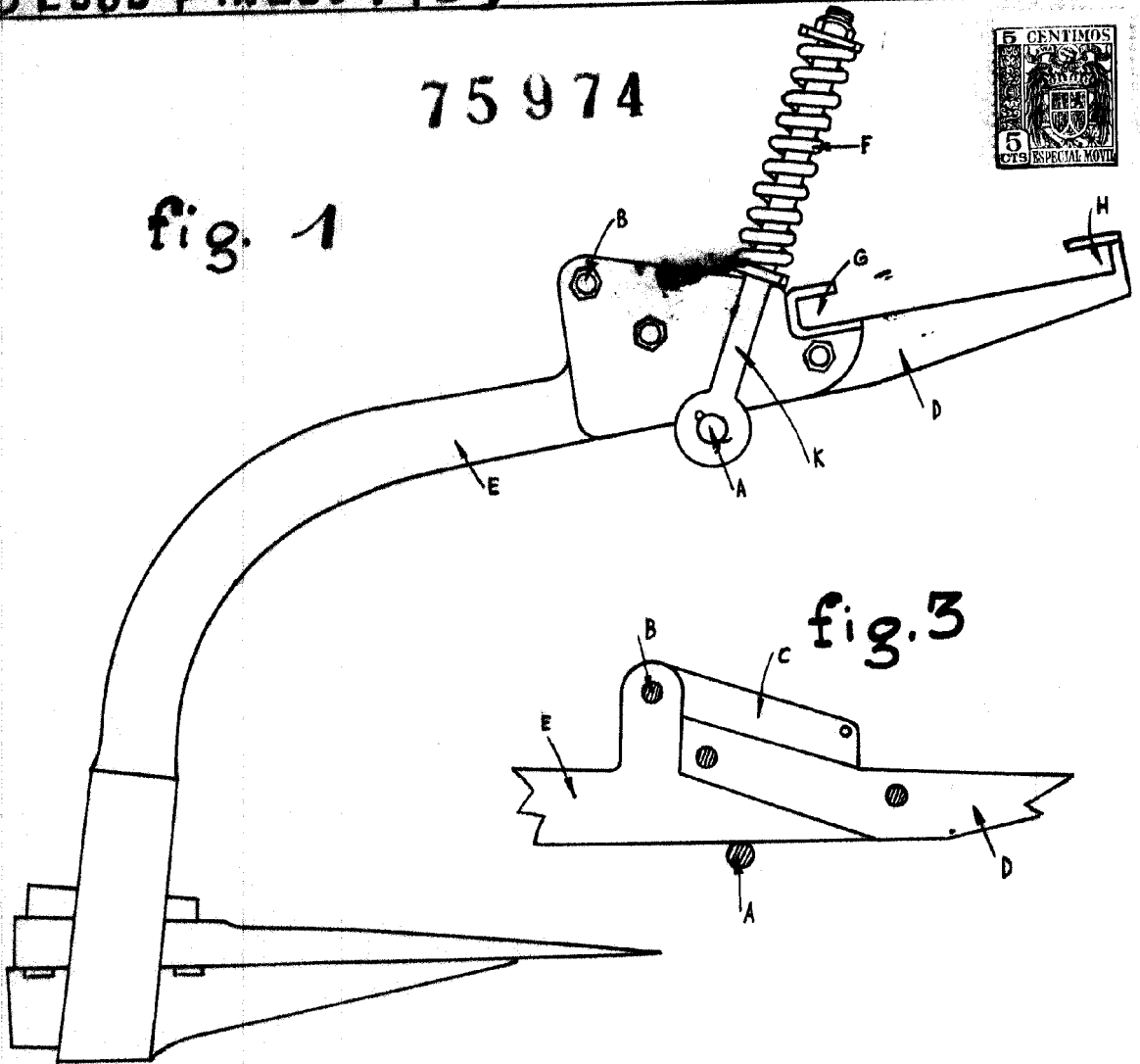

fig. 3

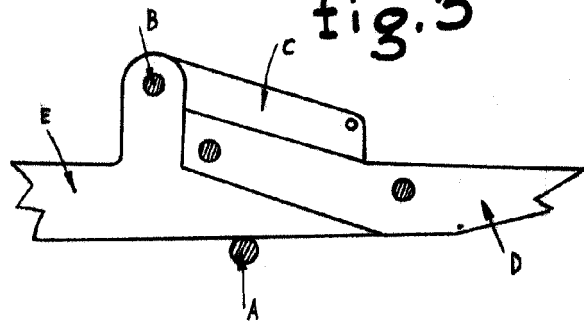

fig. 2

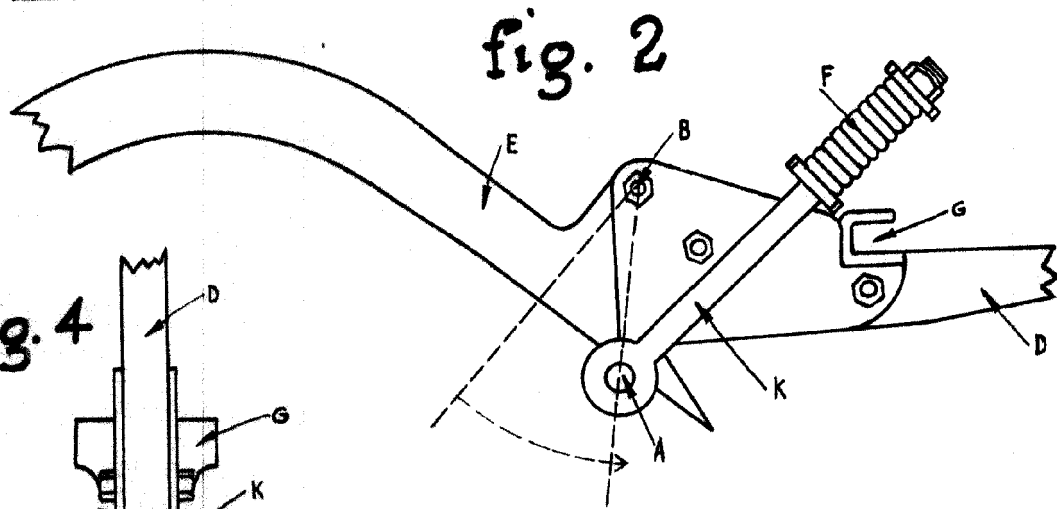
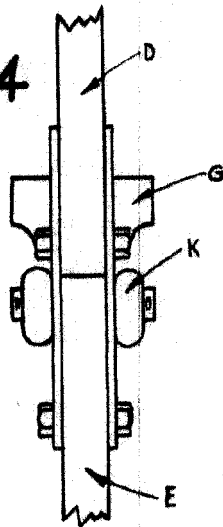

fig. 4



Escala variable

*Jesus Pinedo*