



75961

75961

MEMORIA      DESCRIPTIVA

Correspondiente a un MODELO DE UTILIDAD cuyo registro se solicita por veinte años.

A favor de

D. René Grandioux Miquel, de nacionalidad española.

Residente en ALCOBENDAS (Madrid). - Avda. Generalísimo, 3

p o r :

»TABIERO DE JUEGOS UNIVERSAL»

- - - -



75961

La presente memoria descriptiva tiene como fin la declaración del objeto sobre que ha de recaer el privilegio de explotación industrial y comercial exclusiva en el territorio nacional de un Modelo de Utilidad, conforme a la legislación

- 5.- vigente en materia de Propiedad Industrial que, según expresa el enunciado, trata de un tablero de juegos dotado de una banda que se hace pasar por debajo de una placa transparente, de forma que al llevar la banda impresos los tableros de los distintos juegos, estos se presentan a los jugadores para su utilización.
- 10.-

El fin perseguido con el presente modelo de utilidad es lograr en un solo tablero de juego la posibilidad de jugar a distintos juegos.

- 15.- El objeto, es pues, evitar la necesidad de disponer de varios tableros, independientes con el consiguiente gasto de material y exceso de volumen que esto representa.

- 20.- Es, por tanto, un aparato nuevo en la industria del juego, que representará para el usuario una gran comodidad y cuyas posibilidades son casi ilimitadas, pues el número de tableros que puede contener es grande y abarca con exceso la totalidad de los principales juegos actualmente conocidos.

- 25.- Como ya se indicó, los tableros van impresos o pintados en una banda que se enrolla en dos elementos giratorios movidos desde el exterior, formado por unas cintas continuas de forma muy aplastada con objeto de evitar en el mayor grado posible el aumento de volumen del tablero.

- 30.- La cinta se hace visible a través de una placa transparente de esta forma se evita el contacto entre las fichas, dados, etc., conservándose siempre los dibujos impresos en ella en perfectas condiciones.

Con el fin de facilitar la interpretación más exacta del objeto sobre que ha de recaer el presente privilegio, en el pla-



75961

no adjunto complementario de la presente exposición, se representa una forma práctica para la realización industrial y únicamente a título de ejemplo y, por consiguiente, sin carácter exhaustivo sino meramente informativo.

35.-

En este plano:

Fig. 1ª, sección longitudinal del tablero.

Fig. 2ª, vista superior del tablero.

40.-

En las expresadas figuras, las referencias corresponden:

(1).-Marco superior.

(2).-Caja.

(3).-Placa de materia transparente.

(4).-Tablero opaco.

45.-

(5).-Cintas continuas.

(6).-Rodillos.

(7).-Mandos.

(8).-Cinta impresa.

(9).-Renura de paso.

50.-

En la fig. 1ª se puede apreciar la constitución interior del tablero de juegos múltiples. La parte superior está constituida por un marco de madera o materia plástica (1) que tiene interiormente encajado una placa de materia transparente rectangular (3). Por la parte interna, el marco presenta un rebaje

55.-

curvo que con el tablero opaco (4) situado también en la parte interna de dicho marco, forman el canal (9) de forma alargada, en una dimensión superior a la del lado correspondiente de la placa transparente (3). Entre esta placa transparente (3) y el tablero opaco existe un espacio suficiente para dejar paso a la

60.-

cinta impresa (8) que pasa a través de las ranuras (9).

El marco (1) y el tablero opaco (4) pueden estar formado de una sola pieza o de dos unidas según los casos.

El marco (1) se une a la caja (2) que recubre el mecanismo interior.



75961

65.- Este mecanismo consiste en cuatro rodillos (6) que sirven de soporte y guía a las cintas continuas (5). La separación de dos rodillos es tal que permite que las cintas se mantengan ten-  
sas. Uno de los dos rodillos que componen ambas cintas continuas se unen mediante un eje a los mandos (7) situados exteriormente  
70.- en un lateral de la caja (2).

Las cintas continuas (5) llevan unida por un extremo cada una y enrollada la cinta impresa, (8). Esta cinta pasa, como ya se indicó entremedias de la placa transparente (3) y en placa opaca (4).

75.- La cinta (8) lleva impreso, los distintos dibujos de los tableros de los juegos que pueden realizarse con este aparato.

Para pasar de un juego al otro basta girar uno de los dos mandos (7), en el sentido de que al girar el rodillo (6) corres-  
pondiente, éste arrastre a su cinta continua (5) y ésta a su vez

80.- enrolle la cinta impresa (8), que se desenrollará por el otro extremo. Así pues, una veces será necesario actuar en un mando y otras veces en otro, según la situación del tablero de juego que se quiera utilizar.

85.- Descrita suficientemente la naturaleza del invento y su forma de realización práctica, únicamente cabe añadir que en el conjunto y partes independientes constitutivas del todo son sus-  
ceptibles modificaciones y cambios de materias, forma y disposi-  
ción en cuanto estas alteraciones no desvirtúen el fundamento esencial del mismo.

90.-

#### R E I V I N D I C A C I O N E S

1ª). - "TABLERO DE JUEGOS UNIVERSAL" que se caracteriza por estar constituido por una caja rectangular o cuadrada dotada en su parte superior de una placa de materia transparente situada paralela a otra placa lisa, de forma que entremedias deja sitio



75961

95.- para el paso de una banda o cinta de cierta anchura donde van impresas o pintadas los tableros de los distintos juegos.

2ª).- "TABLERO DE JUEGOS UNIVERSAL" que se caracteriza porque la banda impresa se enrolla en el interior de la caja por sus dos extremos en dos cintas continuas situadas entre dos rodillos que puedan moverse desde el exterior al girar un mando unido al eje de uno de los dos rodillos que componen la cinta, de forma que al actuar sobre uno u otro la cinta se desliza hasta presentar el tablero del juego que se desee.

3ª).- "TABLERO DE JUEGOS UNIVERSAL" que se caracteriza porque la banda de tableros de juego se comunica con el mecanismo de enrollamiento situado en el interior del aparato, a través de unas ranuras situadas en ambos lados de la placa transparente superior, entre el marco y la placa opaca situada debajo del tablero transparente.

4ª).- "TABLERO DE JUEGOS UNIVERSAL".

La presente memoria descriptiva tiene cinco hojas foliadas y mecanografiadas por una sola cara, componiendo un total de ciento trece líneas, incluidas éstas.

Madrid, 17 de Septiembre de 1.959.-

ANTONIO ESCRIBA  
P. P.

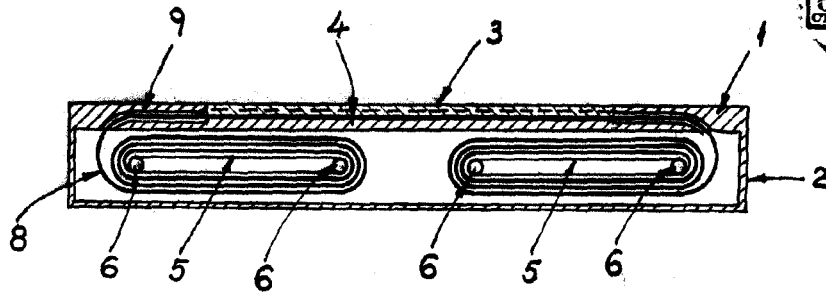

75981

Fig. 1

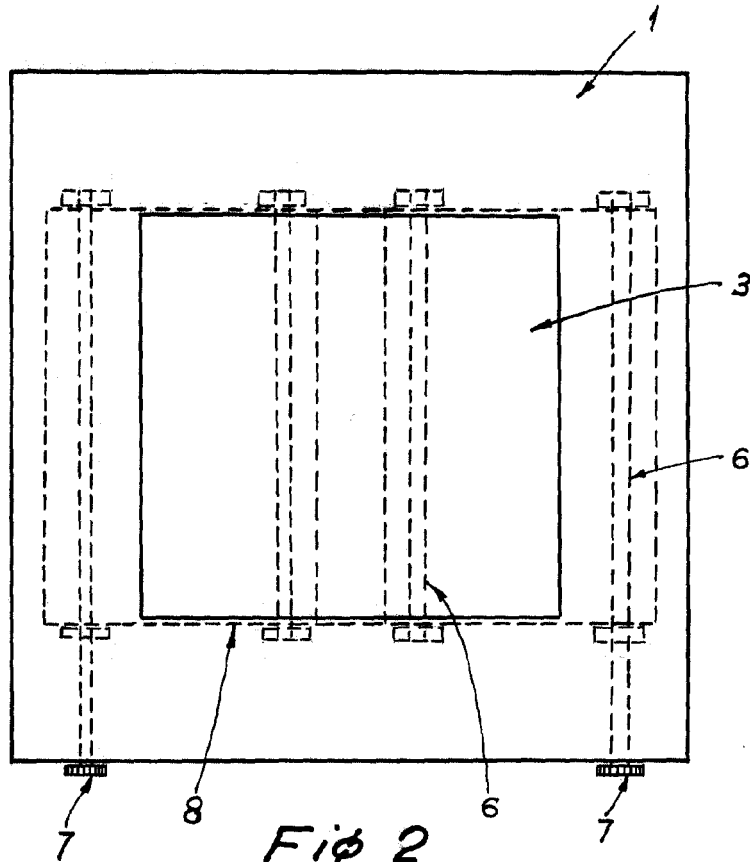

Fig. 2

Madrid, 7 de Septiembre de 1959

REPUBLICA ESPAÑOLA  
E.B.

Escala variable