



15 que incurren las llaves de paso generalmente empleadas hasta ahora, en las cuales, el asiento de la válvula se halla situado en un plano horizontal dispuesto aproximadamente a la mitad de los conductos de entrada o de salida.

20 La llave de paso para líquidos que vamos a describir es del tipo en el cual el asiento de la válvula queda situado a un nivel superior a los conductos de entrada y salida, característica esta que se halla protegida en otro Modelo de Utilidad anterior, del mismo titular. Ahora bien, dentro de dicho principio general, esta llave de paso ofrece una nueva estructura, caracterizada - porque el conducto tubular de entrada de líquidos se prolonga en la parte interna de la caja de la llave, sin perder diámetro, disponiendo el asiento de la válvula en la 25 parte superior de dicha prolongación.

Debido a la mencionada estructura, esta nueva llave de paso puede ser fabricada por el procedimiento de fabricación de fundición inyectada, puesto que todos los huecos pueden ser moldeados internamente mediante tres machos de fácil salida. Con esto se mejora considerablemente el rendimiento en la producción, con la correspondiente reducción en los costes, a la vez que se consiguen superficies internas lisas. 30

35 Para facilitar la comprensión de las características generales que dejamos expuestas, se acompaña una lmina de dibujos con un ejemplo de realización de una de estas llaves de paso, bien entendido que debe interpretarse ampliamente y sin carácter limitativo alguno, en cuanto a formas secundarias, tamaños y otros aspectos acceso- 40



rios, tal como el de los materiales con que se fabrique.

45 En dichos dibujos la figura 1 nos muestra una vis
ta lateral en alzado de la llave de paso; la figura 2 es
una sección vertical y longitudinal; la figura 3, es una
50 vista en planta de la llave y, finalmente, la figura 4,
representa una sección igual a la de la figura 2, pero -
con los machos de moldeo alojados. En todas estas figuras
la llave se representa incompleta, o sea sin el volante,
vástago, ni válvula, por no estar afectados estos elemen-
tos por la invención.

55 El ejemplo representado en los referidos dibujos
tiene señaladas sus distintas partes con las siguientes
acotaciones: -1- conducto de entrada que, como vemos en
las figuras 2,3 y 4, se prolonga por la porción -2-, den-
tro de la caja -3-, señalándose con -4- el asiento de la
válvula. Para el moldeo interno de dicho conducto de -
60 entrada -1- se utiliza un macho metálico cilíndrico -5-,
mientras que para el moldeo del hueco de la caja -3- y
de los huecos -6-7-8- resultantes alrededor de la prolon-
gación -2-, se emplea un macho metálico -9-, con su parte
superior cilíndrica y la inferior con una cavidad apropia-
da para conformar a dicha prolongación -2- y asiento de
válvula -4-.

65 Con -10- se señala el conducto de salida, el cual
se moldea internamente con el macho cilíndrico -11-, que en
su extremo interno tiene un estrechamiento con el cual se
conforma el orificio de paso -12- que comunica con la cá-
mara o hueco -6-.

70 Vemos pues que gracias a la disposición general
definida en la precedente descripción y dibujos, en esta



nueva llave de paso se da la doble circunstancia de mantener la sección de los conductos de entrada y salida y poder ser fabricada por inyección debido a la facilidad de salida de los machos.

75

N O T A

Los puntos nuevos y de propia invención que se presentan para su reivindicación en este Modelo de Utilidad, son:

80 1º.- Nueva llave de paso para líquidos, caracterizada porque el conducto de entrada se prolonga en el interior de la caja, siendo moldeado internamente por un macho cilíndrico, mientras que la citada caja es moldeada a su vez, por su hueco interno, por medio de otro macho de forma cilíndrica en su parte superior y con una cavidad inferior conformadora de la prolongación del conducto de entrada y del asiento de la válvula y orificio de paso situado en la pared superior del referido conducto, conformándose por último el hueco interno del conducto de salida, mediante un tercer macho cilíndrico. Y

90 2º.- "NUEVA LLAVE DE PASO PARA LIQUIDOS", de conformidad en un todo en lo esencial y fines industriales a lo descrito en la precedente Memoria Descriptiva y gráficamente representado en los adjuntos planos para su mejor comprensión.

Esta Memoria consta de CUATRO hojas escritas o mecanografiadas por una sola cara a doble espacio en 94 líneas.

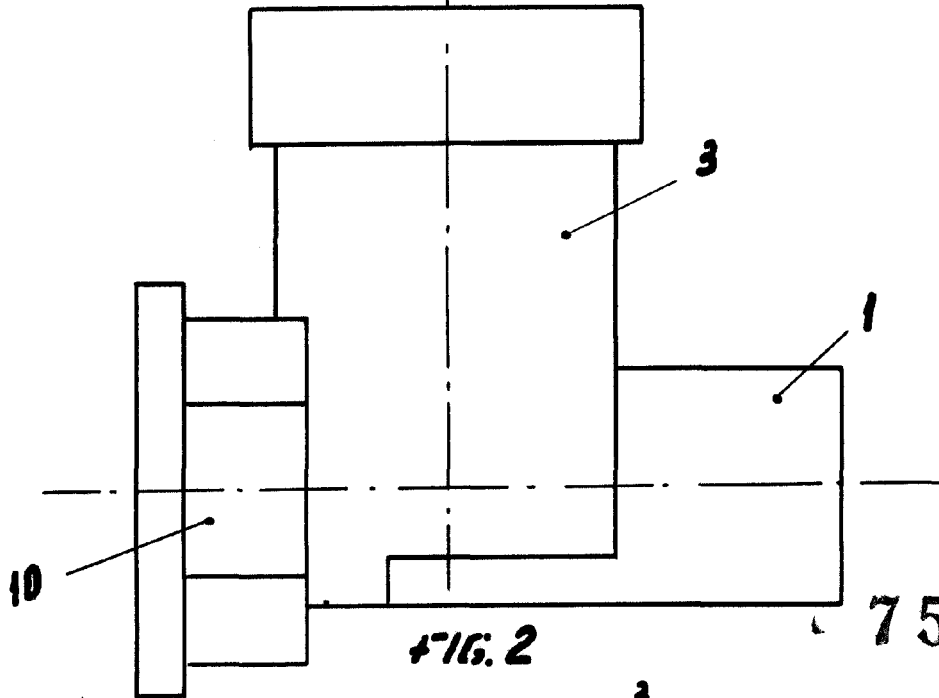
Valencia, 9 de Sepbre. de 1959

Por autorización del interesado.-



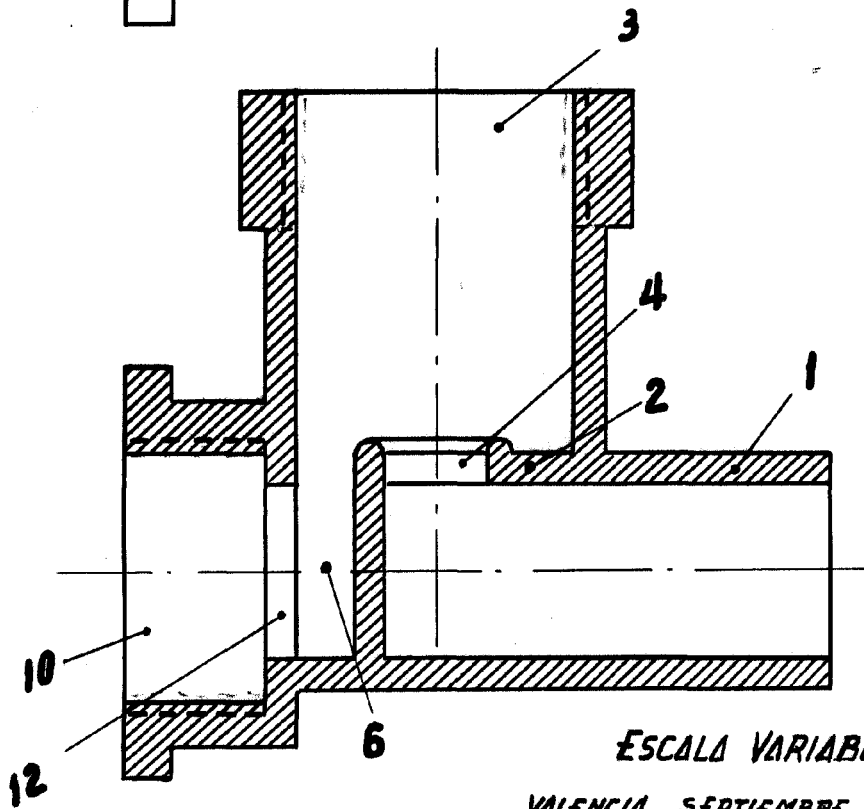
17 SE

FIG. 1



7594 1

FIG. 2



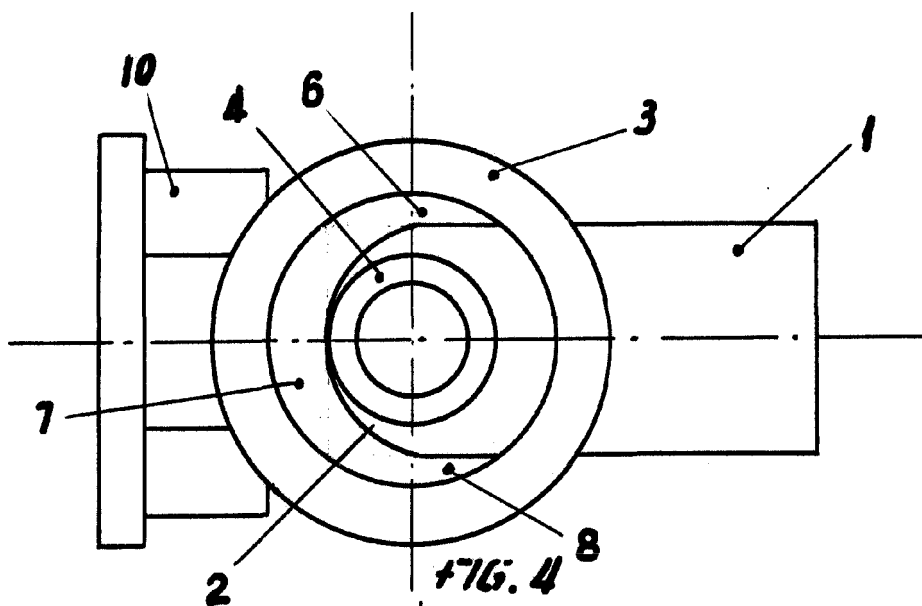
ESCALA VARIABLE

VALENCIA, SEPTIEMBRE, 1959

P.A.

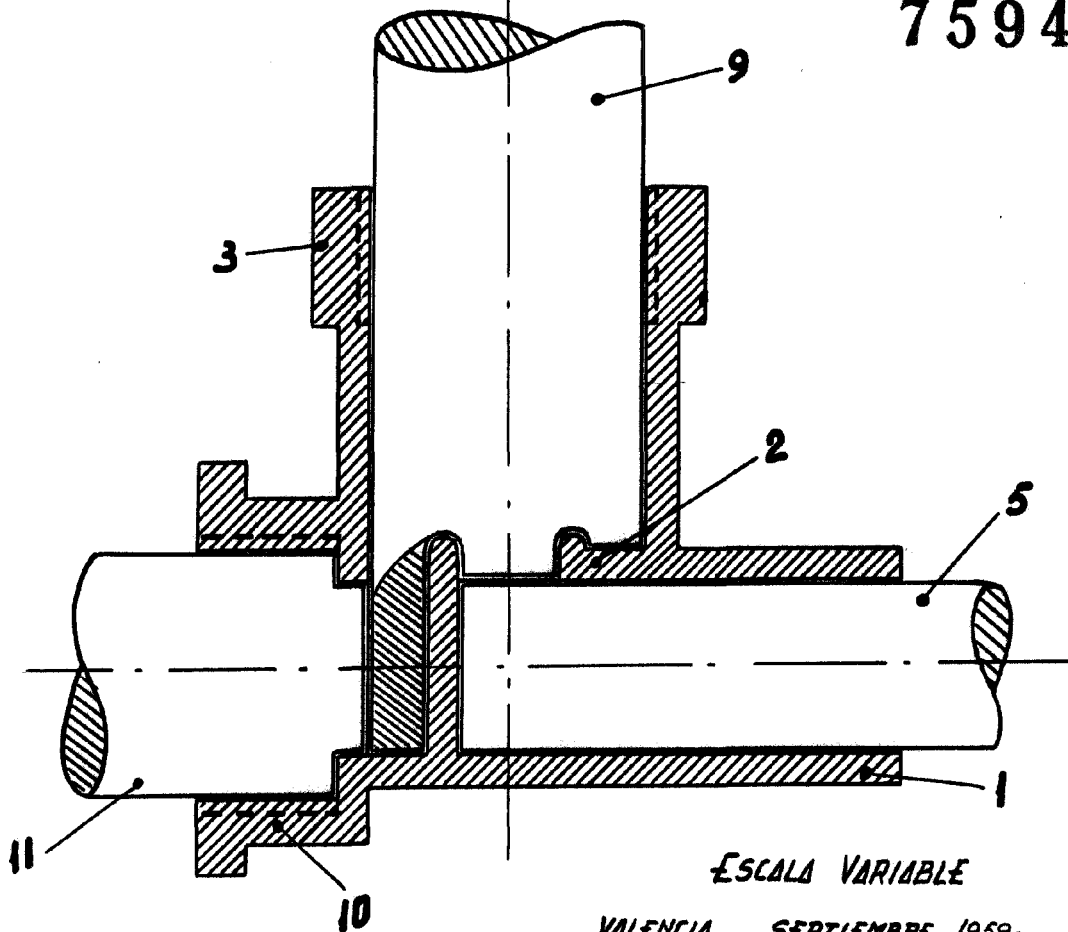


FIG. 3



17 S

FIG. 4



7594 1

ESCALA VARIABLE

VALENCIA SEPTIEMBRE 1959-
P.A.