



MODELO DE UTILIDAD

75930

75930

Solicitante : Don Rafael Sampedro Marcos.

Residencia : La Coruña.- Calvo Sotelo nº 3, bajo.

oooOooo

MEMORIA DESCRIPTIVA

Sobre:

"BOTIQUIN ADAPTABLE A LAS VISERAS QUITASOL EXISTENTES EN EL INTERIOR DE VEHICULOS AUTOMOVILES".

oooOooo

El presente Modelo de Utilidad tiene por objeto un botiquin adaptable a las viseras quitasol existentes en el interior de vehículos automóviles, a los que se sujetará por medio de ganchos o cualquier otro

75930



5 procedimiento similar adecuado, pudiendo ser fabrica-
do sin limitación de materiales, proporciones ni ta-
maños.

10 En los dibujos adjuntos, a título de -
ejemplo no limitativo, se ilustra una forma de ejecu-
ción del invento, con referencia a los cuales:

15 El botáquin, 1, adopta cerrado la forma
de un sobre alargado en sentido horizontal, cerrán-
dose por los corchetes, 2, dispuestos en las caras
superior e inferior, 3, que cubren las caras latera-
les más pequeñas, 4.

20 En la parte central superior del boti-
quín, se disponen tres abrazaderas, 5, 6 y 7, para
sujetar pinzas, tijeras y termómetro, y en la parte
inferior se dispone una abrazadera horizontal, deci-
mos longitudinal, 8, que comporta dos frascos, 9 y
10, y tres botes o envases similares, 11, 12 y 13;
dichos frascos podrán contener alcohol o similar, y
estos envases, gasa, algodón y esparadrapo.

NOTA

25 Descrita suficientemente la naturaleza del
invento y su forma de realización práctica, se hace -
constar que la presente memoria es susceptible de mo-
dificaciones de detalle, en cuanto no altere su esen-
cialidad, y siendo, por tanto, lo que se solicita Mo-
30 delo de Utilidad por 20 años en España, lo que se re-
coge en las siguientes:

REIVINDICACIONES

75930



35 1ª.- Botiquín adaptable a las viseras quitasol, existentes en el interior de vehículos automóviles, que se caracteriza porque el botiquín adopta cerrado la forma de un sobre alargado en sentido horizontal, cerrándose por los corchetes dispuestos en las caras superior e inferior, que cubren las caras laterales más pequeñas.

40 2ª.- Botiquín adaptable a las viseras quitasol, existentes en el interior de vehículos automóviles, según reivindicación precedente, que se caracteriza porque en la parte central superior del botiquín, se disponen tres abrazaderas para sujetar pinzas, tijeras y termómetro, y en la parte inferior se dispone una abrazadera longitudinal, que comporta dos frascos y tres botes o envases similares:

50 3ª.- "Botiquín adaptable a las viseras quitasol - existentes en el interior de vehículos automóviles"; según queda sustancialmente descrito en la presente memoria, que consta de tres páginas mecanografiadas por una sola cara y se representa en los dibujos adjuntos.

Madrid, 16 de Septiembre de 1959.

EMILIO GUILL SERVENT
P. P.



RAFAEL SAMPEDRO MARCOS

HOJA ÚNICA

75930

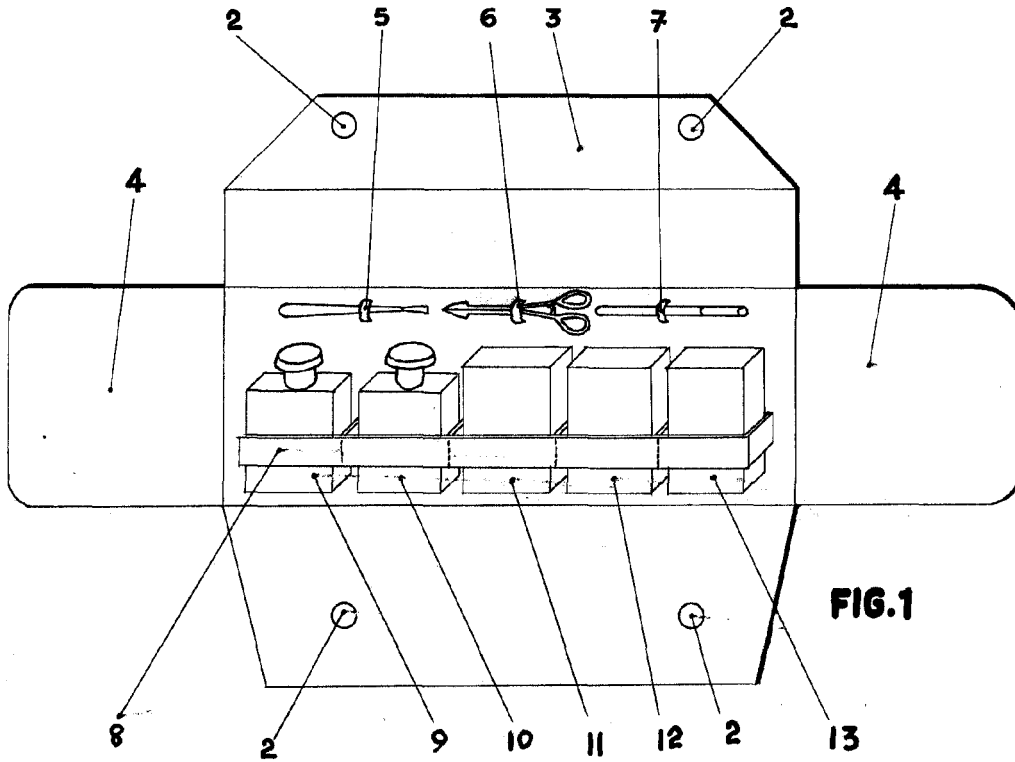

FIG.1

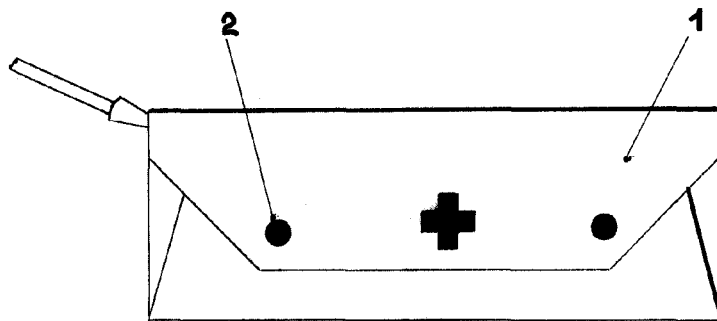

FIG.2

MADRID, 16 SEP. 1959
RAFAEL SAMPEDRO MARCOS,
P.P.

EMILIO GUILLS RVENT
P.P.