



29

75911

75911

MODELO DE UTILIDAD

por 20 años

por "UN BOLIGRAFO PERFECCIONADO", a favor de D. Pablo Landshoff, de nacionalidad alemana, domiciliado en Barcelona, Valencia, 218, 5ª, 1ª.

=====

MEMORIA DESCRIPTIVA

Se describe en este Modelo de utilidad, un bolígrafo perfeccionado, de originales características constructivas, que permiten disponer de un bolígrafo con puntas de escritura de colores distintos y fácilmente seleccionables con el único manejo de un botón de retroceso y unos apéndices de los depósitos de las mismas puntas de escritura.

5.

Esencialmente, consiste de un cuerpo alargado envolvente, en cuyo interior está roscada una pieza que, en



una realización preferente, posee dos orificios pasantes en los que están alojados los depósitos de sendas puntas de escritura, que para salir por el orificio extremo de la envolvente, precisan vencer la acción de

- 5. unos resortes antagonistas, terminando en unos apéndices que salen al exterior y que son utilizados para impulsar a las puntas de escritura a ocupar su posición de servicio, poseyendo unos pequeños escalones en los que quedan apoyadas sendas lengüetas de fijación en el
- 10. momento de la escritura. Estas lengüetas son solidarias de un botón, pudiendo deslizar sus extremos sobre unas guías biseladas, produciéndose el retorno de las puntas de escritura.

- 15. Para su mejor comprensión, se adjuntan, a título de ejemplo, unos dibujos representativos de un bolígrafo realizado de acuerdo con el presente Modelo.

- 20. La figura 1 es una sección longitudinal del bolígrafo, las figuras 2 y 3 son secciones de la parte superior del bolígrafo representando fases distintas de accionamiento y las figuras 4 y 5 son secciones transversales del bolígrafo.

- 25. Según tales figuras, este bolígrafo consiste esencialmente en un cuerpo envolvente -1- en cuyo interior está roscado un cuerpo -2- que posee dos orificios pasantes -3- y -4- en los cuales están alojados los depósitos de tinta sólida -5- y -6- de las puntas de escritura -7- y -8-, los cuales terminan en los apéndices -9- y -10-, dotados de los escalonamientos -11- y -12-, en los cuales pueden quedar apoyadas las lengüetas -13- y -14- fijadas al botón deslizante -15-, cuando dichos apéndices son
- 30. empujados hacia abajo, quedando convenientemente fijada



75911

- la punta de escritura que se desee utilizar. El retroceso de cada punta de escritura se realiza simplemente presionando hacia abajo el botón -15-, con lo que la lengüeta en funciones pasa a deslizar a lo largo de uno de los bordes biselados -16- ó -17- de la pieza -2-,
5. hasta que abandona al escalonamiento correspondiente, retrocediendo la punta de escritura por acción de uno de los resortes -18- ó -19-, los cuales actúan respectivamente sobre -5- y -6-. En el movimiento de ascenso,
10. el conjunto de las dos lengüetas -13- y -14- y botón -15-, es arrastrado hacia arriba para volver a su posición inicial.

- Todo cuanto no afecte, altere, cambie o modifique la esencialidad del bolígrafo descrito, será variable a los efectos del actual Modelo.
- 15.

N O T A.

Se reivindica como objeto de este registro por Modelo de utilidad:

1. - Un bolígrafo perfeccionado, caracterizado porque
20. en el interior de su cuerpo envolvente, existe una pieza roscada, que posee dos orificios pasantes longitudinalmente, en los que están alojados sendos elementos de escritura, sobre los que actúan unos resortes antagonistas, terminando superiormente en sendos apéndices
25. de accionamiento, dotados de unos escalones en los que pueden quedar apoyadas sendas lengüetas de fijación cuando la punta de escritura está en servicio.
2. - Un bolígrafo perfeccionado, según la reivindicación anterior, caracterizado porque las dos lengüetas de fijación,
30. están unidas a un botón superior y son susceptibles de deslizar sobre sendas guías inclinadas de la pie-



za roscada, posibilitando el retorno de cada punta de escritura a su posición normal.

- Sean cuales fueren las circunstancias que concurran en la esencialidad del Modelo de utilidad definido en las anteriores reivindicaciones, cual objeto es:
5. 3. - "UN BOLIGRAFO PERFECCIONADO".

Consta la presente memoria de cuatro hojas foliadas, mecanografiadas por una sola cara y del dibujo unido a la misma.

10. Barcelona, veintinueve de agosto de mil novecientos cincuenta y nueve.

P.A. de D. Pablo Landshoff,

L. DURAN
P. P.





75911

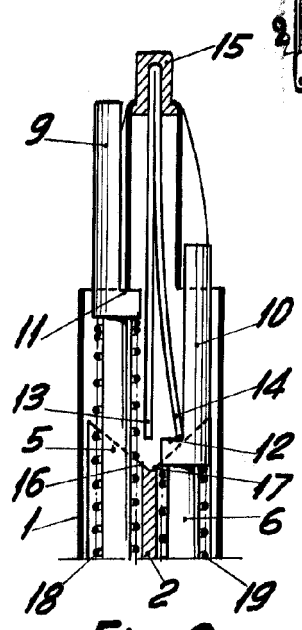
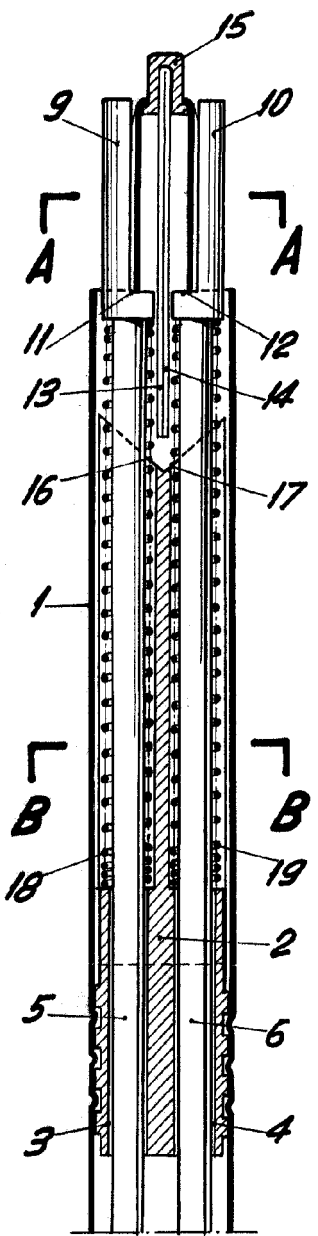

Fig. 2

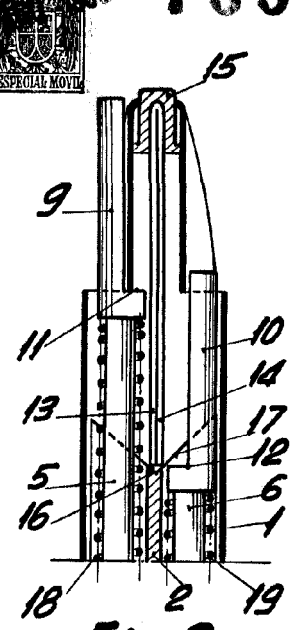

Fig. 3

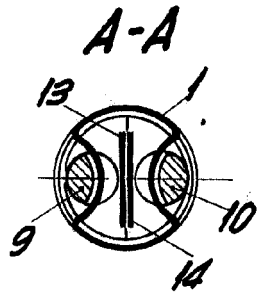

Fig. 4

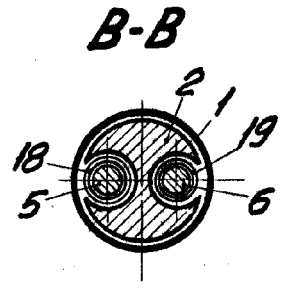

Fig. 5

BARCELONA, 29 AGOSTO DE 1959

L. DURAN
P.P. [Signature]

ESCALA VARIABLE