



75910

M O D E L O
D E
U T I L I D A D

a favor de Don Carlos FRANZI VIVES, de nacionalidad española, residente en Barcelona, Avda. José Antonio, 755, 3ª B, por "ENVASE FLEXIBLE CON BOCA OCULTABLE".

- . -

MEMORIA DESCRIPTIVA

La presente invención se refiere a un envase flexible con boca ocultable, el cual se caracteriza por la facilidad que ofrece tanto para su llenado de origen y rellenos posteriores como para su vaciado total o parcial, así como para su almacenamiento en vacío a punto de utilización, sin que su cierre requiera empleo de maquinaria ni personal especializado.

5.

Sabido es lo ventajoso que resulta el empleo de envases flexibles y lo extendido que está su uso, así como los inconvenientes que ofrecen debido a carecer, los

10.

75910 -4 SEP.



- corrientemente empleados, de un medio práctico que facilite una utilización parcial del contenido así como que haga innecesario procedimientos especiales - soldaduras o similares - para su cierre hermético, desapareciendo tales inconvenientes en el envase objeto de la invención.
- 5.

- El indicado envase consiste esencialmente en una envoltura de material flexible apropiado, cerrado por completo de origen, el cual presenta en lugar adecuado de su superficie un orificio de forma conveniente cuyos bordes se prolongan tubularmente en un cuerpo de naturaleza similar y consistencia determinada. Este cuerpo se compone de dos secciones de longitud sensiblemente igual pero de distinto diámetro, de los que el segmento externo es el de menor sección y presenta interiormente junto a la embocadura una pluralidad de acanaladuras circulares y paralelas entre si en las que son susceptibles de acoplarse sendos resaltes de perfil complementario con que está dotado periféricamente un cuerpo obturante, de sección adecuada a la de prolongación tubular, que presenta en su base un reborde de sección superior a la del orificio del envase, por el que asienta sobre éste al presionar convenientemente e introducir la sección de menor diámetro en la de mayor y éste, por vuelta al revés, en el interior del envase.
- 10.
- 15.
- 20.

- Para la mejor comprensión de cuanto se indica en la presente memoria descriptiva se acompaña un dibujo en el que, tan sólo a título de ejemplo, se representa un caso práctico de realización de un envase de características iguales al del objeto de la invención.
- 25.

75910⁴ SEP.



En dicho dibujo la figura 1 muestra una vista en perspectiva estando el envase en posición normal con la boca oculta; la figura 2 una vista de una sección del envase según un plano diametral de la boca, en la posición representada en la figura 1; y en la figura 3 se observa una vista en alzado seccionado de la boca, estando esta al descubierto y con el cuerpo obturante separado.

El envase aludido está constituido por una envoltura -1-, de material flexible adecuado y herméticamente cerrada por medios convenientes, de forma apropiada -rectangular en el caso particular que nos ocupa-, la cual presenta en lugar adecuado de su superficie un orificio -2- cuyos bordes se prolongan en un apéndice tubular compuesto por dos cuerpos -3- y -4-, de longitudes sensiblemente iguales pero de secciones distintas, tales que el cuerpo extremo -4- tiene un diámetro exterior inferior al interno del -3- incrementado en el doble del espesor de la pared de dicho apéndice tubular. El cuerpo extremo -4-, de menor sección, presenta interiormente, junto a su embocadura, una pluralidad de acanaladuras -5-, circulares y paralelas entre sí. En la citada embocadura y cerrando al cuerpo tubular es susceptible de ser acoplado un tapón compuesto por un cuerpo -6-, dotado en su base de un reborde -7- de diámetro superior al del orificio -2-, cuyo cuerpo -6- presenta periféricamente un número de resaltes anulares -8- igual al de acanaladuras -5- y dispuestas como ellas en las que son susceptibles de acoplarse al colocar el tapón, para el cierre hermético.

75910

4 SEP



La consistencia del apéndice tubular de cuerpos -3- y -4- es tal que permite la vuelta al revés del primero de ellos.

5. Como se deduce de la descripción hecha y por la observación del dibujo el envase flexible objeto de la invención tiene su boca ocultable merced a la estructura y naturaleza del apéndice tubular que la constituye, operación que se realiza por simple presión sobre la base del tapón -6- o de la embocadura del cuerpo extremo -4- que
10. provoca la introducción de este cuerpo en el -3-, por vuelta al revés del mismo y penetración en el interior del envase en toda su longitud, asentando el reborde -7- en la periferia del borde del orificio -2-.

15. De lo expuesto se desprende, como se dijo en un principio, que el llenado del envase se puede realizar sin dificultad alguna y sobre todo que su cierre se efectúe sin empleo de maquinaria especial alguna ni requiera personal especializado ya que basta para ello colocar un simple tapón. No obstante la ventaja principal que ofrece
20. el envase objeto de la invención es la de permitir el vaciado parcial del mismo y proporcionar un cierre posterior que obture herméticamente y no constituya un estorbo por ser ocultable.

25. Se comprende que serán independientes del objeto de la invención los materiales empleados en el envase, siempre que los mismos respondan a las características reseñadas, así como la forma y dimensiones, tanto absolutas como relativas, de sus elementos constitutivos y, en general



- 4 SEP. 1959

todo cuanto no altere su esencialidad.

- . -

75910

N O T A

Se reivindica como objeto del presente modelo de utilidad:

5. 1. Envase flexible con boca ocultable, que se caracteriza por estar constituido por una envoltura de forma, dimensiones y material flexible apropiado, cerrada por completo, la cual presenta en lugar conveniente un orificio cuyos bordes se prolongan en un apéndice tubular de naturaleza adecuada compuesto por dos cuerpos de longitud
10. sensiblemente igual, de los que el externo es de menor sección y susceptible de ser introducido a presión en el interior por vuelta al revés del mismo y penetración dentro del envase, estando provisto el cuerpo externo de un tapón adecuado, de cierre hermético y fácilmente amovible.

15. 2. Envase flexible con boca ocultable.

La presente memoria descriptiva consta de cinco hojas foliadas, escritas a máquina por una sola cara.

Barcelona, a 4 de septiembre de 1959

Carlos FRANZI VIVES

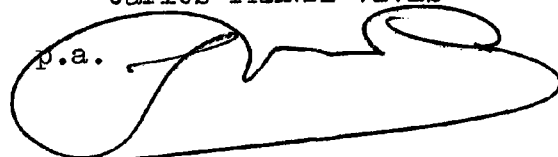
p.a. 

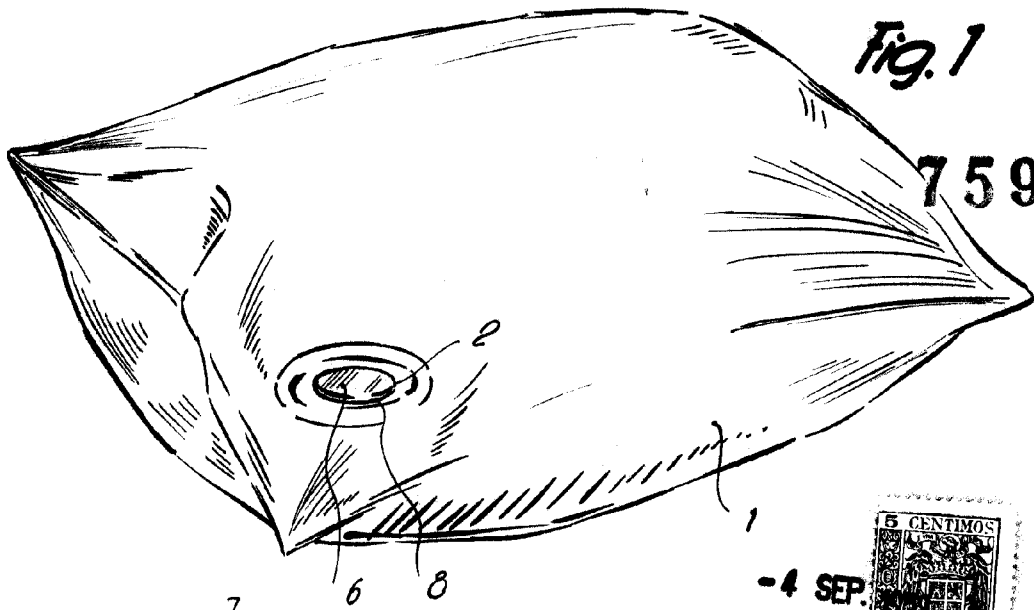
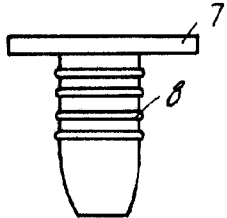

Fig. 1

75910



-4 SEP.



Fig. 3

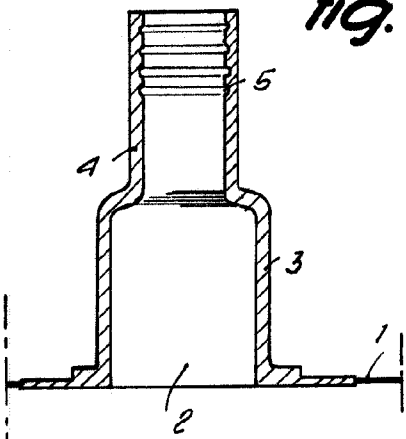
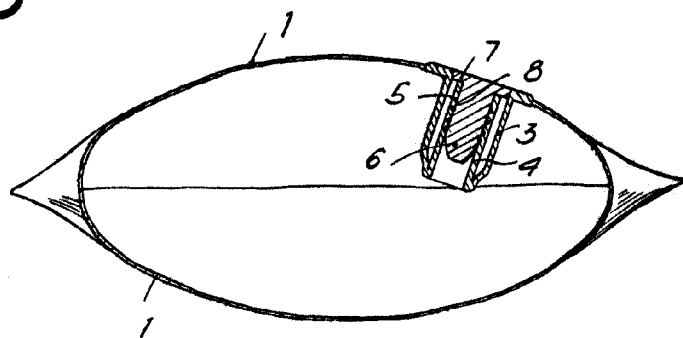

Fig. 2



Barcelona, 4 Septiembre 1959
Carlos Franzi Vives

Fr. a.

6097