



75908

Saenger, S.A. de nacionalidad española, establecida en Barcelona, calle Abad Odón, 81, solicita registrar un Modelo de Utilidad, por 20 años, para España y sus Colonias, que se refiere a "LLAVE DE PASO DE CAUDAL LIBRE, PERFECCIONADA".-

- - - - -

5 La presente solicitud de Modelo de Utilidad, tiene por objeto reivindicar las particularidades de constitución, estructura y funcionamiento, de una llave de paso de caudal libre que se caracteriza por su forma inclinada respecto al tubo, cuyo caudal controla y por la resistencia mecánica y química de las partes que la integran, las cuales están fabricadas a base de piezas inyectadas en cloruro de polivinilo rígido, mientras que las juntas de cierre y obturador extremo de la llave, son de caucho sintético o de otro material similar que tenga la necesaria elasticidad.-

10 La llave de paso a que venimos haciendo referencia, debido a la naturaleza de los materiales que la constituyen, resiste bien a los ácidos orgánicos e inorgánicos, alcoholes, aceites vegetales y minerales y otros agentes químicos de efecto corrosivo.-

15 El hecho de que las partes rígidas sean inyectadas exclusivamente a base de cloruro de polivinilo, sin plastificante ni acetato de vinilo, permiten que dicha llave resista presiones y temperaturas relativamente altas, pudiendo, por lo tanto, sustituir el acero inoxidable, en las condiciones limitadas por la presión y temperatura.-

20

75908

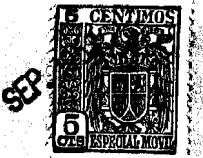

25 En el único dibujo que se acompaña y que constituye parte integrante de la presente memoria descriptiva, se representa, a título de ejemplo ilustrativo, una realización práctica de la llave de paso, de caudal libre, que responde a las características mecánicas y químicas que dejamos apuntadas.-

Haciendo referencia a dicho dibujo, que representa la llave en sección vertical, pasamos a detallar las partes que la componen, describiendo, al mismo tiempo, el acoplamiento de sus piezas y como funciona.-

30 La llave de paso está constituida por un cuerpo -1-, en forma de V, que presenta un saliente cilíndrico -3-, cuyo eje establece un determinado ángulo con el eje longitudinal de los manguitos -2- y -2'-, interiormente roscados, que delimitan el conducto de paso del líquido o fluido que pasa por su interior y entre cuyas tuberías se instala la llave.-

35 El saliente inclinado -3- termina, por su parte superior, en una valona circular -5-, con superficie plana, sobre la cual se acopla la pieza -4-, que guía el vástago -10- interiormente roscado, correspondiente al cuerpo obturador -11- de la llave, que más adelante detallaremos.-

40 La pieza de guía -4- del obturador está formada por un cuerpo cilíndrico hueco, del que sobresalen dos prolongaciones roscadas, el cual presenta otra valona circular -5'- de adaptación a la valona -5- del cuerpo de la llave en forma de V, dentro de la cual se rosca su prolongación inferior.-

45 La cabeza de la llave está formada por una pieza cilíndrica -6-, que se rosca sobre la prolongación superior de la guía -4- y presenta, en su plano superior, un taladro para el paso del eje de mando -7- del volante de accionamiento -8-, el cual es de material sintético y está dotado de las correspondientes arandelas -9-, para estancar la llave por su parte superior.-

50



55

En el interior de la parte roscada del vástago -10- del obturador -11-, penetra el extremo del eje roscado -7-, para hacer subir y bajar dicho obturador, a fin de abrir y cerrar la llave.-

60

El cuerpo obturador -11-, que efectúa el cierre, es de forma cilíndrica y presenta, en su extremo libre una reducción de diámetro y una entalla circular, para recibir el forro protector, formado por una cápsula -12- de caucho sintético o material elástico similar, resistente a la acción química de los líquidos, cuyo paso impide.-

65

La presión del obturador para lograr el cierre, se efectúa contra unos chaflanes -13-13', previstos, al efecto, en el conducto tubular de la pieza -1-, y sobre los que se ajusta el bisel circular de que está dotado la cápsula elástica -12- que forra el obturador -11-.-

70

La estanqueidad del cilindro obturador -11- dentro de su guía -4-, queda asegurada, en virtud de un anillo de junta -14-, del mismo material elástico sintético, que se introduce en otra entalla circular practicada en el cuerpo del obturador, por debajo de su vástago -10-, el cual presenta una valona, que al penetrar en la guía -4- se deforma, para establecer una junta hermética contra la cara interna del cilindro guía.-

75

Se sobreentiende que la forma, dimensiones, clases de material, disposición y arreglo del conjunto y de cada una de las partes que integran la llave de paso que dejamos descrita, podrán variar y sufrir todas las modificaciones y sustituciones que se estimen oportunas, siempre que no se desvirtúe su acción funcional.-

80

El Modelo de Utilidad por "LLAVE DE PASO DE CAUDAL LIBRE, PERFECCIONADA", cuyo privilegio de explotación en España y sus Colonias, se solicita por un período de 20 años, de



85

berá recaer sobre las particularidades que se concretan en las siguientes,

REIVINDICACIONES

90

1ª.- "LLAVE DE PASO DE CAUDAL LIBRE, PERFECCIONADA", caracterizada por el hecho de que el cuerpo de la llave afecta forma de V y presenta un saliente cilíndrico inclinado, que por su parte superior termina en una valona circular, sobre la que se acopla la pieza de guía del vástago roscado, correspondiente al cuerpo del obturador, estando formada dicha pieza de guía por un cuerpo cilíndrico hueco, dentro del cual se rosca la cabeza de la llave, que presenta un taladro para el paso del eje del volante de accionamiento, estando integrado dicho conjunto, por piezas rígidas, mientras que las juntas de cierre, solidarias de los referidos eje y vástago de accionamiento, así como la cápsula, que forra el extremo del obturador, son de condición elástica, para que se establezca el necesario ajuste hermético.-

95

100

2ª.- "LLAVE DE PASO DE CAUDAL LIBRE, PERFECCIONADA", según la reivindicación 1ª, caracterizada por el hecho de que en el extremo libre del cuerpo obturador se ha practicado una reducción de diámetro y una entalla circular, para recibir la cápsula elástica que lo forra, la cual presenta un bisel circular que, bajo la presión del obturador, se ajusta contra unos chaflanes previstos, al efecto, sobre la cara interna del conducto tubular del cuerpo de la llave.-

105

110

3ª.- "LLAVE DE PASO DE CAUDAL LIBRE, PERFECCIONADA", según la reivindicación 2ª, caracterizada por el hecho de que en el cilindro obturador se ha practicado, por debajo de su vástago de guía, una entalla circular, en la que se introduce un anillo de junta, el cual presenta una valona, que al penetrar en la guía del obturador, se deforma, estableciendo el cierre hermético.-

115

75908



4ª.- "LLAVE DE PASO DE CAUDAL LIBRE, PERFECCIONADA". Tal como se ha descrito y demostrado en el dibujo adjunto.-

Consta de cinco hojas foliadas y mecanografiadas por una sola cara.-

Barcelona a 4 de Septiembre de 1.959.-

P.A. de Saenger, S.A. .-

JUAN B. RENTER KIDAURA

J. Renter Kidaura

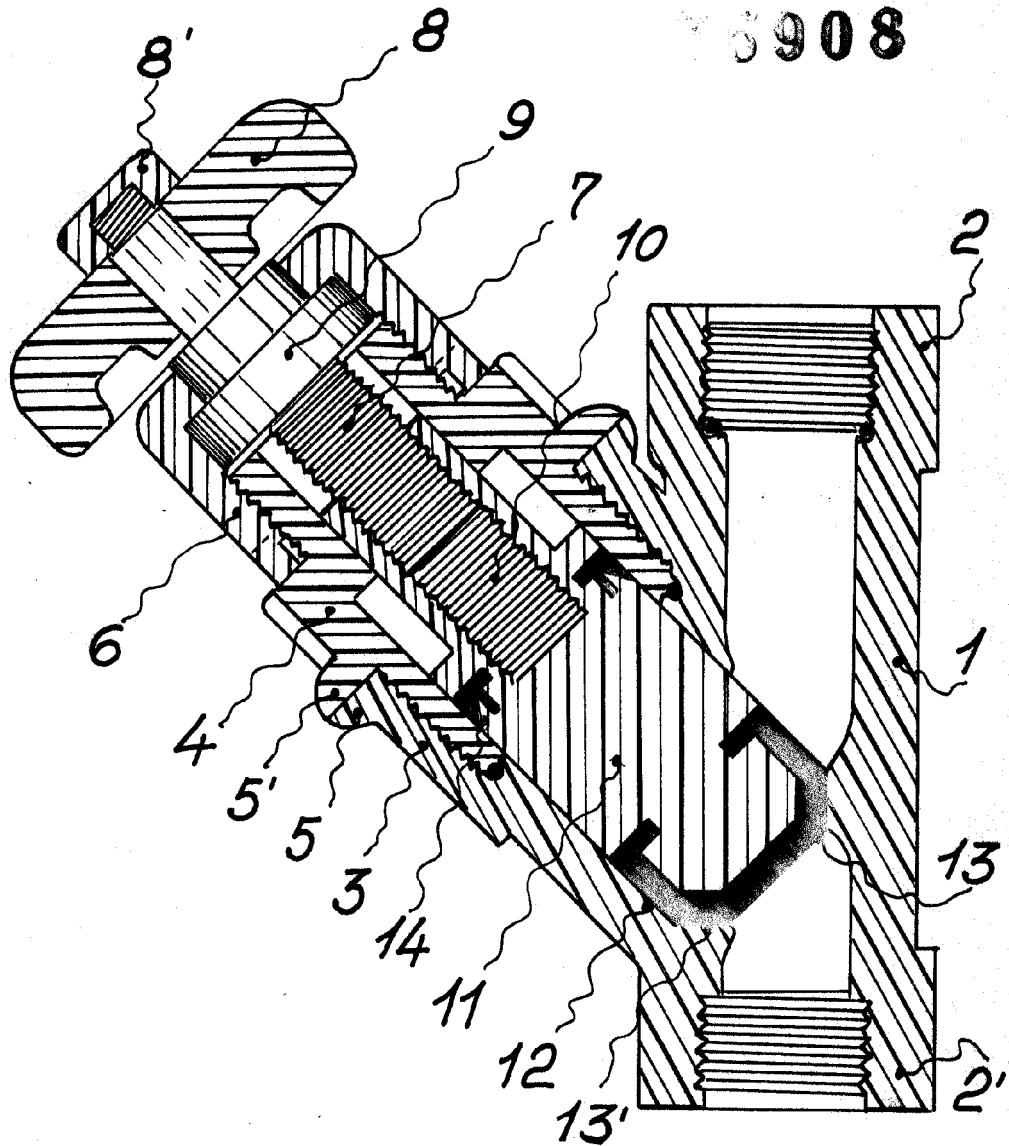

5908

Barcelona 4 Septiembre 1959

F. A. Rentería
Juan B. Rentería Ridaura

Escala variable