



75867

75867

M E M O R I A D E S C R I P T I V A

Correspondiente a un Modelo de Utilidad que se solicita por veinte años, para todo el Territorio Nacional y sus Colonias a favor de D. Ceferino Polo Sara, de nacionalidad española residente en Las Palmas de Gran Canaria, Jose Antonio 3 port UN SACO PERFECCIONADO.

El presente registro de Modelo de Utilidad, concierne como su enunciado indica, un saco perfeccionado, de acuerdo con la descripción detallada que del mismo se realiza, debiendo interpretarse siempre este concepto en su más amplio sentido y nunca en limitativo.

Para mejor comprensión de este objeto, se adjunta a la presente memoria descriptiva, una hoja de planos en la que a título de ejemplo, se representan todas y cada una de las partes que lo forman y relación que guardan entre si.

En la citada hoja de dibujos se aprecian las siguientes referencias:

1.- Saco propiamente dicho, de dimensiones variables. El mismo esta fabricado con capas superpuestas de papel de

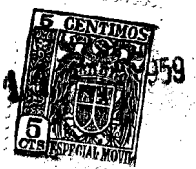

5

espesor conveniente. Esta modalidad de saco, por estar destinada a contener y transportar fertilizantes y abonos nitrogenados, para su eficaz protección, tanto del producto como del saco propiamente dicho, las capas interiores y exteriores, seran de papel conveniente y las interiores, cuando menos contendran algun pliego de papel bituminado.

2.- Orejeras formadas por los extremos del cordel adaptado a la boca del saco.

10

3.- Valvula situada en el extremo de la boca del saco formada por unos pliegues del mismo, comprendidos en el cosido que se hace de toda la boca del saco en vacio.

4.- Extremos unidos de la cinta

5.- Zonas de refuerzo superior e inferior

15

6.- Puelles laterales constituidos en las bandas correspondientes del saco, logrados por plegado de las capas de papel en la fase de fabricacion y a base de una profundidad conveniente y que permite un aumento de capacidad del envase en la carga.

20

La boca del envase vacio, se presenta cerrada en toda su extension mediante un cosido a maquina que se ha efectuado conjuntamente sobre la boca del saco y el cuerpo del mismo por plegado previo de aquella (boca del saco) sobre este (cuerpo del saco).

25

Este plegado y cosido, se ha efectuado dejando a todo lo largo del mismo, el cordel doble, cuyos extremos forman las orejeras.

30

Este cosido de la boca ha completado, en un extremo de la misma, la formacion de la parte superior o boveda de la valvula, ya que la base ha sido formada por el plegado en angulo recto (y hacia el interior del saco) del mismo extremo de la boca. A traves de esta boca se llena el saco

75867



por manguera (ya que la boca ha sido cerrada en vacío).

El producto contenido, una vez lleno el saco, empuja la lengüeta de la válvula sobre su techo o boveda cerrando hermeticamente.

5 Como además, el cosido a máquina de la boca es a cadeta, para abrir estos sacos, basta tirar del cabo inferior del cosido para descoserlo inmediatamente y sin desgarrar alguno del saco, quedando abierta la boca del mismo.

10 Esta disposición convierte al saco objeto de este registro totalmente recuperable, a diferencia de las actuales bolsas de papel, en las bocas y por tanto las válvulas van pegadas o cosidas con grapas y por tanto al abrirla, se inutiliza toda vez que hay que romperlos.

15 Las ventajas de este saco son evidentes, citándose entre otras las siguientes:

- 1.- fácil llenado y vaciado
- 2.- Peso mínimo
- 3.- Aumento de su capacidad de carga por la disposición de fuelles laterales.
- 20 4.- Recuperables en su totalidad
- 5.- Económico
- 6.- Manejable
- 7.- Cierre hermetico
- 8.- Protección absoluta por la colocación de papel bituminado.

25

30 Descrita suficientemente la naturaleza del Modelo de Utilidad cuyo registro se preconiza, se hace constar expresamente que cualquier modificación de detalle que se introduzca en el mismo, se considerará incluida dentro de esta protección en tanto que no altere o modifique esencialmente su finalidad característica.

N O T A



Por ultimo, se declaran de novedad y utilidad las siguientes:

REIVINDICACIONES

5
10
15
20
1.^a.- Un saco perfeccionado, caracterizado esencialmente por comprender una cobertura propiamente dicha, constituida a base de superposicion de capas de papel conveniente, que entre las mismas comporta cuando menos una capa de papel bituminado, habiendose previsto la formacion de unos fuelles laterales, determinados por plegados de las bandas correspondientes en la fase de fabricacion, presentando zonas de refuerzo superior e inferior.

2.^a.- Un saco perfeccionado, segun la anterior reivindicación caracterizado por comprender una valvula de carga de mercancia, constituido por un cerrado en vacio en su parte superior, mediante cosido o cadeneta a maquina, union que permite ademas la apertura y vaciado mediante un simple des-cosido.

3.^a.- Un saco perfeccionado segun la anterior reivindicación, caracterizado esencialmente por comprender en la boca del envase un pasador, cuyos extremos cerrados por do-blez y union, forman las orejeras para su manejo.

4.^a.- UN SACO PERFECCIONADO.

Todo ello tal y como se describe en el cuerpo de esta memoria, se reivindica en su nota y se representa a título de ejemplo en la adjunta hoja de planos.

Esta memoria consta de cuatro hojas, foliadas y mecanografiadas a dos espacios por una sola de sus caras.

Madrid, 11 SEP. 1959

M. S. G. S.



75867

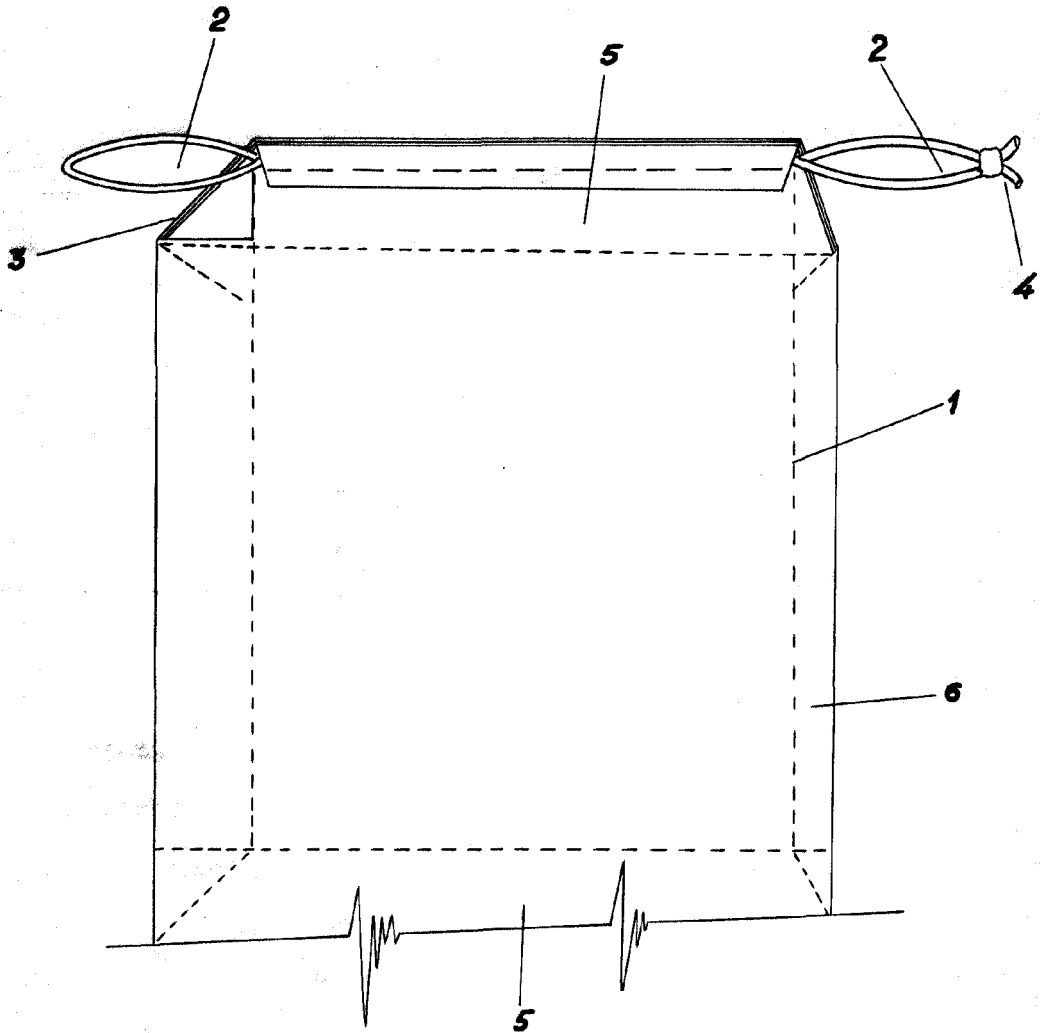

MADRID 24 SEP 1914

M. S. S. S.

Errata variable

Schick