



MODELO DE UTILIDAD

75819

MEMORIA DESCRIPTIVA

Sobre:

" PLATO ASADOR "

Solicitante: FABRICA DE ARTICULOS DE ALUMINIO, S.A., de nacionalidad española, residente en VALLADOLID, Carretera de Segovia, nº 68.

El objeto de la presente memoria, es la descripción de un plato asador, fabricado en aluminio, que consta del plato propiamente dicho, y de una parrilla, fabricada en alambre que se coloca dentro del plato.

5 El plato dispone de unas solapas o salientes laterales para cogerle y trasladarle de un lugar a otro a fin de poder ser manejado cuando se utilice. Es de forma de paralelepípedo, y de poca altura, y por estar fabricado en aluminio, su peso es muy pequeño.

7581910



1959

10

La parrilla, fabricada en alambre, tiene unas dimensiones tales, que permitan su colocación en el interior del plato cuando se vaya a proceder a realizar algún guiso, preferentemente asados, con la ventaja de que el jugo que el alimento que se está asando, suelta, se vaya depositando en el plato quedando así en perfectas condiciones para su posterior utilización.

15

20

El plato asador que describe en la presente memoria, tiene la particularidad de que es prácticamente imposible que se quemen los alimentos cuando se están asando, ya que al quedar depositados sobre la parrilla, no están en contacto directo con el fuego, ya que es el plato el que se pone sobre una placa o fogón, y la cámara de aire que existe entre la parrilla y el fondo del plato actúa como aislante del calor, y en cambio permite que el alimento se vaya saturando del vapor de su propia salsa.

25

30

Para mejor comprensión de todo cuanto antecede, se acompaña una hoja de planos en los que se representa esquemáticamente y a título de ejemplo no limitativo una realización practica del plato asador que a continuación y con referencia a los mismos planos, se describe detalladamente.

35

La figura 1ª muestra la forma del plato propiamente dicho.

En la figura 2ª está representada la parrilla, y en la figura 3ª está dibujada una sección transversal del plato con la parrilla colocada en su interior, tal como queda dispuesto para su uso.

Con -1- se indica el cuerpo del plato, que es de forma de paralelepípedo, de poca altura y de dimensiones adecuadas al uso a que se vaya a destinar, y -2- marca las solapas o

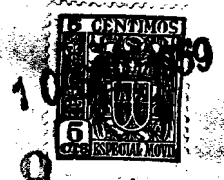

75819

40

salientes para coger el plato y manejarlo.

45

Con -3- se señalan los alambres transversales que forman la parrilla a su unión con los longitudinales -4- los cuales forman la parrilla en todo su contorno, y al llegar a sus extremos, forman las asas. Una de éstas es corrida -5- en toda la anchura de la parrilla y en el extremo opuesto, se forman dos asas -6- más pequeñas que junto con la del, otro extremo, permiten fácilmente extraer la parrilla del interior del plato.

50

El primer alambre transversal y el último, mediante unas formas curvas dirigidas hacia abajo, forman una especie de soportes o apoyos -7- que sujetan a la parrilla apoyada en el fondo del plato.

55

En la figura 3ª está representada una sección transversal del conjunto formado por la parrilla y el plato, donde están referenciadas las distintas partes que componen ambos elementos, las cuales ya están descritas en párrafos anteriores y suficientemente explicados.

N O T A

60

El Modelo de Utilidad que se solicita por veinte años para España y sus Colonias, debiera recaer sobre: "PLATO ASADOR", de acuerdo con las siguientes,

R E I V I N D I C A C I O N E S

65

1ª.- Plato asador, esencialmente caracterizado por estar formado dos elementos independientes, el plato propiamente dicho y la parrilla, estando dotado el plato de dos salientes o solapas para su manejo en tanto que la parrilla que se coloca en el interior del plato en forma amovible y está formada por un bastidor de alambre de planta rectangular en uno de cuyos lados menores, el alambre que forma es-

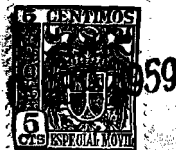

- 4 -

75819

70

te bastidor, se curva, formando unas asas en el mismo plano, con la particularidad de que las asas finalizan en un travesaño que es el último de una serie de ellos que quedan soldados al bastidor y de los que los extremos tienen dos plegaduras que forman unos apoyos para reposar sobre el fondo del recipiente.

75

2ª.- "PLATO ASADOR"

Según queda substancialmente descrito en la presente memoria que consta de cuatro hojas escritas a máquina por una sola cara, acompañada de una hoja de dibujos.

Madrid, 10 de septiembre de 1.959.

FABRICA DE ARTICULOS DE ALUMINIO, S.A.

P.P.

ENCARGADO GARCIA GABRIELIZO
P. P.
Alfonso García

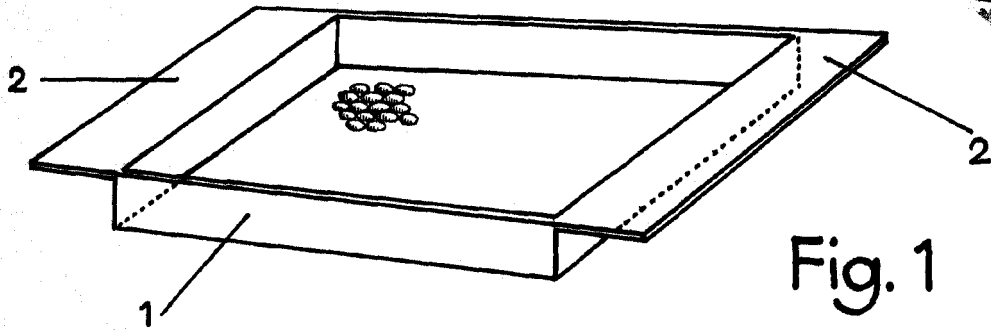

Fig. 1

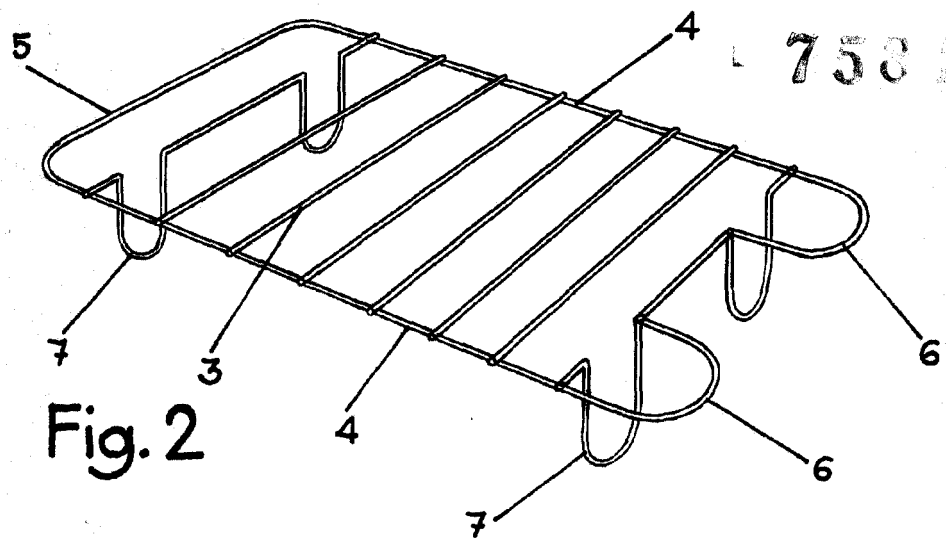

Fig. 2

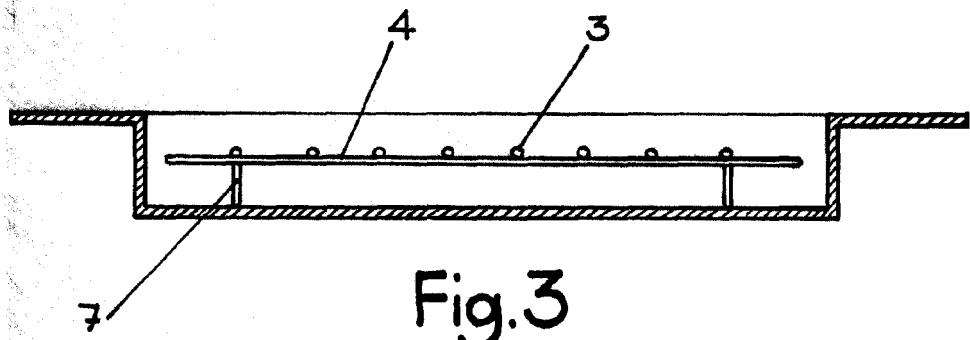

Fig. 3

MADRID, 10 SEPTIEMBRE, 1959
FABRICA DE ARTICULOS DE ALUMINIO S.A.
R.P.

FRANCISCO GARCIA GABRIELI

Francisco Garcia

ESCALA VARIABLE