

75796



75796

MEMORIA DESCRIPTIVA

DE UNA PATENTE DE MODELO DE UTILIDAD POR VEINTE AÑOS EN ESPAÑA A FAVOR
DE DON JAIME PUIG GONZALEZ, DE NACIONALIDAD ESPAÑOLA, RESIDENTE EN BAR-
CELONA, Av. General Primo de Rivera 79

sobre:

"UN SOPORTE PUBLICITARIO".



75796

5.- El presente modelo hace referencia a soporte publicitario, destinado a la exhibición y mantenimiento de productos envasados, con la particularidad de que su forma y capacidad, está concebida precisamente con arreglo a una clase determinada de los envases existentes del mencionado producto.

10.- La característica esencial del soporte, es la de ser plegable o articulado, sin desprendimiento de ninguna de sus partes, con el objeto de facilitar su transporte, al propio tiempo que alterna dos cualidades, como son; la de sustentar en manera visible y exhibicionista los artículos de que se trate, y simultanear el hecho de alojar en el mismo una determinada cantidad de tal producto, equivalente al volumen en envases, igual a todo el espacio de que dispone en su plataforma de aparcador.

15.- El soporte que vamos a describir, está elaborado preferentemente en cartón grueso, no por lo compacto de su masa, sino por la superposición de placas de tipo de acanalamiento en una sola cara de las mismas, con lo que se logra, la consistencia y resistencia necesaria para el peso aproximado que debe soportar y una ligereza que aminora su peso, cuando se trata de su envío o almacenamiento.

20.- Siendo la forma de su estructura el principal elemento que lo distingue se acompaña un gráfico en el que aparece reproducido el caso ejemplar de realización del mismo.

25.- La particularidad de su sistema de plegado, puede apreciarse en el curso de las cinco primeras figuras del plano, mientras que en la Fig. 6ª., se dibuja en perspectiva en su posición de trabajo útil, añadiendo el detalle de señalar con líneas de trazos, el volumen (7) prismático rectangular que deberá alcanzar aproximadamente el número de paquetes o cajas que ostente sobre el plano (8) como base de su bandeja de escaparate.

30.-



75790

5.-

En líneas generales, el soporte, consta de cuatro caras que constituyen un prisma vertical hueco interiormente. En la Fig. 3a., donde se dibuja seccionado en una línea antero-posterior, en cualquier nivel intermedio, se comprueba que su cara frontal o principal (9) experimenta una prolongación y dobleces que le permiten, realizar la cara superior (8) (bandeja) y elevarse posteriormente presentando como respaldo, un frontis (10) que por permanecer inclinado y resostado sobre el borde la cara posterior (11) equivale a la parte más llamativa, ya que su notable altura, brinda espacio para que figure en él (12) cualquier emblema o panel con el reclamo adecuado.

10.-

Este detalle publicitario se dibuja en la Fig. 6a.

15.-

Entre la zona de la cara (8) y la de la cara (10) experimenta otra zona intermedia saliente (13) que describe la prominencia necesaria para que penetre a modo de ensamblado en las muescas (14) Fig. 2a que posee en su borde superior, los dos tabiques interiores (15 y 15a).

20.-

Los dos tabiques neombrados tienen además la **misión** de reforzar el cuadrilátero resultante, cuando el soporte está dispendido o montado para efectuar su misión expositiva distinguiéndose que en la silueta de su borde superior, describe un tramo de elevación angular en consonancia con la también inclinación ascendente que ostenta los bordes superiores (16) de las respectivas caras laterales (17); ayudando con la indicada inclinación a mantenerse en igual postura al plafón móvil (10).

25.-

A través de la Fig. 4a., en que se esquematiza, visto en planta, el plegado del soporte, así como en la Fig. 5a, en que dicho plegamiento se observa desde su parte frontal, puede verse que estando el prisma resultante, integrado por una sola pieza de cartón, que cuenta con una sola línea de

30.-



4 198

75790

unión (18) situada en la cara posterior (19), realiza únicamente la torsión de sus aristas laterales para abatirse en el volumen reducido del plegamiento que se persigue. Quedando incluido en su interior, sin menoscabo ni torsión alguna los ya citados tabiques interiores.

5.-

En las Figs. 1ª y 2ª se representa por medio de flechas el curso ascendente en primer lugar y de acoplamiento a continuación, que describe toda la parte desdoblable de la cara frontal dando lugar a penetrar su codo saliente (13) en las entallas (14) de los tabiques internos, a la formación del relleno o bandeja (8) sobre el que pueden apilarse o distribuirse más o menos artísticamente los envases a cuya exhibición publicitaria se destina el soporte.

10.-

Descritas sus peculiaridades de forma, y de montaje, resta en calidad sumamente variable todo lo concerniente a calidades, detalles de decoración y dimensiones, puesto que con ello no se altera ni modifica la esencialidad del modelo.

15.-

NOTA

20.-

En resumen, la presente solicitud recaerá sobre las siguientes reivindicaciones:

25.-

1ª.- Un soporte publicitario, caracterizado por estar constituido por un cuerpo plegable, de material ligero y resistente de cuya estructura depende la posibilidad de simultanear la exposición del producto, con el alojamiento en su interior, de una cantidad proporcional de los envases del mismo.

30.-

2ª.- Un soporte, según la reivindicación 1ª., caracterizado porque adopta una forma de un prisma rectangular vertical, integrado por cuatro caras iguales en anchura y desiguales en altitud de las que son únicamente iguales las dos laterales, con la particularidad de que ambas tienen en su arista superior oblicua o inclinada, con una orientación



1959

75796

-5-

que vá de menor, en la cara frontal, a mayor en la cara posterior.

5.- 3a.- Un soporte, según las reivindicaciones anteriores caracterizado porque el prisma cuadrangular reivindicado en el párrafo anterior, está formado por una sola pieza de cartón que enlazan sus extremos en la cara posterior del cuerpo formado comprendiendo en su interior a dos tabiques paralelos antero-posteriores, en cuya arista superior presentan además de una entalla vertical para el **manchihembrado**, una elevación angular oblicua que asciende siguiendo en parte la misma dirección de los bordes oblicuos de las paredes laterales.

10.- 4a.- Un soporte, según las reivindicación la., caracterizado porque la cara anterior que después de montado el cuerpo del soporte, es la de menor altura, está no obstante constituida por una pieza de cartón que se prolonga verticalmente, según la misma anchura de la cara frontal, para experimentar sucesivamente los dobleces que le permiten realizar la cara superior, en función de bandeja o estante, y otra doble torsión según la cual se eleva en un tramo que queda colocado con una ligera inclinación por apoyarse en el borde de la cara posterior y está destinado a sobrepasar con su altura el volumen del material exhibido, dando lugar en su zona superior de ostentar los emblemas o leyendas publicitarios correspondientes.

15.- 5a.- Un soporte, según las reivindicaciones anteriores caracterizado porque la doble torsión del tramo ascendente, que se cita en el párrafo anterior, produce una pestaña saliente, la cual es encajada para su sustentación, en las muescas antes citadas de los tabiques internos.

20.- 6a.- Un soporte, según la reivindicación la., caracterizado porque todos los espacios libres en su superficie, de la presencia de envases del artículo correspondiente, es-

25.- 30.-



75796

tán destinados a ostentar las inscripciones anunciadoras pertinentes.

7a.- UN SOPORTE PUBLICITARIO.

Según se describe en la presente memoria que consta de seis hojas escritas a máquina por una sola cara y dibujos,

5.-

Madrid a 9 de sepbre de 1959

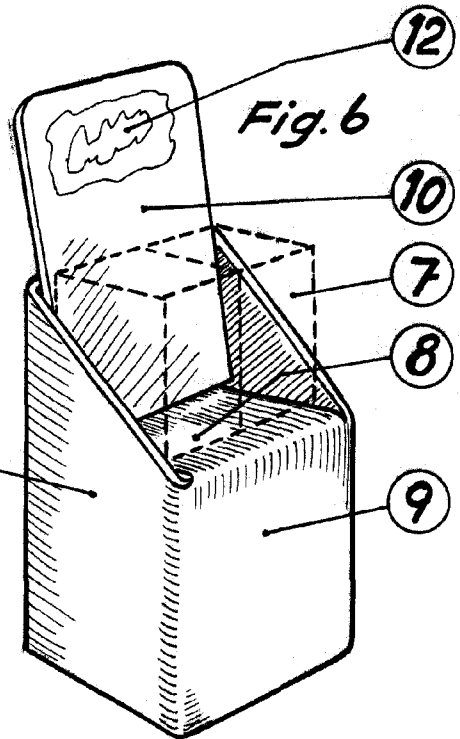
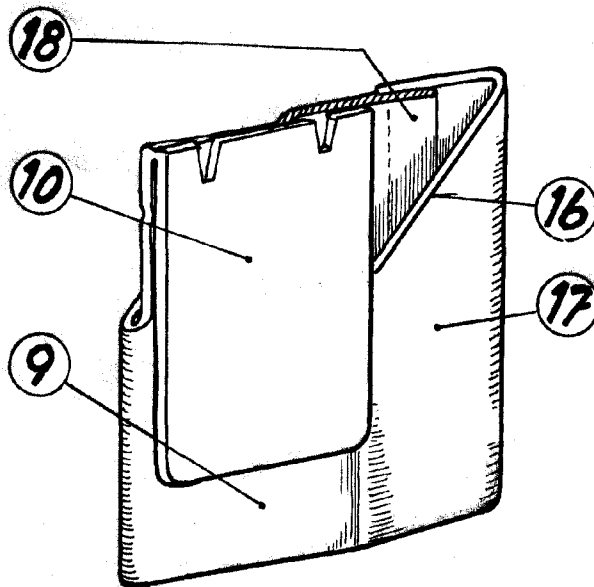
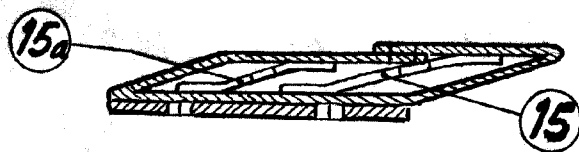
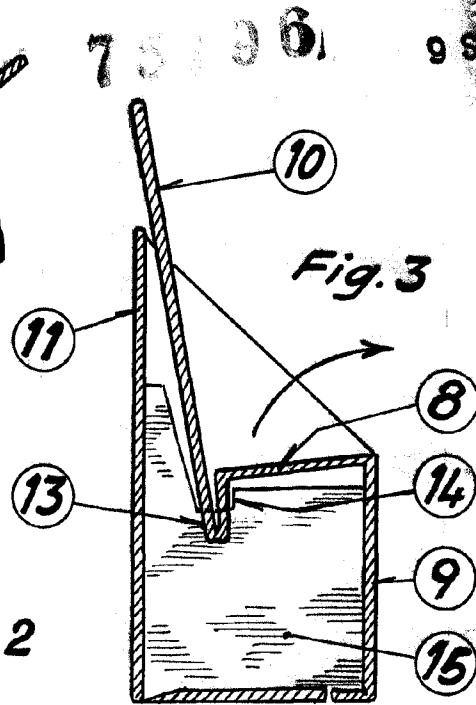
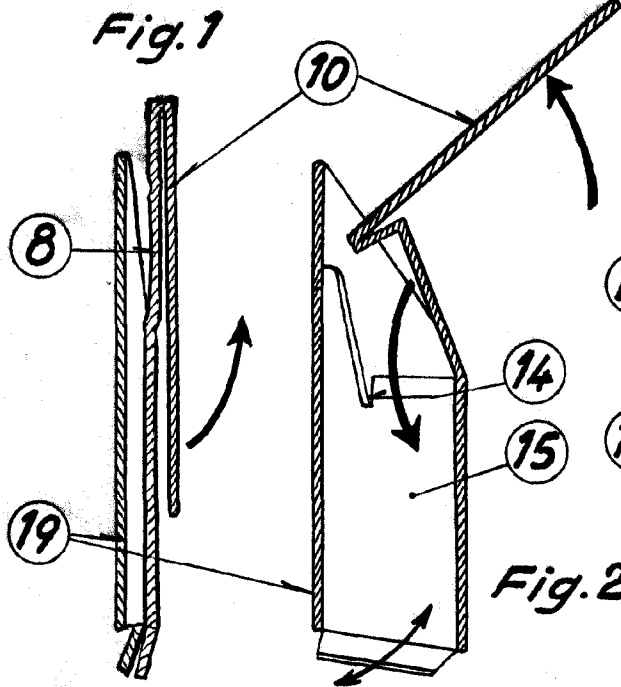

Fig. 5

Escala variable

9 SEP. 1958