

75792



75792

M O D E L O
D E
U T I L I D A D

para "BOCINA PARA BICICLETAS", a favor de Don BUENAVENTURA CERVELLO ARBOS, residente en BARCELONA, calle Pelayo, 20.

= . =

MEMORIA DESCRIPTIVA

El presente modelo de utilidad se refiere a una bocina para bicicletas.

5. El objeto de esta bocina es la de lograr su aplicación a las bicicletas, para lo cual será de muy reducidas dimensiones, actuando sobre ella a pulsación sobre la parte flexible que determina sus cambios de volumen para la expulsión del aire a través de una lengüeta, y su recuperación ulterior, que se efectúa a gran velocidad por una cavidad acanalada helicoidal que lo manda contra la lengüeta que vibra con gran intensidad
10. dando un sonido elevado a pesar de sus reducidas dimensiones de

75792



conjunto.

5. Consiste pues el invento en una cápsula cilíndrica de fondo semiesférico flexible en cuyo interior se aloja ajustado dentro de la boca un cuerpo que actúa de tabique de cierre el cual está formado por una canal en hélice inclinada que arranca del interior de la cápsula en una lengüeta y termina en una boca dirigida en forma de baffle para mejorar la capacidad sonora del conjunto.

10. Con el fin de facilitar la explicación se acompaña, a la presente memoria una lámina de dibujos en la que se ha representado a título de ejemplo un caso de realización.

En el dibujo:

La figura 1 muestra el tabique de la cápsula visto por su parte anterior.

15. La figura 2, muestra el mismo tabique visto por la parte posterior.

La figura 3, muestra el conjunto en su vista lateral seccionado en sus piezas exteriores.

20. Haciendo referencia a las figuras, es de observar que la bocina se halla constituida por una cápsula cilíndrica de fondo semiésférico de material flexible, la cual se halla cerrada mediante un tabique 2, entrado profundamente para permitir el ajuste en el interior de 1 de su canal en hélice inclinada 3, que comunica a través de la lengüeta 4 el interior de la cavidad flexible con el exterior por la boca de salida 5, terminada en una deflexión extrema que constituye junto con el canal un baffle 6.

25. En el borde existe un bordón 7 del canal y tabique que delimita el máximo entrado a profundidad del tabique en la cápsula, estando todo el conjunto cerrado mediante una tapa 8 de 30.



75792⁹

protección, con una serie de orificios para el paso de las ondas sonoras, existiendo en el interior un enrejado para mejorar esta protección.

5. El conjunto así constituido está solidarizado a una abrazadera 9 abierta y gradualbles por tornillo y tuerca 10, fija al conjunto por tornillos que atraviesan la cápsula y pared externa del canal.

10. El modelo, dentro de su esencialidad, puede ser llevado a la práctica en otras formas de realización que difieran en detalle de la indicada a título de ejemplo en la descripción a las cuales alcanzará igualmente la protección que se recaba. Podrá, pues, construirse en cualquier forma y tamaño, con los materiales más adecuados por quedar todo ello comprendido en el espíritu de las reivindicaciones.

= . =

N O T A

15. Descrito el objeto y utilidad de la invención, lo que se declara como no divulgado ni practicado en España comprende las siguientes reivindicaciones:

20. 1. Bocina para bicicletas, que se caracteriza por comprender una cápsula flexible cilíndrica de fondo semiesférico, en cuya embocadura ajusta, cerrándola un tabique, que presenta periféricamente y en forma de hélice inclinada un canal de paso de aire el cual en su parte posterior tiene una abertura con lengüeta y en su parte anterior una boca de salida ter-

75792



-9 SEP. 1959

minada en una deflexión extrema, donde principia un baffle que dirige el sonido, quedando el conjunto cerrado por una tapa ajustada exteriormente a la boca de la cápsula, la cual presenta una serie de orificios alargados para el paso de las ondas sonoras, protegiéndose el baffle por un tejido metálico dispuesto entre este y tapa.

5. 2. Bocina para bicicletas.

Según se describe y reivindica en la presente memoria que consta de cuatro hojas foliadas y escritas a máquina por una sola cara, acompañadas de una lámina de dibujos.

10.

Madrid, a -9 SEP. 1959

BUENAVENTURA CERVELLO ARBOS.

p. a.

JAIMÉ ISERN MIRALLES
P. P.

S/rm.



Fig. 1

Fig. 2

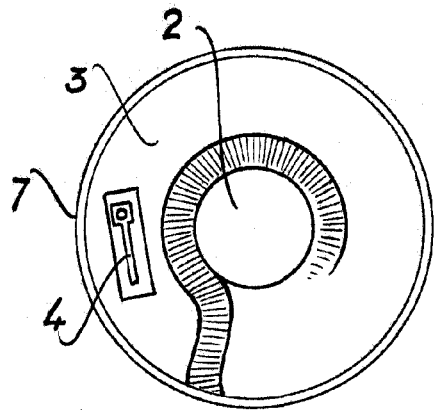
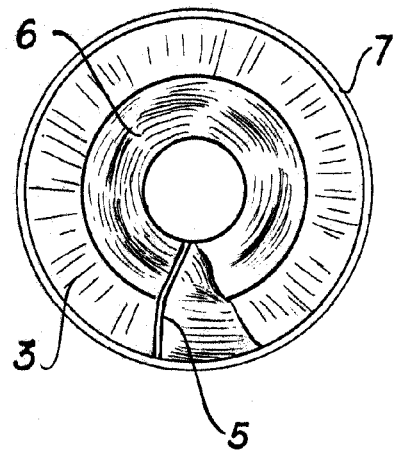
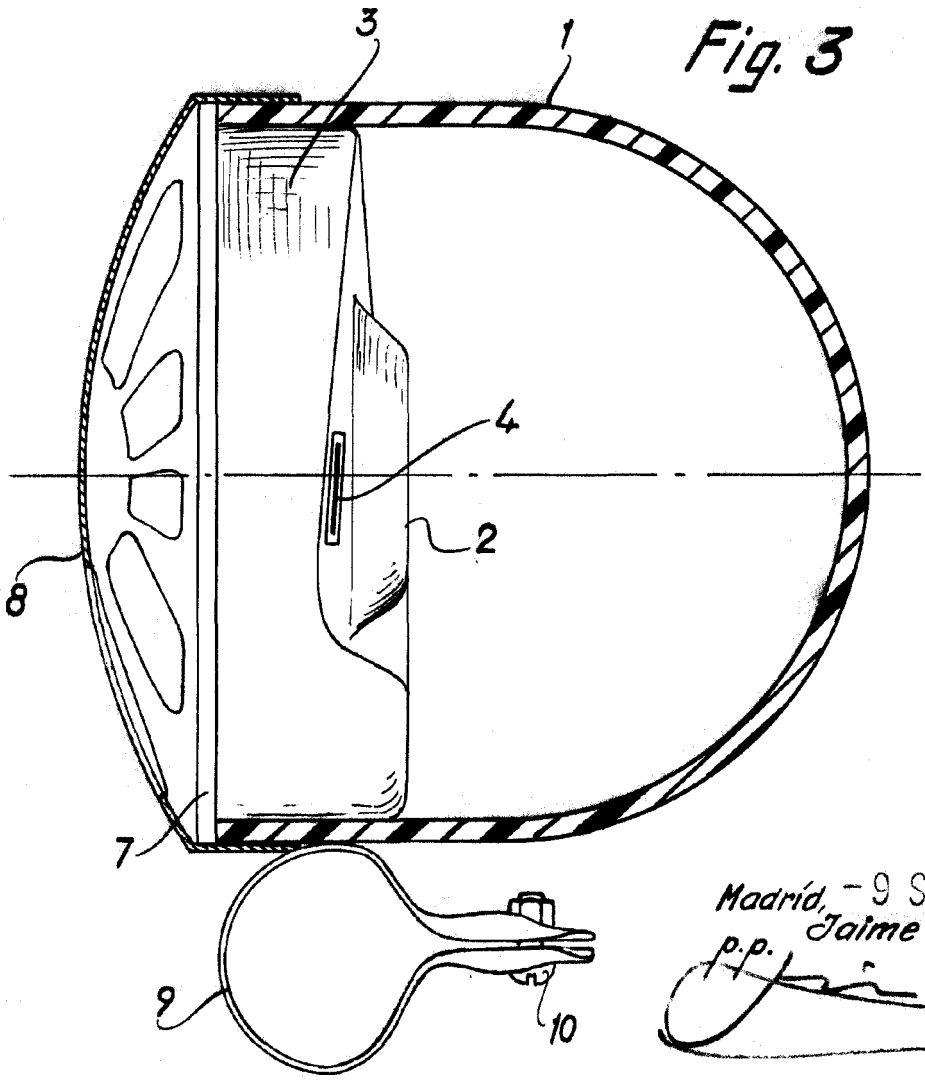

Fig. 3



Madrid, - 9 SEP. 1959

Jaime Isern

p.p.