



75791

M O D E L O
D E
U T I L I D A D

para "PUÑO-BOCINA PARA BICICLETAS INFANTILES", a favor de
Don BUENAVENTURA CERVELLO ARBOS, residente en BARCELONA, ca-
lle Pelayo nº 20.

MEMORIA DESCRIPTIVA

El presente modelo de utilidad se refiere a un puño-
bocina para bicicletas infantiles.

5. En el modelo se ha previsto una empuñadura para en-
chufar en los extremos del manillar de las bicicletas, preferen-
temente infantiles, la cual presenta un cuerpo capsular pro-
visto de un pabellón en cuyo fondo va dispuesta una lengüeta
vibratoria para que al presionar el cuerpo capsular hueco
se produzca el sonido característico de una bocina.

10. Con el fin de facilitar la explicación, se acompaña
a la presente memoria una lámina de dibujos, en la que se ha



-9 SEP 5

representado un caso de realización, que se cita a título de ejemplo.

75791

En el dibujo:

5. La figura 1, muestra un puño-bocina del indicado tipo, la figura 2, un detalle en sección de la misma.

10. Consiste en una empuñadura de material elástico 1 que presenta en su parte anterior, tangencialmente con la misma, un cuerpo capsular 2 en el que va montado mediante unos tetones 3 un pabellón de material rígido 4 en el fondo del cual va dispuesta una lengüeta vibratoria 5.

El indicado pabellón presenta dos canales abiertas 6 para reducir la presión del aire en su interior al correr la bicicleta.

15. El juguete, ya que de hecho no es otra cosa este modelo se presentará al mercado en forma unitaria o bien por parejas a fin de poder acoplar un puño-bocina en cada extremo del manillar.

20. El modelo dentro de su esencialidad, puede ser llevado a la práctica en otras formas que difieran en detalle de la indicada a título de ejemplo, a las cuales alcanzará igualmente la protección que se recaba. Podrá, pues, fabricarse en cualquier tamaño y con los materiales más adecuados, por quedar todo ello comprendido en el espíritu de las reivindicaciones.



-98

N O T A

75791

Descrito el objeto y utilidad de la invención, lo que se declara no divulgado ni practicado en España, comprende las siguientes reivindicaciones:

5. 1. Puño-bocina para bicicletas infantiles, caracterizado esencialmente por consistir en una empuñadura de material elástico para enchufar en los extremos del manillar, la cual presenta en su parte anterior, tangencialmente a la misma, un cuerpo capsular en el que va montado un pabellón de material rígido, en el fondo del cual va dispuesta una lengüeta vibratoria, para que al presionar el cuerpo capsular, se produzca el sonido característico de estos instrumentos.

10. 2. Puño-bocina para bicicletas infantiles, según la anterior reivindicación, caracterizado por presentar el pabellón unas canales abiertas para permitir el paso del aire a través de la bocina, a fin de reducir la presión del mismo en su interior.

20. 3. Puño-bocina para bicicletas infantiles.
Según se describe y reivindica en la presente memoria que consta de tres hojas foliadas y escritas a máquina por una sola cara, acompañadas de una lámina de dibujos.

Madrid, a - 9 SEP. 1959

BUENAVENTURA CERVELLO ARBOS.

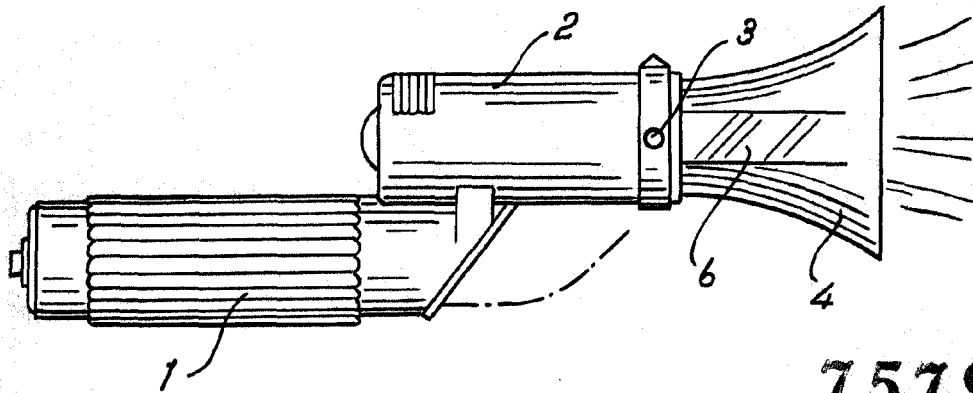
p. a.

DAIME ISERN MIRALLES
P. P.

S/rm.

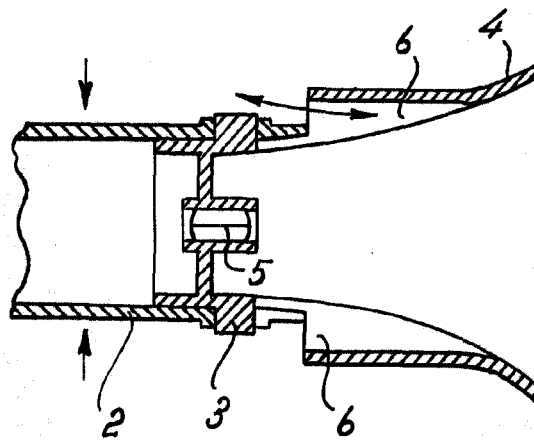


Fig. 1



75791

Fig. 2



Madrid, - 9 SEP. 1959

p.p. Jaime Isern